

Introduction

N09200102592

Nous tenons à vous remercier d'avoir fait l'achat d'une MITSUBISHI MIRAGE.

Nous sommes sûrs que vous allez apprécier ce véhicule. Il a été conçu pour offrir un maximum de performances, de durabilité et de confort. En lisant attentivement ce manuel du propriétaire, vous comprendrez mieux les nombreuses fonctions offertes par la MIRAGE. Le manuel du propriétaire contient des descriptions et des illustrations qui vous aideront à utiliser et à entretenir votre véhicule.

Votre concessionnaire agréé Mitsubishi Motors se fera un plaisir de vous aider si vous avez des questions au sujet du fonctionnement de votre véhicule.

Veuillez prendre note que ce manuel s'applique à tous les modèles de MIRAGE et qu'il en explique toutes les fonctions, y compris celles de l'équipement en option. Il est possible que certaines fonctions expliquées dans ce manuel ne soient pas installées sur votre véhicule.

Veuillez laisser ce manuel du propriétaire dans le véhicule au moment de la revente. L'acheteur en aura besoin et pourra à son tour tirer profit de tous les renseignements utiles qu'il contient.

Ce manuel comprend les directives pour l'équipement standard et facultatif disponible au moment de l'impression. Mitsubishi Motors Corporation se réserve le droit d'apporter des modifications dans la conception ou les caractéristiques et d'apporter des ajouts ou des améliorations à ce produit sans aucune obligation de les installer sur les produits fabriqués antérieurement.



Tout au long de ce manuel, les mots **AVERTISSEMENT** et **ATTENTION** apparaissent.

Ces titres sont des rappels à la prudence. Le non-respect des directives peut entraîner des blessures corporelles ou des dommages au véhicule.

AVERTISSEMENT

Le non-respect de ces instructions fait courir un risque de blessures très graves ou de décès.

ATTENTION

Il attire l'attention sur des risques ou des imprudences susceptibles d'entraîner des blessures corporelles légères ou des dégâts matériels à votre véhicule.

Vous trouverez un autre symbole important:

REMARQUE attire l'attention sur des renseignements particulièrement utiles.

Ce véhicule est fabriqué par Mitsubishi Motors (Thailand) Co., Ltd. en Thaïlande sous licence de la Mitsubishi Motors Corporation.

Table des matières

Aperçu	1
Index rapide	2
Renseignements généraux	3
Siège et systèmes de retenue	4
Fonctions et commandes	5
Sécurité de conduite	6
Commandes de confort	7
Mesures d'urgence	8
Entretien et soins apportés au véhicule	9
Service clientèle/Signalement des défauts mettant en cause la sécurité	10
Caractéristiques techniques	11
Index alphabétique	12

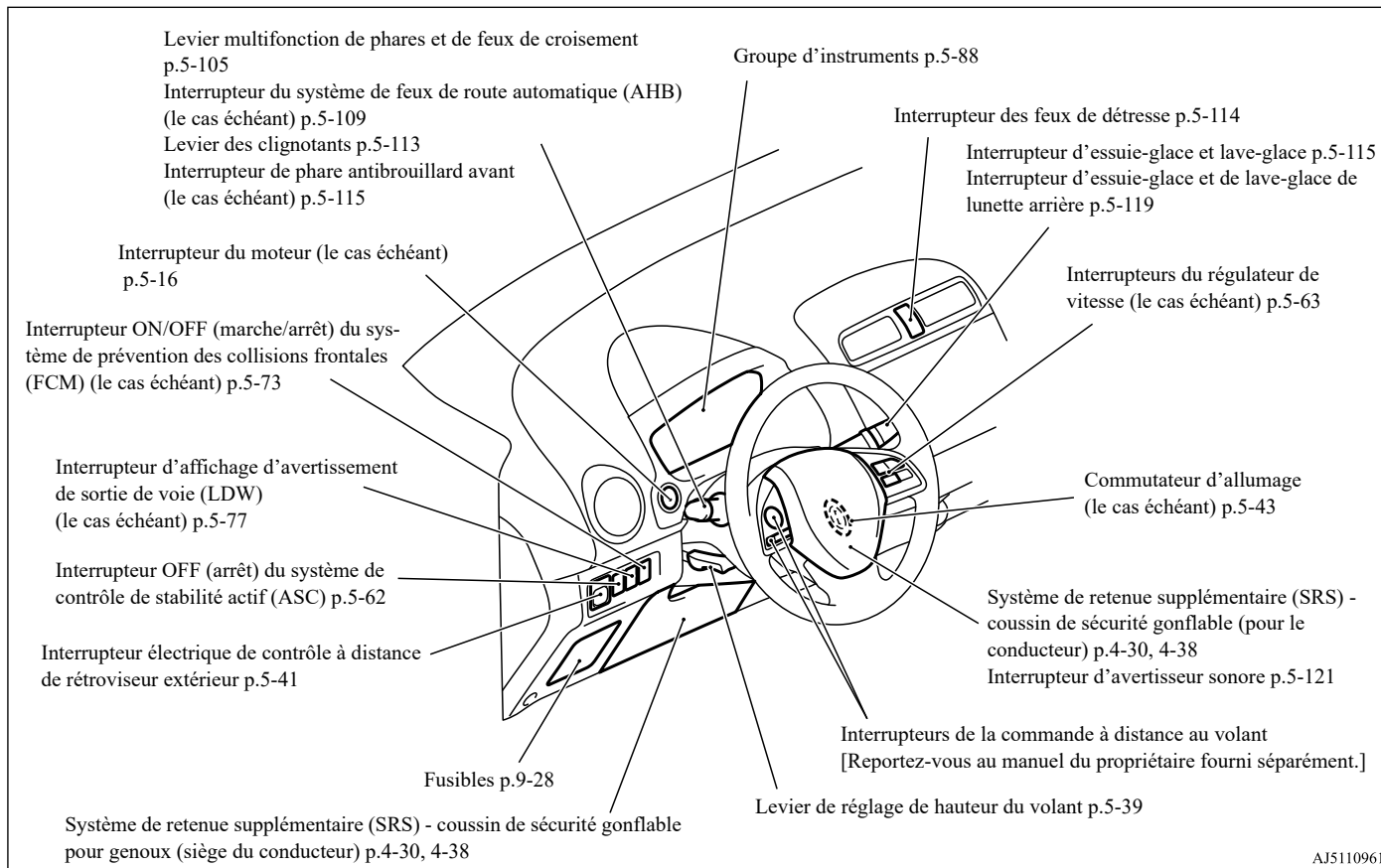

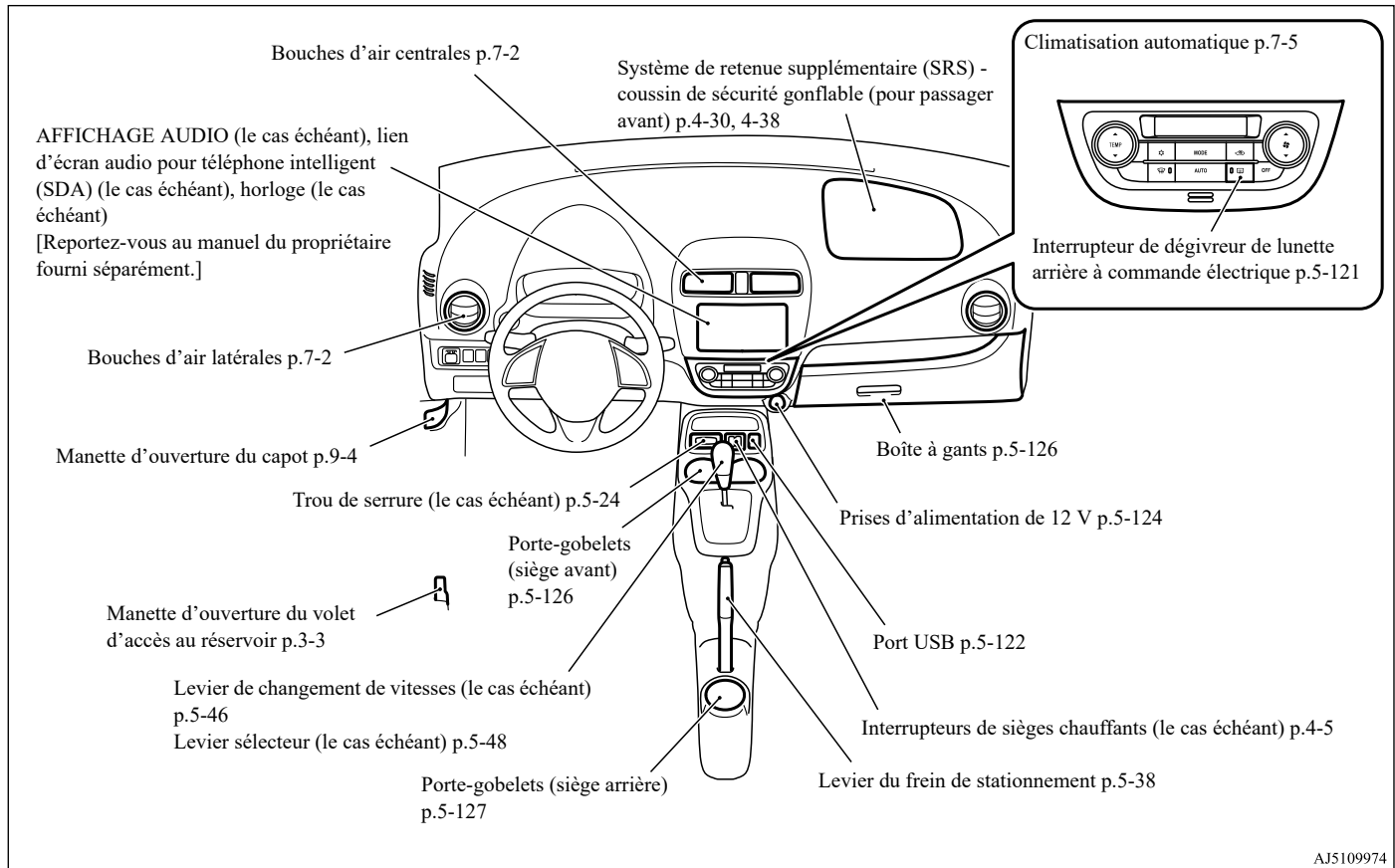

AJ5109974

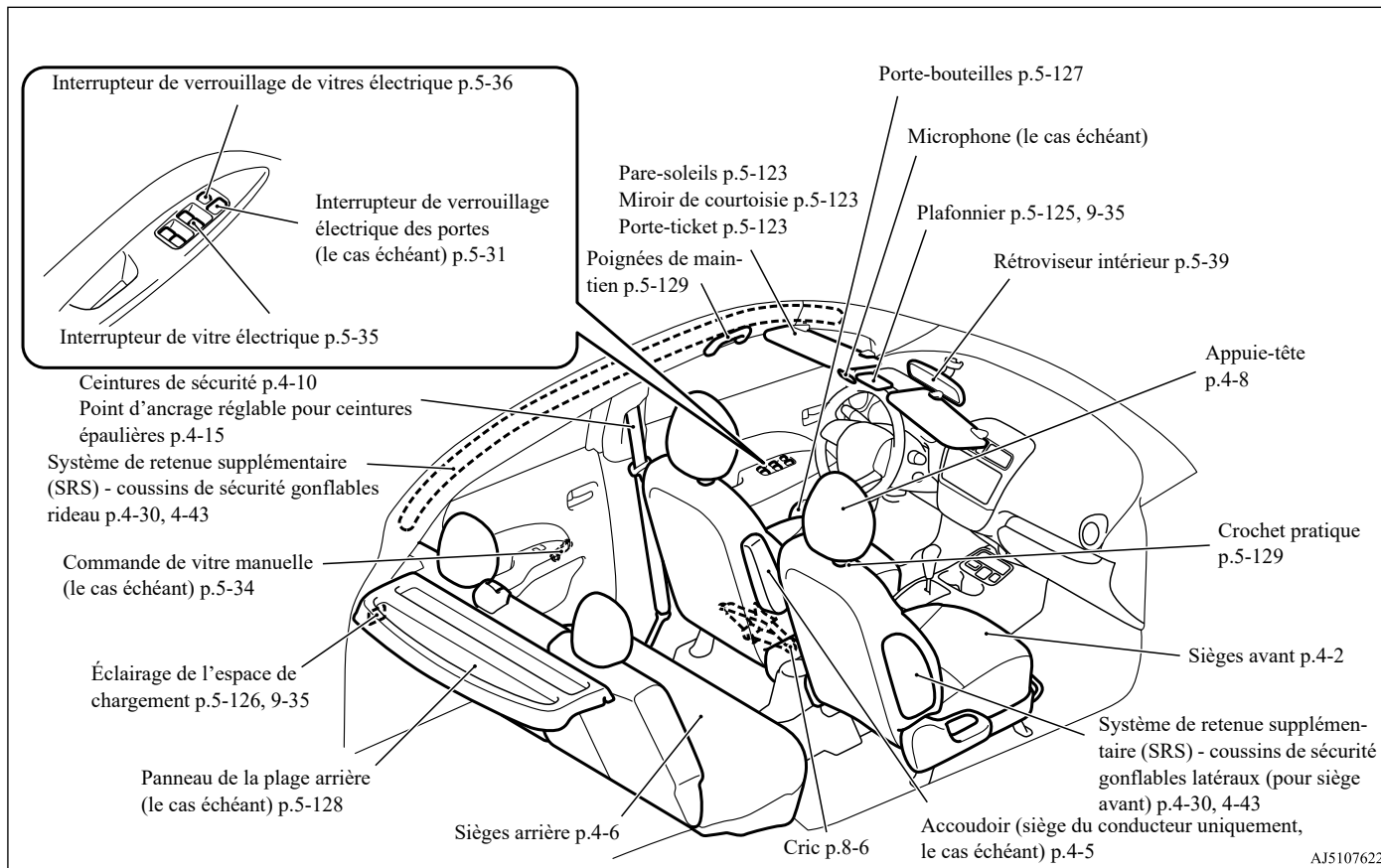

Compartiment à bagages

1

N00100501638

Points d'ancrage pour le système
de retenue pour enfants p.4-21

Roue de secours p.8-8

Outils p.8-6

AJ5111014

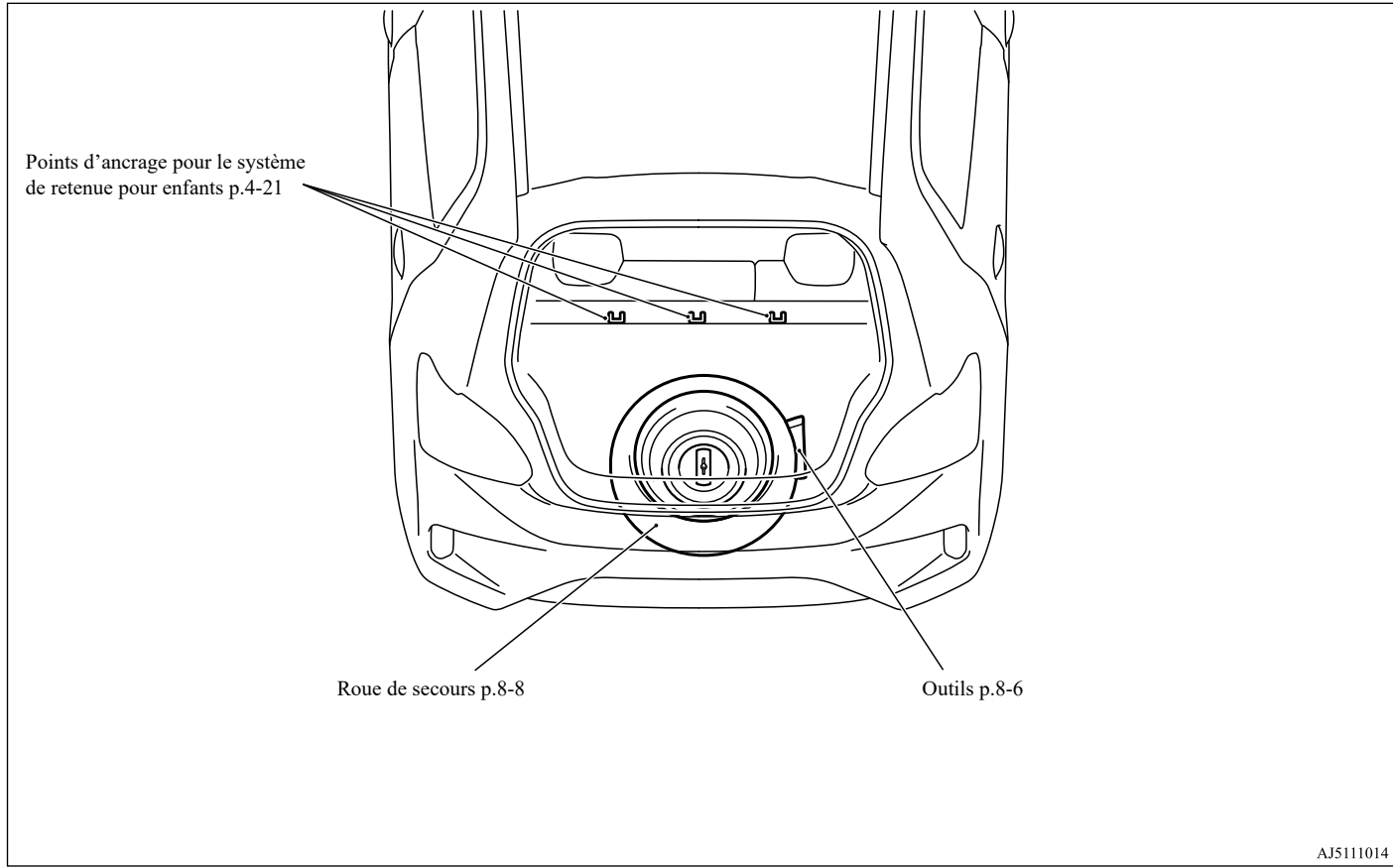

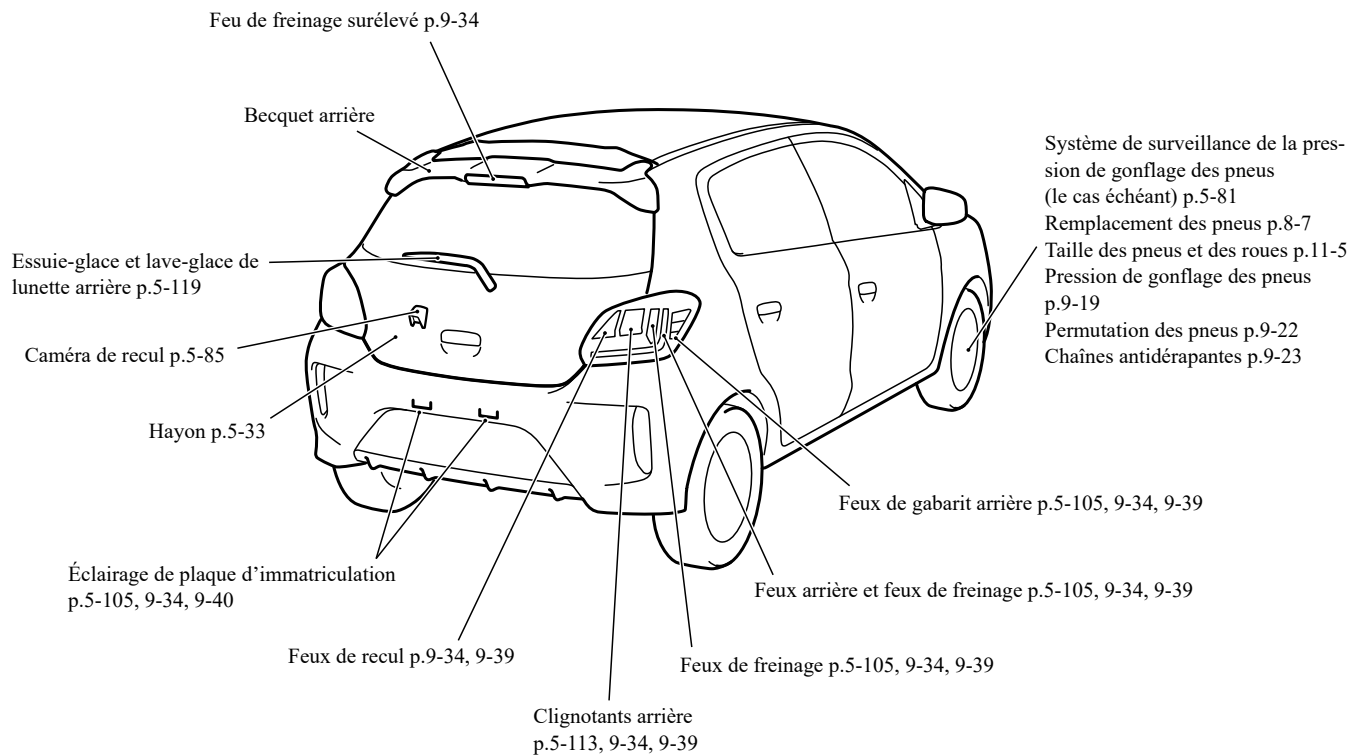

AJ5111030

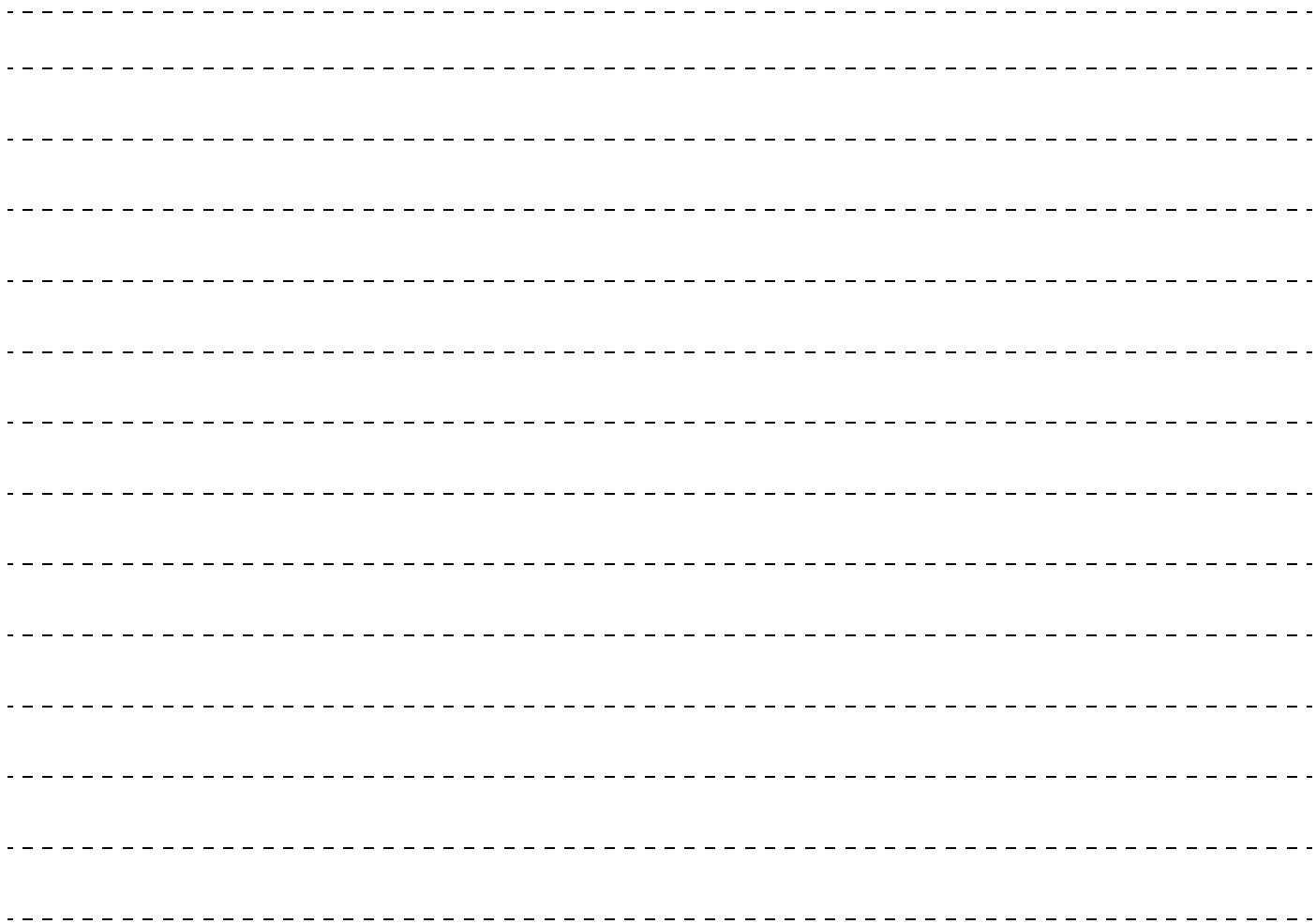



Si ce témoin d'avertissement s'allume ou clignote pendant que vous conduisez...



N00200702410



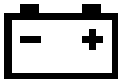

2





REMARQUE



- Ces témoins d'avertissement s'allument pendant quelques secondes pour une vérification des ampoules lorsque le commutateur d'allumage est tourné à la position «ON» (marche) ou que le mode de fonctionnement est réglé sur ON (marche).

Témoins d'avertissement	Procédez comme suit	Référence à la page
 <p>Témoin du système de charge</p>	<ul style="list-style-type: none"> ● Garez votre véhicule dans un endroit sûr et arrêtez le moteur. Contactez votre concessionnaire Mitsubishi Motors ou l'atelier de réparation de votre choix pour obtenir de l'aide. 	<p>p.5-103</p>
 <p>(S'allume et sonneries intermittentes) (pour les véhicules équipés de la clé F.A.S.T.)</p>	<ul style="list-style-type: none"> ● Garez votre véhicule dans un endroit sûr et arrêtez le moteur. Contactez votre concessionnaire Mitsubishi Motors ou l'atelier de réparation de votre choix pour obtenir de l'aide. 	<p>p.5-18</p>
 <p>Témoin de pression d'huile</p>	<ul style="list-style-type: none"> ● Stationnez votre véhicule dans un endroit sûr, arrêtez le moteur et vérifiez le niveau d'huile moteur. Si le témoin s'allume alors que le niveau d'huile moteur est normal, faites vérifier le système dès que possible par un concessionnaire agréé Mitsubishi Motors ou l'atelier de réparation de votre choix. 	<p>p.5-103</p>

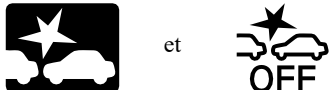

Témoins d'avertissement	Procédez comme suit	Référence à la page
<p>BRAKE ou </p> <p>Témoin des freins</p>	<ul style="list-style-type: none"> ● Si ce témoin s'allume pendant que vous conduisez, vérifiez si le frein de stationnement est complètement relâché. ● Si ce témoin demeure allumé après avoir relâché le frein de stationnement, arrêtez-vous immédiatement et vérifiez le niveau de liquide de freins. ● Si le niveau de liquide de freins est correct, il se peut qu'il y ait une anomalie du système. Évitez les freinages brusques et la conduite à grande vitesse et contactez un concessionnaire agréé Mitsubishi Motors ou l'atelier de réparation de votre choix pour obtenir de l'aide. 	<p>p.5-102</p>
<p></p> <p>Le témoin de position du levier sélecteur clignote rapidement au sein du groupe d'instruments (une fois par seconde)</p>	<ul style="list-style-type: none"> ● Garez votre véhicule dans un endroit sûr. Laissez le moteur tourner au ralenti jusqu'à ce que le témoin de position du levier sélecteur arrête de clignoter. Si le témoin ne s'éteint pas, contacter un concessionnaire agréé Mitsubishi Motors ou l'atelier de réparation de votre choix immédiatement. 	<p>p.5-52</p>
<p>SERVICE ENGINE SOON ou </p> <p>Témoin d'anomalie du moteur («SERVICE ENGINE SOON» ou «entretien moteur nécessaire»)</p>	<ul style="list-style-type: none"> ● Bien que votre véhicule devrait encore pouvoir être conduit et ne doit pas être remorqué, le système du moteur doit être contrôlé dès que possible par un concessionnaire agréé Mitsubishi Motors ou l'atelier de réparation de votre choix. Si le véhicule n'est pas utilisable, veuillez contacter le service de dépannage routier au 1-888-648-7820 (pour les véhicules vendus aux États-Unis) ou au 1-888-576-4878 (pour les véhicules vendus au Canada), un concessionnaire agréé Mitsubishi Motors, ou une entreprise de remorquage locale pour obtenir de l'aide. 	<p>p.5-102</p>

Témoins d'avertissement	Procédez comme suit	Référence à la page
 <p>Témoin d'avertissement du système de direction assistée à commande électrique (EPS)</p>	<ul style="list-style-type: none"> ● Si ce témoin s'allume lorsque le moteur tourne, le volant risque d'être plus difficile à tourner. Faites inspecter votre véhicule par un concessionnaire agréé Mitsubishi Motors ou l'atelier de réparation de votre choix dès que possible. 	<p>p.5-59</p>
 <p>Témoin du système de freinage antiblocage</p>	<ul style="list-style-type: none"> ● Lorsque ce témoin s'allume, cela signifie que le système de freinage antiblocage ne fonctionne pas et que seul le système de freinage ordinaire fonctionne. ● Garez votre véhicule dans un endroit sûr et arrêtez le moteur. Testez le système selon la description présentée à la page 5-59. ● Si le témoin ne s'éteint pas après la vérification ou s'il s'allume à nouveau, nous vous recommandons de faire vérifier le système dès que possible par un concessionnaire agréé Mitsubishi Motors ou l'atelier de réparation de votre choix. 	<p>p.5-58</p>
 <p>Témoin SRS</p>	<ul style="list-style-type: none"> ● Faites immédiatement inspecter le système de prétendeur de ceinture de sécurité et de coussins de sécurité gonflables par un concessionnaire agréé Mitsubishi Motors. 	<p>p.4-37</p>
 <p>Le témoin de position du levier sélecteur clignote lentement dans le groupe d'instruments (toutes les 2 secondes)</p>	<ul style="list-style-type: none"> ● Faites vérifier votre transmission à variation continue (CVT) par un concessionnaire agréé Mitsubishi Motors ou l'atelier de réparation de votre choix immédiatement. 	<p>p.5-52</p>

Témoins d'avertissement	Procédez comme suit	Référence à la page
 <p>et</p>  <p>Témoin ASC et témoin ASC OFF (ASC désactivé)</p>	<ul style="list-style-type: none"> ● Garez votre véhicule dans un endroit sûr et arrêtez le moteur. Remettez le moteur en marche et vérifiez si le témoin s'éteint. ● Si le témoin ne s'éteint pas, ou s'il s'allume à nouveau, faites vérifier votre véhicule dès que possible par un concessionnaire agréé Mitsubishi Motors ou l'atelier de réparation de votre choix. ● Lorsque ce témoin s'allume, le système de contrôle de stabilité actif ne fonctionne pas. 	<p>p.5-63</p>
 <p>Témoin ASC</p>	<ul style="list-style-type: none"> ● Garez votre véhicule dans un endroit sûr et arrêtez le moteur. Remettez le moteur en marche et vérifiez si le témoin s'éteint. ● Si le témoin ne s'éteint pas, ou s'il s'allume à nouveau, faites vérifier votre véhicule dès que possible par un concessionnaire agréé Mitsubishi Motors ou l'atelier de réparation de votre choix. ● Lorsque ce témoin s'allume, l'aide au démarrage en côte ne fonctionne pas. Démarrez prudemment si la côte à gravir est raide. 	<p>p.5-56</p>
 <p>Témoin d'avertissement du système de surveillance de la pression de gonflage des pneus (le cas échéant)</p>	<ul style="list-style-type: none"> ● Si le témoin d'avertissement s'allume, arrêtez le véhicule et réglez la pression de gonflage des pneus à leur valeur correcte dès que possible. (Reportez-vous à la section «Pressions de gonflage des pneus», page 9-19.) Une fois les ajustements faits, le témoin s'éteindra après quelques minutes de conduite. ● Si le témoin d'avertissement clignote pendant environ 1 minute, puis reste allumé, le système ne fonctionne pas correctement. Si le système revient à la normale, le témoin s'éteindra. Si le témoin d'avertissement ne s'éteint pas, faites inspecter le véhicule chez un concessionnaire agréé Mitsubishi Motors. 	<p>p.5-81</p>



Témoins d'avertissement	Procédez comme suit	Référence à la page
 <p>Témoin du système de prévention des collisions frontales (FCM) et témoin OFF (arrêt) et du système de prévention des collisions frontales (FCM) (le cas échéant)</p>	<ul style="list-style-type: none"> ● Garez votre véhicule dans un endroit sûr et redémarrez le moteur. ● Si les témoins ou les témoins d'avertissement restent allumés, contactez un concessionnaire agréé Mitsubishi Motors. ● Quand ce témoin s'allume, les systèmes FCM, LDW et AHB ne fonctionnent pas. 	p.5-75
 <p>Témoin du système d'avertissement de sortie de voie (LDW) (jaune) (le cas échéant)</p>		p.5-80
 <p>Témoin d'avertissement du système de feux de route automatique (AHB) (jaune) (le cas échéant)</p>		p.5-112

2

Témoins d'avertissement	Procédez comme suit	Référence à la page
 <p>(clignotement)</p> <p>Témoin du système de prévention des collisions frontales (FCM) et témoin OFF (arrêt) et du système de prévention des collisions frontales (FCM) (le cas échéant)</p>	<ul style="list-style-type: none"> ● Garez votre véhicule dans un endroit sûr. Nettoyez la surface extérieure du pare-brise de la partie capteur, et vérifiez si les témoins s'éteignent. ● Si les témoins ou les témoins d'avertissement restent allumés, contactez un concessionnaire agréé Mitsubishi Motors pour faire inspecter le capteur. ● Quand ces témoins ou témoins d'avertissement s'allument, les systèmes FCM et LDW ne fonctionnent pas. 	<p>p.5-74</p>
 <p>(clignotement lent)</p> <p>Témoin du système d'avertissement de sortie de voie (LDW) (jaune) (le cas échéant)</p>		<p>p.5-80</p>

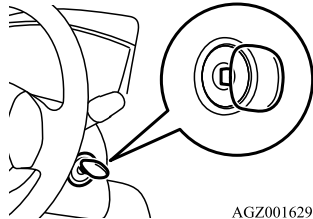
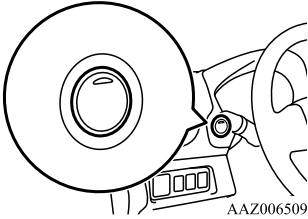
Si ce problème survient...

Problème	Procédez comme suit	Référence à la page
<p>Impossible de tourner la clé. (sauf pour les véhicules équipés de la clé F.A.S.T.)</p>  <p>AGZ001629</p>	<p>De la position «ACC» (accessoire) à la position «OFF» (arrêt) Véhicules avec transmission à variation continue (CVT): Vérifiez la position du levier sélecteur. Il est impossible de retirer la clé à moins que le levier sélecteur ne soit en position «P» (stationnement).</p>	<p>p.5-43</p>
<p>Le moteur ne se met pas en marche quand vous appuyez sur l'interrupteur du moteur. (pour les véhicules équipés de la clé F.A.S.T.)</p>  <p>AAZ006509</p>	<p>Assurez-vous que la clé F.A.S.T. est dans le véhicule. Veillez à ce que le levier sélecteur soit en position «P» (stationnement), puis appuyez sur l'interrupteur du moteur tout en enfonçant la pédale de freinage.</p>	<p>p.5-16</p>

Problème	Procédez comme suit	Référence à la page
<p>Le moteur ne démarre pas et le mode de fonctionnement OFF (arrêt) ne peut pas être sélectionné. (pour les véhicules équipés de la clé F.A.S.T.)</p>	<ol style="list-style-type: none"> 1. Placez le levier sélecteur en position «P» (stationnement), puis sélectionnez le mode de fonctionnement OFF (arrêt). [Pour les véhicules avec transmission à variation continue (CVT)] 2. L'une des autres causes pourrait être une faible tension de batterie. Dans ce cas, le système de télédéverrouillage et la clé F.A.S.T. ne fonctionneront pas non plus. Contactez un concessionnaire agréé Mitsubishi Motors. 	<p>p.5-17</p>
<p>La clé F.A.S.T. ne fonctionne pas. (pour les véhicules équipés de la clé F.A.S.T.)</p>	<p>Servez-vous de la clé d'urgence pour verrouiller ou déverrouiller les portes. Insérez la clé F.A.S.T. dans le trou de serrure de la console du plancher, puis mettez le moteur en marche ou changez le mode de fonctionnement.</p>	<p>p.5-22</p>
<p>Impossible de faire passer le levier sélecteur à une position autre que «P» (stationnement). (pour les véhicules avec transmission à variation continue (CVT))</p>	<p>Embrayez le levier sélecteur tout en enfonçant la pédale de freinage. Assurez-vous que le commutateur d'allumage ou que le mode de fonctionnement est en position ON (marche).</p>	<p>p.5-48</p>
<p>Les vitres sont embuées.</p> 	<p>Poussez l'interrupteur de dégivrage pour changer le mode «».</p>	<p>p.7-8</p>

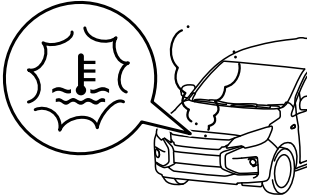
Problème	Procédez comme suit	Référence à la page
<p>Le moteur ne démarre pas. Les feux ne s'allument pas. Les feux éclairent faiblement. L'avertisseur sonore ne se fait pas entendre. Le son émis par l'avertisseur sonore est faible.</p>	<p>Faites vérifier la batterie. Rechargez-la ou remplacez-la au besoin.</p>	<p>p.8-2, p.9-12</p>
<p>Le témoin d'avertissement de température de liquide de refroidissement élevée est allumé.</p>  <p>AJZ103610</p> <p>De la vapeur sort du compartiment moteur.</p>	<p>Le moteur a surchauffé. Arrêtez le véhicule dans un endroit sûr.</p>	<p>p.8-4</p>
<p>Le véhicule est ensablé, embourbé ou pris dans la neige</p>	<p>Faites basculer votre véhicule d'avant en arrière pour le libérer.</p>	<p>p.8-15</p>

AVERTISSEMENT

- Lorsque vous essayez de sortir le véhicule par un mouvement de balancement lorsqu'il est coincé, assurez-vous de n'avoir personne près du véhicule. Le mouvement de balancement peut provoquer l'avancée soudaine du véhicule vers l'avant ou vers l'arrière et blesser ceux qui seraient à proximité.

⚠ AVERTISSEMENT

- Évitez de faire monter le moteur en régime ou de faire patiner les roues. Des efforts prolongés pour libérer un véhicule enlisé risquent d'entraîner une surchauffe et une panne de la boîte-pont.

Si le véhicule demeure coincé après plusieurs tentatives, demandez à une entreprise de remorquage de sortir le véhicule de sa position.

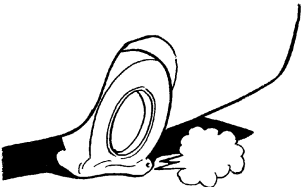
Problème	Procédez comme suit	Référence à la page
Les freins ne fonctionnent pas correctement après avoir roulé dans une flaque ou dans un ruisseau.	Asséchez les freins en conduisant lentement tout en enfonçant légèrement la pédale de frein.	p.6-5
La transmission à variation continue (CVT) n'effectue aucun changement de rapport lorsque vous accélérez. Le mouvement initial de votre véhicule est lent quand celui-ci commence à bouger. (véhicules avec transmission à variation continue (CVT))	Il est possible qu'il y ait un problème dans la transmission à variation continue (CVT). Faites immédiatement inspecter le véhicule par un concessionnaire agréé Mitsubishi Motors ou l'atelier de réparation de votre choix.	p.5-52
Un pneu est crevé. 	<ol style="list-style-type: none">1. Stationnez le véhicule dans un endroit sûr, où la surface est plane et de niveau.2. Remplacez le pneu crevé par le pneu de secours compact.	p.8-7

Renseignements généraux

Choix du carburant	3-2
Remplissage du réservoir de carburant	3-3
Modifications du véhicule et courses automobiles	3-6
Pièces d'origine Mitsubishi Motors	3-8
Réglementations californiennes concernant le perchlorate	3-8
Enregistrement des données d'événements	3-8

Choix du carburant

N00301002062

3 Votre véhicule a été conçu pour utiliser uniquement de l'essence sans plomb. Il est équipé d'un tube de remplissage du réservoir de carburant conçu spécialement pour n'accepter qu'un pistolet de distribution d'essence sans plomb de petit diamètre.

AVERTISSEMENT

- L'essence est hautement inflammable et explosive. Vous risquez de vous brûler ou d'être gravement, voire mortellement blessé en la manipulant. Lorsque vous faites le plein, arrêtez le moteur et éloignez toute flamme, étincelle ou substance fumigène du véhicule. Manipulez toujours le carburant à l'extérieur, dans un endroit bien aéré.

ATTENTION

- L'utilisation d'essence au plomb dans votre véhicule endommagera le moteur, le pot catalytique et les capteurs d'oxygène. De plus, l'emploi d'essence au plomb est illégal et annulera votre garantie couvrant le moteur, le pot catalytique et les capteurs d'oxygène.

Additifs d'essence composés de détergent

Aux États-Unis, la loi exige que les distributeurs de carburant ajoutent à l'essence des détergents pour minimiser l'encrassement des injecteurs ainsi que les dépôts dans les soupapes d'admission. Ces essences contenant du détergent permettent de garder le moteur au point et de faire fonctionner correctement votre système antipollution.

Indice d'octane requis

Votre véhicule a été conçu pour fonctionner avec de l'essence sans plomb ayant un indice d'octane minimum de 87 [(MON+RON)/2] ou de 91 RON.

Essence oxygénée

L'essence vendue dans certaines stations service peut contenir des produits oxygénés comme l'éthanol, même s'ils peuvent ne pas être identifiés par ces noms. Des produits oxygénés sont requis dans certaines régions du pays. Les carburants oxygénés peuvent être utilisés dans votre véhicule.

Éthanol (essence-alcool)

Un mélange de 10% d'éthanol (alcool de grain) maximum et de 90% d'essence sans plomb peut être utilisé, si l'indice d'octane est au moins aussi élevé que celui recommandé pour l'essence sans plomb.

Méthanol

Ne faites pas fonctionner le véhicule avec de l'essence contenant du méthanol (alcool de bois). L'utilisation de ce type d'alcool peut nuire à la performance du véhicule et endommager les pièces importantes du circuit d'alimentation en carburant.

Essence recomposée

Beaucoup de régions du pays exigent l'utilisation d'un carburant à combustion plus propre appelé «Essence recomposée».

L'essence recomposée contient des produits oxygénés et a été spécialement mélangée pour réduire les émissions du véhicule et l'impact sur la qualité de l'air.

Mitsubishi Motors Corporation recommande fortement l'utilisation d'essence recomposée. L'essence recomposée qui est bien mélangée n'a aucun effet négatif sur le rende-

ment du véhicule ou sur la durabilité du moteur et du système de carburant.

MMT (méthylcyclopentadiényle manganèse tricarbonyle)

Le MMT est un additif métallique contenant du manganèse ajouté dans certaines essences dans le but d'augmenter leur indice d'octane. Mitsubishi Motors Corporation recommande l'utilisation d'essences sans MMT.

L'usage d'essence mélangée à du MMT peut nuire aux performances et peut déclencher le témoin d'anomalie de votre tableau de bord. Si cela se produisait, veuillez contacter un concessionnaire agréé Mitsubishi Motors ou l'atelier de réparation de votre choix pour obtenir de l'aide.

Soufre dans l'essence

Il est possible que votre véhicule ait été conçu conformément aux normes de faibles émissions de la Californie, sur la base d'une essence à combustion propre à faible teneur en soufre. L'essence vendue dans les régions du pays autres que la Californie peut contenir une teneur supérieure en soufre. L'utilisation de ce type d'essence peut nuire au pot catalytique du véhicule et provoquer l'activation du témoin d'anomalie du moteur («SERVICE

ENGINE SOON») ou «entretien moteur nécessaire»). Le déclenchement de ce témoin lorsque vous utilisez de l'essence à forte teneur en soufre ne signifie pas nécessairement que le système antipollution du véhicule est défaillant. Votre concessionnaire agréé Mitsubishi Motors peut vous recommander d'essayer une marque d'essence sans plomb différente dont la teneur en soufre est inférieure pour déterminer si le problème est lié au carburant.



REMARQUE

- Une essence de mauvaise qualité peut causer des problèmes de démarrage, de calage au ralenti, de bruits anormaux du moteur et d'accélération. Si votre véhicule présente n'importe lequel de ces problèmes, essayez d'utiliser une marque d'essence différente. Si le témoin d'anomalie du moteur («SERVICE ENGINE SOON») clignote, faites contrôler le véhicule immédiatement chez le concessionnaire agréé Mitsubishi Motors le plus proche ou un atelier de réparation de votre choix.



REMARQUE

- Le fait de parcourir régulièrement de courtes distances à faible vitesse peut entraîner la formation de dépôts dans le circuit d'alimentation en carburant et dans le moteur et provoquer des problèmes de démarrage et d'accélération. Si ces problèmes se produisent, nous vous recommandons d'ajouter un additif détergent dans l'essence lorsque vous refaites le plein. L'additif permet d'enlever les dépôts formés et ainsi de recouvrer la condition normale du moteur. Veillez à utiliser un additif de nettoyage d'origine Mitsubishi Motors. L'utilisation d'un additif inadéquat peut provoquer un dysfonctionnement du moteur. Pour plus de détails, veuillez prendre contact avec votre concessionnaire agréé Mitsubishi Motors le plus proche.

Remplissage du réservoir de carburant

N00301102050



AVERTISSEMENT

- Quand vous manipulez du carburant, conformez-vous aux réglementations de sécurité affichées chez les garagistes et dans les stations-service.

⚠ AVERTISSEMENT

- L'essence est hautement inflammable et explosive. Vous risquez de vous brûler ou d'être gravement, voire mortellement blessé en la manipulant. Lorsque vous faites le plein, arrêtez toujours le moteur et maintenez-vous éloigné des flammes, des étincelles et des substances fumigènes. Manipulez toujours le carburant à l'extérieur, dans un endroit bien aéré.
- Avant de retirer le bouchon du réservoir de carburant, assurez-vous d'éliminer l'électricité statique de votre corps en touchant une pièce métallique du véhicule ou de la pompe à carburant. L'électricité statique accumulée par votre corps risquerait de provoquer une étincelle qui pourrait enflammer les vapeurs de carburant.
- Procédez seul au remplissage du réservoir (ouverture du volet d'accès au réservoir de carburant, retrait du bouchon du goulot de remplissage du réservoir de carburant, etc.); ne laissez personne d'autre s'approcher du goulot de remplissage du réservoir de carburant. Si vous laissez quelqu'un vous aider et que cette personne est porteuse d'électricité statique, les vapeurs de carburant risquent de s'enflammer.

⚠ AVERTISSEMENT

- Ne vous éloignez pas du goulot de remplissage du réservoir de carburant avant d'avoir fini de remplir le réservoir. Si vous vous éloignez pour faire autre chose (par exemple, vous asseoir) au cours du remplissage, vous risquez d'accumuler à nouveau de l'électricité statique.
- Attention de ne pas inhaler de vapeurs de carburant. Le carburant contient des substances toxiques.
- Maintenez les portes et les vitres fermées pendant le remplissage du réservoir de carburant. Sinon, des vapeurs de carburant risquent d'entrer dans l'habitacle.

Capacité du réservoir de carburant

35 l (9,2 gal)

Plein de carburant

1. Avant de faire le plein de carburant, coupez le moteur.

2. Le goulot de remplissage du réservoir de carburant se trouve à l'arrière de votre véhicule, du côté conducteur.

Le volet d'accès au réservoir peut s'ouvrir de l'intérieur du véhicule à l'aide du levier d'ouverture du volet d'accès au réservoir situé à gauche du siège du conducteur.

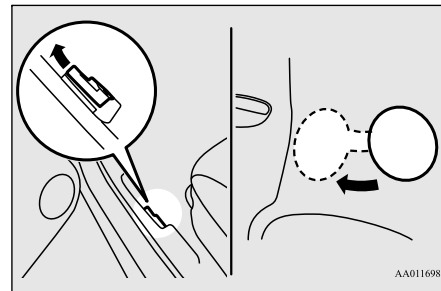

3. Ouvrez le bouchon du goulot de remplissage du réservoir de carburant en le tournant doucement dans le sens inverse des aiguilles d'une montre.

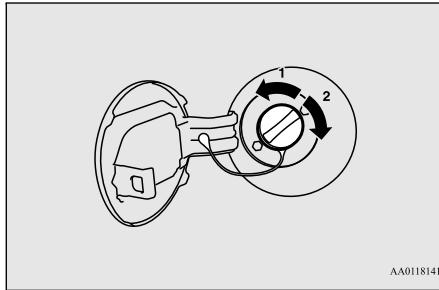

- 1- Retrait
2- Fermeture

4. Suspendez le cordon du bouchon du goulot de remplissage du réservoir de carburant au crochet situé à l'intérieur du volet d'accès au réservoir de carburant au moment de faire le plein.

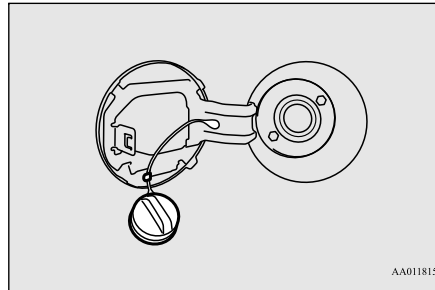

⚠ AVERTISSEMENT

- Comme le circuit d'alimentation peut être sous pression, retirez lentement le bouchon du goulot de remplissage du réservoir de carburant. On élimine ainsi toute pression ou tout vide qui aurait pu se créer dans le réservoir de carburant. Si le bouchon du goulot de remplissage du réservoir de carburant laisse passer de la vapeur de carburant ou si vous entendez un sifflement, attendez que ce sifflement s'arrête avant de retirer le bouchon du goulot de remplissage du réservoir de carburant. Sinon du carburant pourrait être projeté et vous blesser, ainsi que d'autres personnes.

5. Pour remplir le réservoir de carburant correctement, veillez à manipuler de manière appropriée le pistolet d'accès au réservoir. Ne faites pas basculer le pistolet. Introduisez le pistolet aussi loin que possible dans l'orifice de remplissage du réservoir.

⚠ ATTENTION

- Votre véhicule ne fonctionne qu'avec de l'essence sans plomb. Le moteur et le pot catalytique peuvent être gravement endommagés si vous remplissez ces véhicules d'essence contenant du plomb, et il ne faut donc jamais le faire.

6. Quand le pistolet s'arrête automatiquement, n'ajoutez plus de carburant.

⚠ ATTENTION

- Afin d'éviter tout débordement de carburant et tout remplissage excessif, ne remplissez pas le réservoir «à ras bord». Le carburant renversé risque de décolorer, de tacher ou de fendiller la peinture du véhicule. Si du carburant se renverse sur la peinture, essuyez-le avec un chiffon doux.

7. Pour fermer le bouchon du goulot de remplissage du réservoir de carburant, tournez-le doucement dans le sens des aiguilles d'une montre jusqu'à ce qu'un déclic se produise, puis fermez délicatement le volet d'accès au réservoir en poussant dessus.

AVERTISSEMENT

- Assurez-vous que le bouchon du réservoir de carburant est refermé correctement. Si le bouchon du goulot de remplissage du réservoir de carburant n'était pas bien refermé, du carburant pourrait s'échapper, ce qui pourrait provoquer un incendie.

ATTENTION

- Si vous devez remplacer le bouchon du goulot de remplissage du réservoir de carburant, utilisez uniquement le bouchon de goulot de remplissage du réservoir de carburant spécifié pour le modèle de votre véhicule.

REMARQUE

- Si le bouchon du goulot de remplissage du réservoir de carburant n'est pas hermétiquement fermé lorsque vous conduisez, le témoin d'anomalie du moteur («SERVICE ENGINE SOON» ou «entretien moteur nécessaire») peut s'allumer lorsque le système de diagnostic embarqué (OBD) effectue une autovérification.

Serrez toujours le bouchon du goulot de remplissage du réservoir de carburant jusqu'à ce que vous entendiez au moins 3 déclics.

Le témoin s'éteint après plusieurs cycles de conduite. Si le témoin ne s'éteint pas, contactez votre concessionnaire agréé Mitsubishi Motors ou l'atelier de réparation de votre choix immédiatement.

Modifications du véhicule et courses automobiles

N00301600194

Ce véhicule ne doit pas être modifié en utilisant des pièces autres que les pièces d'origine Mitsubishi Motors. Mitsubishi Motors conçoit et fabrique des véhicules de haute qualité en privilégiant la sécurité et la durabilité. Toute modification apportée à l'aide de pièces d'une autre marque que Mitsubishi Motors peut nuire à la performance, à la sécurité et à la durabilité, et peut même violer certaines lois et réglementations.

TOUT ENDOMMAGEMENT OU PROBLÈME DE RENDEMENT RÉSULTANT DE MODIFICATIONS OU DE COURSES AUTOMOBILES NE SONT PAS COUVERTS PAR LA GARANTIE.

Exemples de modifications de votre véhicule pouvant l'endommager et provoquer des problèmes de rendement:

- Montage de pièces autres que celles de Mitsubishi Motors
- Recours à du carburant ou des huiles et liquides non conformes
- Montage de pneus et de roues de taille incorrecte
- Modification apportée à l'alimentation, l'admission, l'échappement, aux émissions, à la suspension, au moteur, à la transmission ou à l'installation électrique et au câblage
- Modification de tout calculateur ou module de contrôle embarqué, y compris la reprogrammation et le remplacement ou l'ajout de puces

Veillez vous référer au manuel de garantie/d'entretien pour plus de détails au sujet de la couverture de la garantie.

Installation des accessoires

N00301701310

ATTENTION

- Avant d'installer un accessoire électrique ou électronique, informez-vous auprès de votre concessionnaire agréé Mitsubishi Motors.
- Votre véhicule est équipé d'un connecteur de diagnostic (connecteur de liaison de données) pour la vérification et l'entretien du système de commande électronique. Mitsubishi Motors ne recommande pas de raccorder un appareil autre que le Scan Tool à ce connecteur pour la réalisation des inspections et de l'entretien, car cela risquerait d'être à l'origine d'un problème inattendu. En outre, les dysfonctionnements provoqués par le raccordement d'un appareil autre que le Scan Tool risquent de ne pas être couverts par la garantie.

- L'installation d'accessoires, d'options, etc. ne doit pas transgresser les lois en vigueur et doit suivre les directives et les mises en garde qui figurent dans la documentation accompagnant ce véhicule. Seuls les accessoires agréés Mitsubishi Motors sont adaptés à votre véhicule.

- Une mauvaise installation de pièces électriques risque de provoquer un incendie. Veuillez vous reporter à la rubrique «Modifications apportées au système électrique ou de carburant» du présent manuel.
- L'utilisation d'un téléphone cellulaire ou d'un poste de radio à l'intérieur du véhicule sans une antenne externe peut causer une interférence du système électrique, ce qui pourrait nuire au bon fonctionnement de votre véhicule.
- N'utilisez pas de pneus et de roues qui ne répondent pas aux caractéristiques techniques. Reportez-vous à «Caractéristiques techniques» pour des informations concernant les dimensions des pneus et des jantes.

AVERTISSEMENT

- **En conduisant, n'utilisez pas de téléphone cellulaire d'une façon qui pourrait entraver votre sécurité. Tout ce qui est susceptible de vous distraire, y compris l'utilisation d'un téléphone cellulaire, augmente les risques d'accidents. Consultez et respectez les lois relatives à l'utilisation des téléphones cellulaires en voiture en vigueur dans votre région.**

Point important!

Compte tenu du nombre important de pièces de rechange et d'accessoires proposés sur le marché par différents fabricants, il n'est pas toujours possible pour un concessionnaire agréé Mitsubishi Motors de vérifier si l'installation ou le montage de pièces ou accessoires autres que ceux de marque Mitsubishi Motors est susceptible d'altérer la sécurité de conduite de votre véhicule.

Modifications apportées au système électrique ou de carburant

N00301800183

Mitsubishi Motors fabrique des véhicules de haute qualité qui privilégient la sécurité. Il est important de consulter un concessionnaire agréé Mitsubishi Motors avant de procéder au montage de tout accessoire risquant de modifier le système électrique ou le circuit d'alimentation.

ATTENTION

- Veuillez consulter un concessionnaire agréé Mitsubishi Motors pour toute configuration ou modification d'accessoires.

Si le câblage est modifié de sorte à être pincé dans la carrosserie ou si la méthode de montage est inadéquate (sans ajout de fusibles de protection, etc.), le bon fonctionnement des dispositifs électroniques pourrait être compromis, et cela pourrait provoquer un incendie, l'endommagement du véhicule ou un accident.

Pièces d'origine Mitsubishi Motors

N00301401261

Les pièces d'origine Mitsubishi Motors sont conçues et fabriquées pour répondre à des critères de performance supérieurs et sont recommandées pour tous vos besoins d'entretien. Une panoplie d'accessoires est également offerte par votre concessionnaire agréé Mitsubishi Motors afin que vous puissiez personnaliser votre nouveau véhicule. Chaque véhicule Mitsubishi Motors comporte un choix d'accessoires agréés par Mitsubishi Motors parmi lesquels choisir afin de personnaliser votre nouveau véhicule selon vos préférences. Le chef du service des pièces et accessoires de votre concessionnaire agréé Mitsubishi Motors peut vous renseigner sur

les divers systèmes audio, les systèmes de protection, ainsi que sur les accessoires pour l'intérieur et l'extérieur offerts pour votre modèle spécifique.

Réglementations californiennes concernant le perchlorate

N00300100017

Certains composants de ce véhicule, tels que les modules de coussins gonflables, les dispositifs de prétension de ceintures de sécurité ou les piles boutons peuvent contenir du perchlorate.

Des précautions spéciales peuvent être nécessaires.

Pour plus de renseignements, veuillez consulter www.dtsc.ca.gov/hazardouswaste/perchlorate.

Enregistrement des données d'événements

N00302700033

Ce véhicule est équipé d'un enregistreur de données d'événements (EDR).

L'objectif principal de l'EDR est d'enregistrer des données dans certaines situations de collision ou similaires à une collision, comme un déploiement de coussin de sécurité gonflable ou le heurt d'un obstacle sur la route.

Ces données peuvent aider à comprendre les performances des différents systèmes du véhicule.

L'EDR a été conçu pour enregistrer des données liées à la dynamique du véhicule et aux systèmes de sécurité pendant une courte période, habituellement 30 secondes ou moins.

L'EDR de ce véhicule a été conçu pour enregistrer les données suivantes:

- La façon dont divers systèmes de votre véhicule ont fonctionné;
- Si les ceintures de sécurité du conducteur et du passager avant étaient ou non bouclées/attachées;
- La distance (le cas échéant) d'enfoncement de la pédale d'accélérateur et/ou de la pédale de freinage; et,
- La vitesse à laquelle le véhicule avançait.

Ces données peuvent aider à mieux comprendre les circonstances des collisions et des blessures provoquées.

**REMARQUE**

- Les données de l'EDR sont enregistrées par votre véhicule uniquement si une situation de collision sérieuse se produit. Aucune donnée n'est enregistrée par l'EDR dans des conditions de conduite normales et aucune donnée personnelle n'est enregistrée (ex. le nom, le sexe, l'âge et l'endroit de la collision). Toutefois, d'autres personnes, comme la police, peuvent combiner les données de l'EDR avec le type de données d'identification personnelles habituellement recueillies pendant une enquête sur une collision.

Pour consulter les données relevées par un EDR, un équipement spécial est nécessaire et il faut pouvoir accéder au véhicule ou à l'EDR. En plus du fabricant du véhicule, d'autres personnes, comme la police, qui possèdent l'équipement spécial peuvent consulter les informations si elles ont accès au véhicule ou à l'EDR.



Siège et systèmes de retenue

Sièges	4-2
Sièges et systèmes de retenue	4-2
Sièges avant	4-3
Sièges arrière	4-6
Appuie-têtes	4-8
Ceintures de sécurité	4-10
Utilisation de la ceinture de sécurité en cas de grossesse	4-16
Système prétendeur de ceinture de sécurité et limiteur de force ...	4-16
Systèmes de retenue pour enfants	4-17
Entretien et vérification des ceintures de sécurité	4-30
Système de retenue supplémentaire (SRS) - coussin de sécurité gonflable	4-30

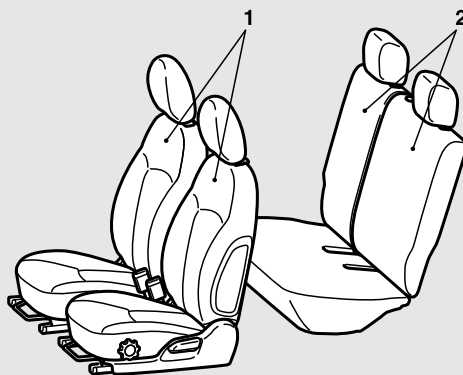

1 - Sièges avant

- Pour régler le siège vers l'avant ou l'arrière → Page 4-4
- Pour régler les dossiers → Page 4-4
- Pour régler la hauteur du siège (siège du conducteur uniquement, le cas échéant) → Page 4-5
- Accoudoir (siège du conducteur uniquement, le cas échéant) → Page 4-5
- Sièges chauffants (le cas échéant) → Page 4-5

2 - Sièges arrière

- Rabattement des dossiers de siège vers l'avant → Page 4-7

Sièges et systèmes de retenue

N00401601235

Votre véhicule est muni de ceintures de sécurité et d'autres éléments conçus pour vous protéger et protéger vos passagers en cas d'accident.

Les ceintures de sécurité constituent l'équipement de sécurité le plus important. Lorsqu'elles sont portées de manière appropriée, les ceintures de sécurité peuvent réduire considérablement les risques de blessures graves ou mortelles dans divers types de collisions. Pour plus de protection en cas de collision frontale grave, votre véhicule est muni d'un système de retenue supplémentaire (SRS) avec coussins de sécurité gonflables pour les sièges du conducteur et des passagers. Les sièges, les appuie-têtes et les serrures de porte font également partie de l'équipement de sécurité qui doit être utilisé de manière appropriée.

Vérifiez toujours ce qui suit avant de prendre la route:

- Chaque occupant du véhicule porte sa ceinture de sécurité.
- Les bébés et les jeunes enfants doivent être attachés dans un système de retenue pour enfants adapté à leur taille et installé sur le siège arrière.
- Toutes les portes sont bien fermées et verrouillées.
- Les dossiers de siège sont à la position verticale et les appuie-têtes sont bien réglés.

L'équipement de sécurité n'empêche pas les blessures ni la mort en cas d'accident de véhicules motorisés. Cependant, vous pouvez contribuer à réduire les risques de blessure ou de mort en suivant les consignes de ce manuel.

⚠ AVERTISSEMENT

- Ne placez pas d'objets sous les sièges. Ceci pourrait empêcher le siège de se verrouiller correctement et pourrait provoquer un accident.
Le siège ou d'autres pièces pourraient également être endommagés.

Sièges avant

N00401800403

Assurez-vous de reculer le siège du conducteur le plus loin possible, en veillant à toujours pouvoir enfoncer complètement les pédales, contrôler facilement le volant et conduire le véhicule en toute sécurité.

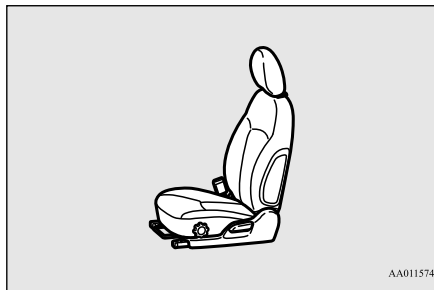

⚠ AVERTISSEMENT

- N'essayez pas de régler la position du siège pendant que vous conduisez. Cela peut entraîner la perte de contrôle du véhicule et entraîner un accident.
- Après avoir réglé le siège, assurez-vous que le siège soit bien verrouillé en place.

⚠ AVERTISSEMENT

- Afin de réduire le risque de blessures graves, voire mortelles, occasionnées au conducteur par le déploiement du coussin de sécurité gonflable, portez toujours la ceinture de sécurité et réglez le siège du conducteur le plus loin possible vers l'arrière, tout en veillant à toujours pouvoir enfoncer complètement les pédales, contrôler facilement le volant et conduire le véhicule en toute sécurité.
- Pour réduire les risques de blessures graves ou mortelles, occasionnés au passager avant par le déploiement du coussin de sécurité gonflable du passager, veillez à ce qu'il porte toujours la ceinture de sécurité et à ce qu'il règle le siège du passager le plus en arrière possible.
- Les enfants de moins de 12 ans doivent toujours être assis à l'arrière et utiliser les systèmes de retenue pour enfants appropriés.

⚠ ATTENTION

- Les réglages du siège doivent être effectués par un adulte. Un accident inattendu pourrait se produire si un enfant règle lui-même les sièges.
- Ne placez ni coussin, ni objet similaire entre votre dos et le dossier de votre siège pendant la conduite. Cela réduirait l'efficacité de l'appuie-tête en cas d'accident.

⚠ ATTENTION

- Faites attention à ne pas vous coincer la main ou la jambe lorsque vous faites glisser les sièges.
- Prenez garde aux passagers à l'arrière lorsque vous inclinez ou faites glisser les sièges vers l'arrière.

Réglage du siège vers l'avant ou l'arrière

N00401900316

Tirez sur la manette de réglage et faites glisser le siège vers l'avant ou vers l'arrière jusqu'à la position souhaitée. Relâchez la manette de façon à ce que le siège se verrouille en position.

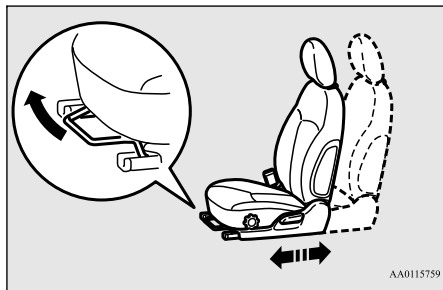

⚠ AVERTISSEMENT

- Pour vous assurer que le siège est correctement verrouillé, essayez de le faire avancer ou reculer sans utiliser la manette de réglage.

Réglage des dossiers

N00402000369

Pour régler l'angle du dossier, inclinez-vous légèrement vers l'avant, tirez doucement sur le levier de verrouillage du dossier, puis inclinez-vous vers l'arrière dans la position souhaitée et relâchez le levier. Le dossier doit se verrouiller en position.

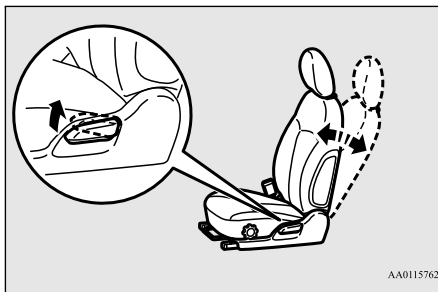

⚠ ATTENTION

- Le mécanisme d'inclinaison utilisé dans le dossier de siège fonctionne à l'aide d'un ressort, qui ramène rapidement le dossier de siège à la position verticale lorsque le levier de verrouillage est actionné. Lorsque vous tirez sur ce levier, asseyez-vous le plus près possible du dossier ou retenez le dossier de siège avec la main pour en contrôler le mouvement de retour.

⚠ AVERTISSEMENT

- Pour réduire les risques de blessures graves ou mortelles en cas d'accident ou d'arrêt soudain, tous les dossiers de siège doivent être en position verticale lorsque le véhicule est en mouvement. Les dossiers de siège inclinés peuvent nuire au rendement de la ceinture de sécurité en cas d'accident. Plus le siège est incliné, plus le rendement de la ceinture de sécurité sera défavorablement affecté. Si, en cas d'accident, la ceinture de sécurité n'est pas correctement serrée contre votre corps, vous pourriez glisser sous la ceinture et souffrir des blessures graves ou mortelles.

Pour régler la hauteur du siège (siège du conducteur uniquement, le cas échéant)

N00402100243

Pour régler la hauteur du siège, tournez la molette comme illustré.

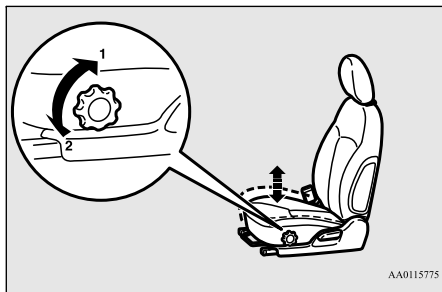

AA0115775

- 1- Pour déplacer le coussin de siège vers le haut
- 2- Pour déplacer le coussin de siège vers le bas

Accoudoir (siège du conducteur uniquement, le cas échéant)

N00402301079

Pour régler l'angle de l'accoudoir, inclinez l'accoudoir vers l'avant et soulevez-le à la position souhaitée. Pour enlever l'angle de l'accoudoir, soulevez-le complètement vers l'arrière comme illustré.

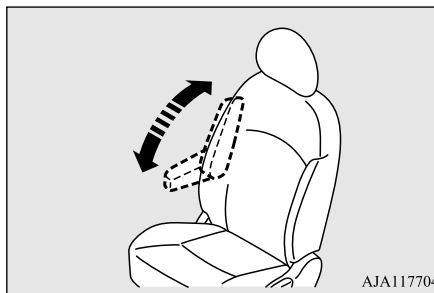

AJA117704

REMARQUE

- Ne montez pas et ne vous asseyez pas sur l'accoudoir. Il pourrait se casser.

Sièges chauffants (le cas échéant)

N00435601476

Vous pouvez faire fonctionner les sièges chauffants en appuyant sur l'interrupteur lorsque le commutateur d'allumage ou le mode de fonctionnement est sur ON (marche). Le témoin (A) s'allume lorsque le chauffage est en marche.

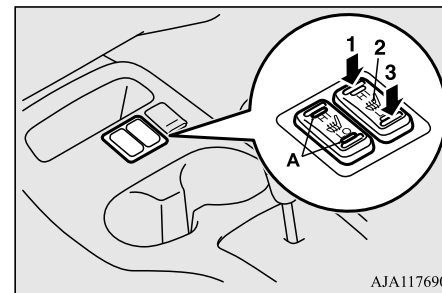

AJA117690

- | | |
|-----------------------|--|
| 1 (HI)- | Chauffage fort
(pour un chauffage rapide) |
| 2 (position neutre) - | Chauffage éteint |
| 3 (LO)- | Chauffage bas
(pour que le siège reste chaud) |

⚠️ AVERTISSEMENT

- Les personnes incapables de ressentir les changements de température ou la douleur au niveau de la peau en raison de l'âge, d'une maladie, d'une blessure, de médicaments, de la consommation d'alcool, de la fatigue ou autre condition physique ou si elles ont une peau sensible peuvent souffrir de brûlures quand elles utilisent le siège chauffant, même à basse température. Pour réduire le risque de brûlure, les personnes atteintes de telles conditions doivent faire attention lors de l'utilisation du siège chauffant.

⚠️ ATTENTION

- Éteignez les sièges chauffants quand vous ne les utilisez pas. Sélectionnez la position «HI» (élevée) pour un chauffage rapide. Une fois le siège réchauffé, sélectionnez la position «LOW» (basse) pour le maintenir à la bonne température. La température d'un siège chauffant peut varier légèrement en cours d'utilisation. Ces variations sont causées par le thermostat interne du siège chauffant et n'indiquent en aucun cas que vos sièges chauffants sont défectueux.
- Ne placez jamais d'objets lourds ou pointus (épingles de cravate, aiguilles, etc.) sur le siège.

⚠️ ATTENTION

- Ne couvrez pas le siège d'une couverture, d'un coussin ou d'autres matières isolantes en utilisant l'élément chauffant; ceci pourrait provoquer la surchauffe de l'élément chauffant.
- Lorsque vous nettoyez le siège, n'utilisez pas de benzine, de kérosène, d'essence, d'alcool ni aucun autre solvant organique; vous risquez d'endommager non seulement la surface du siège, mais également l'élément chauffant.
- Si de l'eau ou tout autre liquide est renversé sur le siège, laissez-le sécher complètement avant de faire fonctionner l'élément chauffant. Si vous remarquez une anomalie dans le fonctionnement du siège chauffant, coupez immédiatement le chauffage.

Sièges arrière

N00402500221

⚠️ AVERTISSEMENT

- Ne réglez jamais les sièges pour créer un compartiment de chargement quand le véhicule est en déplacement ou en pente. Les sièges pourraient se déplacer bien au-delà de ce que vous souhaitez ou bouger soudainement et provoquer un accident et/ou des blessures graves.

⚠️ AVERTISSEMENT

- Après avoir replié un siège ou remis un siège à sa position d'origine, assurez-vous que celui-ci soit fermement fixé. Assurez-vous également que les ceintures de sécurité se trouvent devant les dossiers et ne sont pas coincées derrière les dossiers. Si le siège n'est pas bien fixé, il pourrait bouger et provoquer un accident et/ou des blessures graves.
- N'emmenez jamais personne dans l'espace utilitaire lorsque le véhicule est en mouvement. Des passagers qui ne sont pas correctement assis ou retenus peuvent subir des blessures graves, voire mortelles, lors d'un accident.
- Le compartiment de chargement à l'arrière du véhicule ne doit jamais servir d'aire de jeux pour les enfants. Tous les enfants doivent être retenus correctement par un système assurant une protection maximale selon leur taille et leur âge. Reportez-vous à la section «Systèmes de retenue pour enfants», page 4-17.

ATTENTION

- Dans le compartiment de chargement, ne chargez pas de bagages ni de charge à un niveau plus élevé que la partie supérieure des sièges, et assurez-vous qu'ils soient fermement attachés. Une vision arrière restreinte ou la projection d'objets dans l'habitacle pendant un freinage brusque peuvent provoquer un accident et/ou des blessures graves.
- Les dossiers doivent toujours être repliés et remis à leur position normale par un adulte.
- Faites attention à ne pas vous coincer la main lorsque vous réglez les sièges. Cela risquerait de vous blesser.

Rabattement des dossiers de siège vers l'avant

N00402901222

Les dossiers de siège arrière peuvent être rabattus vers l'avant afin de fournir davantage d'espace au niveau du compartiment à bagages.

Pour replier les sièges

1. Mettez chaque appuie-tête à sa position la plus basse. (Reportez-vous à la section «Appuie-têtes», page 4-8.)

2. Veillez à ce que la ceinture de sécurité du siège extérieur soit bien passée dans la sangle de guidage de ceinture de sécurité (A) et que le guide de ceinture de sécurité soit attaché comme illustré.

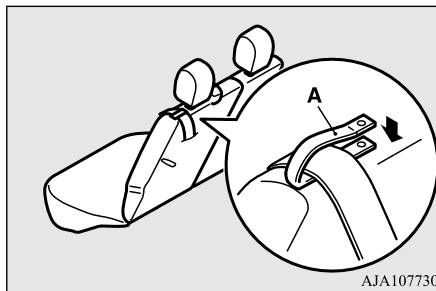

3. Tirez sur la sangle d'ouverture gauche ou droite (B), puis rabattez les dossiers de siège arrière vers l'avant.

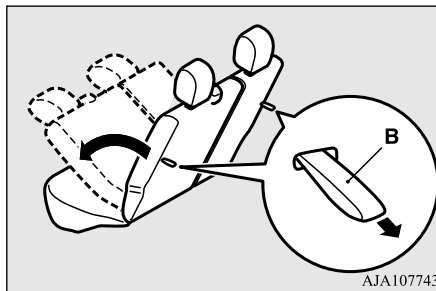
**REMARQUE**

- Si la ceinture de sécurité touche les bagages, défaites le guide de ceinture de sécurité pour relâcher la ceinture de sécurité et rangez la languette de verrouillage de la ceinture de sécurité comme illustré.

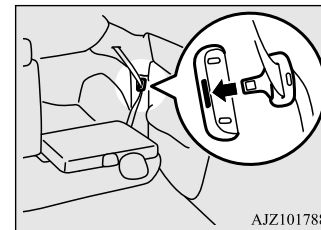
**Pour redresser les sièges**

1. Veillez à ce que la ceinture de sécurité du siège extérieur soit passée dans le guide de ceinture de sécurité ou que la languette de verrouillage de la ceinture de sécurité du siège extérieur soit rangée.
2. Relevez le dossier jusqu'à ce qu'il se verrouille en position. Après avoir remis le dossier à sa position normale, secouez doucement le siège et le dossier pour vous assurer qu'ils soient bien fixés.

⚠️ AVERTISSEMENT

- Lorsque vous ramenez les dossiers en position verticale, assurez-vous qu'ils se verrouillent fermement en place. Assurez-vous également que les ceintures de sécurité du siège arrière se trouvent devant les dossiers et pas coincées derrière.

⚠️ ATTENTION

- N'attrapez pas le guide de ceinture de sécurité pour soulever le dossier; ceci endommagerait le guide de ceinture de sécurité et le dossier.

Appuie-têtes

N00404300584

Des appuie-têtes rembourrés pour les sièges peuvent réduire le risque de coup de fouet cervical en cas de collision arrière.

Les appuie-têtes livrés avec votre véhicule sont illustrés ci-après.

Pour assurer un maximum de sécurité, redressez le dossier des sièges avant à la verticale, ajustez le dossier des sièges arrière à la position normale, et ajustez les appuie-têtes à la position correcte. Gardez le dos contre le dossier et la tête contre l'appuie-tête.

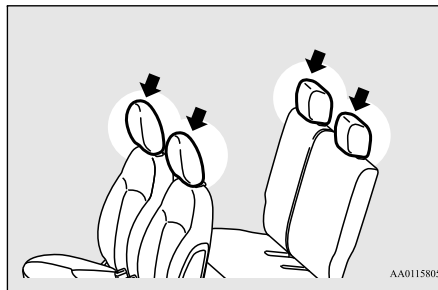

⚠️ AVERTISSEMENT

- Conduire sans appuie-tête risque de vous soumettre, vous et vos passagers, à des blessures graves, voire mortelles en cas d'accident. Pour réduire le risque de blessures en cas d'accident, assurez-vous que les appuie-têtes soient toujours installés et positionnés correctement quand le siège est occupé.
- Afin de limiter les risques de blessures à la nuque lors d'une collision arrière, réglez le dossier de siège avant à la verticale, le dossier de siège arrière à la position normale, et l'appuie-tête à la position adéquate avant de prendre la route. Le conducteur ne doit jamais régler son siège pendant la conduite.
- Ne placez jamais de coussin ou d'objet similaire contre le dossier. Ceci pourrait réduire l'efficacité de l'appuie-tête en augmentant la distance entre la tête et l'appuie-tête.

Réglage de la hauteur de l'appuie-tête

Pour réduire le risque de blessures en cas d'accident, réglez l'appuie-tête de façon à ce que la partie centrale se trouve au niveau de vos oreilles lorsque vous êtes assis. Si la partie centrale de l'appuie-tête n'atteint pas le niveau des oreilles d'une personne de grande

taille assise sur le siège, il est indispensable de remonter l'appuie-tête en position de verrouillage maximale.

- Pour remonter l'appuie-tête, tirez-le vers le haut.
- Pour abaisser l'appuie-tête, appuyez dessus tout en appuyant sur le bouton de verrouillage (A) dans le sens indiqué par la flèche.
- Après avoir réglé la hauteur, appuyez sur l'appuie-tête pour vous assurer qu'il soit bien verrouillé en position.

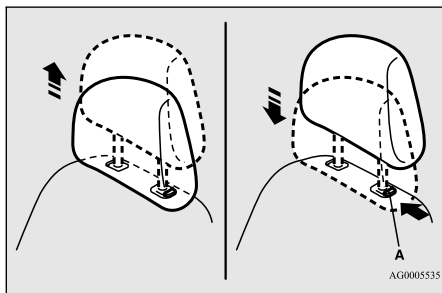

Pour retirer

Appuyez sur le bouton de verrouillage (A) dans le sens indiqué par les flèches. Tirez ensuite l'appuie-tête vers le haut et sortez-le du dossier.

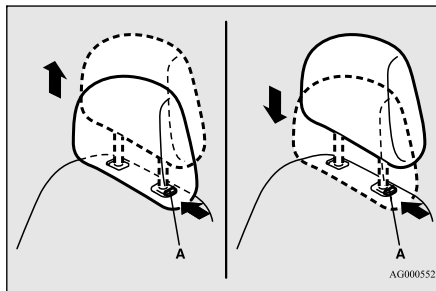

AVERTISSEMENT

- Afin de réduire les risques de blessures à la nuque lors d'un accident, il faut toujours veiller à ce que les appuie-têtes soient montés correctement et réglés à la position idéale avant de prendre la route.

Installation

Vérifiez d'abord que l'appuie-tête soit orienté dans le bon sens comme indiqué sur l'illustration précédente, puis insérez-le dans le dos-

sier. Enfoncez l'appuie-tête tout en appuyant sur le bouton de verrouillage (A) jusqu'à ce que l'appuie-tête se verrouille en position.

ATTENTION

- Vérifiez que le bouton de verrouillage (A) ressorte bien comme sur l'illustration. Tirez ensuite l'appuie-tête vers le haut pour vous assurer qu'il soit bien verrouillé en position et qu'il ne ressortira pas du dossier.

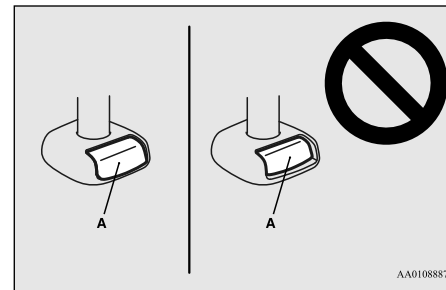

ATTENTION

- La forme et la taille des appuie-têtes varient selon le siège utilisé. Utilisez toujours l'appuie-tête correct fourni pour ce siège particulier et n'installez pas l'appuie-tête dans la mauvaise direction.

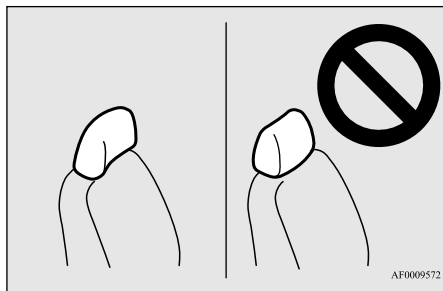

Ceintures de sécurité

N00406001566

Les ceintures de sécurité sont installées dans votre véhicule afin d'aider à réduire le risque de blessure du conducteur et du passager en cas d'accident. Toujours porter les ceintures de sécurité fournies.

Veuillez parcourir l'information suivante avec soin pour l'usage adéquat de la ceinture de sécurité.

⚠ AVERTISSEMENT

- Afin d'aider à réduire le risque de blessure ou de mort en cas d'accident, les ceintures de sécurité et les systèmes de retenue pour enfants doivent toujours être utilisés. Reportez-vous à la section «Systèmes de retenue pour enfants», page 4-17 pour toute information supplémentaire.

⚠ AVERTISSEMENT

- N'utilisez jamais une ceinture de sécurité pour attacher plus d'une personne.
- Ne transportez jamais un nombre de personnes supérieur au nombre de ceintures de sécurité dont le véhicule est équipé.
- Réglez toujours la ceinture de sécurité à la taille de la personne qui la porte.
- Placez toujours la ceinture épaulière par-dessus l'épaule et en travers de la poitrine. Ne la placez jamais derrière vous ou sous votre bras.
- Portez toujours la ceinture sous-abdominale le plus bas possible au niveau du bassin, et non de la taille.
- N'insérez jamais aucun objet étranger, comme un morceau de plastique, un trombone, un bouton ou une pièce dans la boucle de la ceinture de sécurité.

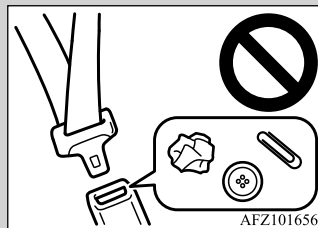

- Ne jamais modifier ou changer les ceintures de sécurité dans votre véhicule.

⚠ AVERTISSEMENT

- Afin de réduire le risque de blessures graves, voire mortelles, occasionnées au conducteur par le déploiement du coussin de sécurité gonflable, portez toujours la ceinture de sécurité et réglez le siège du conducteur le plus loin possible vers l'arrière, tout en veillant à toujours pouvoir enfoncer complètement les pédales, contrôler facilement le volant et conduire le véhicule en toute sécurité.
- Afin de réduire le risque de blessures graves, voire mortelles, du passager du siège avant lors du déploiement du coussin de sécurité gonflable, assurez-vous que le passager porte toujours correctement sa ceinture de sécurité, qu'il demeure assis dans le siège en position verticale avec le dos bien appuyé contre le dossier et qu'il recule son siège le plus loin possible vers l'arrière. Reportez-vous à la section «Système de retenue supplémentaire (SRS) - coussin de sécurité gonflable», page 4-30 pour toute information supplémentaire.

⚠️ AVERTISSEMENT

- Ne tenez jamais un bébé ou un enfant dans vos bras ou sur vos genoux pendant que le véhicule roule, même lorsque vous portez la ceinture de sécurité. Ne placez jamais la ceinture de sécurité que vous portez, ou toute partie de cette dernière, autour du bébé ou de l'enfant. Le non-respect de ces instructions simples pourrait entraîner un risque de blessures graves ou mortelles pour votre enfant en cas d'accident ou de freinage brusque.
- Les enfants âgés de moins de 12 ans doivent toujours être assis à l'arrière et être attachés de façon appropriée. Cela a pour effet de réduire le risque de blessures graves ou de mort en cas d'accident, plus particulièrement à la suite du déploiement du coussin de sécurité gonflable du côté du passager avant. Reportez-vous à la section «Systèmes de retenue pour enfants», page 4-17 pour toute information supplémentaire.
- Tout enfant trop petit pour porter une ceinture de sécurité doit être installé dans un système de retenue pour enfants approprié.
- Les bébés **DOIVENT** être installés dans un siège de sécurité pour enfants orienté vers l'arrière et placé sur le siège arrière.

⚠️ AVERTISSEMENT

- En cas d'accident, tous les ensembles de ceintures de sécurité, y compris les rétracteurs et les ferrures, doivent être examinés par un concessionnaire agréé Mitsubishi Motors afin de déterminer s'il est nécessaire de les remplacer.
- Interdisez aux enfants de jouer avec les ceintures de sécurité. Si les enfants jouent avec les ceintures de sécurité en les enroulant autour de leur corps, la ceinture de sécurité risque de se rétracter et de serrer. Cela pourrait provoquer des blessures graves, voire mortelles, telles que la suffocation. Ce risque existe même quand le véhicule est garé. En cas d'impossibilité de dégager l'enfant de la ceinture de sécurité, utilisez un outil approprié comme un couteau ou des ciseaux pour couper la ceinture de sécurité.

Instructions concernant la ceinture de sécurité

N00406201539

Tous les sièges sont équipés d'une ceinture de sécurité comprenant un ensemble ceinture épaulière et ceinture sous-abdominale avec rétracteur à verrouillage d'urgence.

Ce système est conçu pour offrir le maximum de confort et de sécurité aux occupants. Le dispositif permet une pleine extension et une rétraction automatique des ceintures lors du

fonctionnement normal du véhicule. Le capteur contenu dans l'enrouleur de ceinture de sécurité est conçu pour verrouiller l'enrouleur en cas de changement brusque dans le mouvement du véhicule.

📖 REMARQUE

- Pour les instructions d'installation du système de retenue pour enfants utilisé avec une ceinture de sécurité, reportez-vous à la section «Fixation d'un système de retenue pour enfants avec ceinture de sécurité», page 4-26.

1. Les occupants doivent être bien calés au fond de leur siège et assis en position verticale. Afin de réduire le risque de blessures graves ou mortelles occasionnées par le déploiement du coussin de sécurité gonflable, reculez le siège du conducteur le plus loin possible, sur une position qui vous permet toujours d'enfoncer complètement les pédales, de contrôler facilement le volant et de conduire le véhicule en toute sécurité. Le siège du passager avant doit aussi être reculé le plus loin possible. Reportez-vous à la section «Système de retenue supplémentaire (SRS) - coussin de sécurité gonflable», page 4-30. Reportez-vous aussi à la section «Réglage du siège vers l'avant ou l'arrière», page 4-4.



⚠ AVERTISSEMENT

- **Pour réduire les risques de blessures graves ou mortelles en cas d'accident ou d'arrêt soudain, tous les dossiers de siège doivent être en position verticale lorsque le véhicule est en mouvement.**

Les dossiers de siège inclinés peuvent nuire au rendement de la ceinture de sécurité en cas d'accident. Plus le dossier est incliné, plus la performance de la ceinture de sécurité sera défavorablement affectée. Si, en cas d'accident, la ceinture de sécurité n'est pas correctement serrée contre votre corps, vous pourriez glisser sous la ceinture et souffrir des blessures graves ou mortelles.

2. Saisissez la languette et glissez-la le long de la sangle de façon à pouvoir l'ajuster facilement contre votre corps.

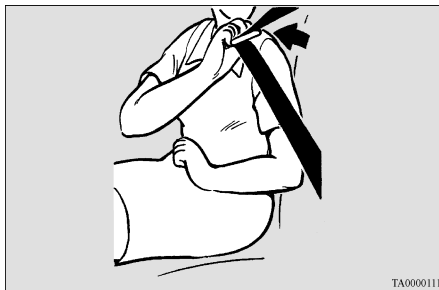

3. Tirez lentement sur la ceinture de sécurité afin de la dérouler tout en maintenant la languette. Enfoncez la languette de métal dans la boucle jusqu'à ce qu'un «déclic» se produise. Tirez sur la ceinture pour vous assurer que la languette est bloquée correctement dans la boucle.



📖 REMARQUE

- Si la ceinture de sécurité se bloque dans l'enrouleur et qu'il est impossible de la dérouler, tirez une fois et avec force sur celle-ci, puis laissez-la se rétracter complètement. Tirez ensuite à nouveau sur la ceinture, mais cette fois en douceur.

4. Placez toujours la sangle abdominale de la ceinture le plus bas possible et ajustez-la au niveau des hanches. Tirez sur la partie épaulière de la ceinture pour éviter qu'elle ne soit trop lâche dans la portion sous-abdominale.



REMARQUE

- À l'exception de la ceinture de sécurité du conducteur, les ceintures de sécurité de tous les autres sièges sont équipées d'une fonction de rétracteur à verrouillage automatique (RVA). Si vous déroulez complètement la ceinture de sécurité de l'enrouleur, l'enrouleur passe en mode de mise en place de siège d'enfant avec rétracteur à verrouillage automatique (RVA) (reportez-vous à la page 4-26).

Lorsque la fonction de rétracteur à verrouillage automatique (RVA) a été activée, la ceinture de sécurité pourra seulement se rétracter. Dans ce cas, laissez la ceinture s'enrouler complètement, puis tirez à nouveau sur la ceinture et répétez les étapes 1 à 4.

AVERTISSEMENT

- Assurez-vous que la portion de la ceinture sous-abdominale est bien ajustée et qu'elle se trouve le plus bas possible au niveau des hanches et non de la taille. Le non-respect de ces instructions peut, en cas d'accident, entraîner des blessures graves ou mortelles.
- Assurez-vous que la sangle de la ceinture de sécurité n'est pas tordue lorsque vous la portez. Assurez-vous que la sangle de la ceinture de sécurité n'est pas tordue car ça pourrait nuire à son bon rendement.

5. Pour relâcher la ceinture, appuyez sur le bouton de la boucle et laissez la ceinture s'enrouler.

Si la ceinture ne s'enroule pas normalement, tirez-la et vérifiez que la sangle ne présente pas de faux-plies et qu'elle n'est pas tordue. Vérifiez qu'elle ne se tord pas lorsqu'elle s'enroule.

4

REMARQUE

- En cas d'encrassement de la ceinture de sécurité (A) ou de l'anneau (B), la ceinture risque de ne pas s'enrouler normalement. Si la ceinture de sécurité et l'anneau sont sales, nettoyez-les à l'aide d'une solution composée de savon doux ou de détergent.

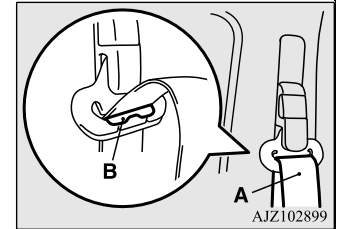

Témoin/Rappel de ceinture de sécurité non bouclée du conducteur

N00418400384

4

Un signal sonore et un témoin d'avertissement sont utilisés pour avertir le conducteur de boucler sa ceinture.

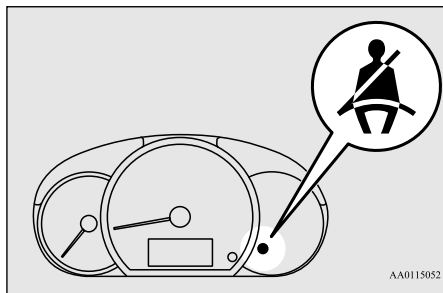

Si le commutateur d'allumage est tourné en position «ON» (marche) ou le mode de fonctionnement est réglé sur MARCHE sans que la ceinture de sécurité du conducteur n'ait été bouclée, un témoin d'avertissement s'allume et un avertisseur retentit pendant environ 6 secondes pour vous rappeler d'attacher votre ceinture de sécurité.

Si le véhicule démarre alors qu'une ceinture de sécurité est détachée, le témoin d'avertissement se met à clignoter et le signal sonore

retentit de façon intermittente jusqu'à ce que la ceinture en question soit bouclée.

AVERTISSEMENT

- Afin de réduire les risques de blessure grave ou mortelle en cas d'accident, attachez toujours votre ceinture de sécurité. Dans votre véhicule, n'emmenez aucun passager qui ne soit pas assis et qui ne porte pas sa ceinture de sécurité. Les enfants doivent de plus être retenus au moyen d'un système de retenue pour enfants adéquat.

REMARQUE

- Si la ceinture demeure détachée, le témoin d'avertissement et le signal sonore lancent des avertissements supplémentaires à chaque nouveau démarrage du véhicule.

Témoin de ceinture de sécurité du passager avant non bouclée

N00418300237

Le témoin de ceinture de sécurité du passager avant non bouclée se trouve à l'endroit indiqué sur l'illustration.

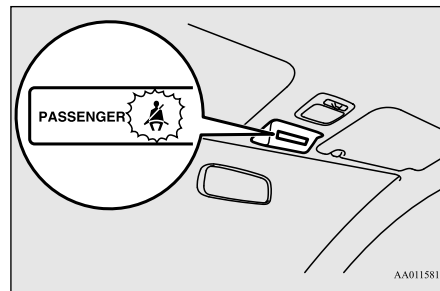

Le témoin s'allume en principe, puis s'éteint quelques secondes plus tard, quand le commutateur d'allumage est tourné à la position «ON» (marche) ou que le mode de fonctionnement est réglé sur MARCHE.

Le témoin s'allume lorsqu'un passager est assis sur le siège avant et que sa ceinture de sécurité n'est pas bouclée. Il s'éteint dès que sa ceinture de sécurité est bouclée.

AVERTISSEMENT

- Si un siège d'appoint est utilisé sur le siège du passager avant, le témoin d'avertissement de ceinture de sécurité du passager avant ne s'allume pas, si la ceinture de sécurité n'est pas bouclée quand le siège d'appoint est utilisé. Vérifiez que la ceinture de sécurité de l'enfant est mise correctement.

⚠ AVERTISSEMENT

- Ne pas installer d'accessoire ou d'étéiquette qui rendrait le témoin difficile à voir.

Point d'ancrage réglable pour ceintures épaulières (sièges avant)

N00406300357

La hauteur du point d'ancrage de la ceinture de sécurité peut être réglée. Pour déplacer le point d'ancrage, tirez sur le bouton de verrouillage (A) et faites glisser le point d'ancrage à la position souhaitée. Relâchez le bouton de verrouillage pour bloquer le point d'ancrage dans cette position.

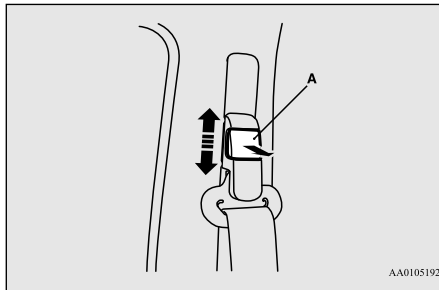

AA0105192

⚠ AVERTISSEMENT

- Réglez toujours le point d'ancrage de la ceinture épaulière de sorte que cette dernière soit placée au centre de votre épaule sans toucher votre cou. La ceinture épaulière ne doit pas glisser de votre épaule. Respectez ces instructions sous peine de nuire au bon rendement de la ceinture de sécurité et d'accroître les risques de blessures graves ou mortelles en cas d'accident.
- N'ajustez le point d'ancrage pour ceinture épaulière que lorsque le véhicule est à l'arrêt.
- Assurez-vous que le point d'ancrage est bien verrouillé après l'avoir ajusté.

Rallonge de ceinture de sécurité

N00406700205

Si votre ceinture, même complètement déroulée, n'est pas assez longue, veuillez vous procurer une rallonge de ceinture de sécurité. La rallonge peut être utilisée pour l'un ou l'autre des sièges avant.

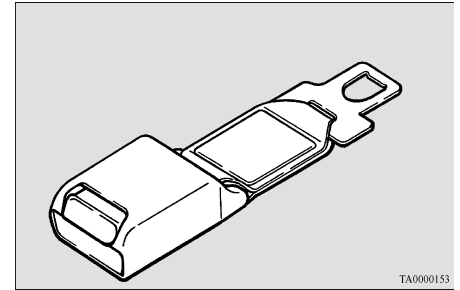

TA0000153

⚠ AVERTISSEMENT

- La rallonge ne doit être utilisée que si la ceinture actuelle n'est pas suffisamment longue. Quiconque peut utiliser normalement la ceinture de sécurité ne doit pas avoir recours à une rallonge. L'utilisation non nécessaire de la rallonge peut entraîner de graves blessures en cas d'accident.
- Lorsque la rallonge n'est pas nécessaire, il convient de la retirer et de la ranger.

Utilisation de la ceinture de sécurité en cas de grossesse

N00406800147

Les ceintures de sécurité sont efficaces pour tout le monde, y compris les femmes enceintes. Comme tous les occupants, les femmes risquent d'être gravement blessées ou d'être tuées dans un accident si elles ne portent pas de ceinture de sécurité.

⚠ AVERTISSEMENT

● Afin de réduire les risques de blessures graves, voire mortelles, pour les femmes enceintes et les bébés qu'elles portent, les femmes enceintes doivent toujours porter la ceinture de sécurité. La partie sous-abdominale de la ceinture de sécurité doit être bien ajustée et placée bas sur la hanche et sous l'arrondi du ventre. Consultez votre médecin si vous avez d'autres questions ou préoccupations.

Système prétendeur de ceinture de sécurité et limiteur de force

N00417701752

Le siège du conducteur et celui du passager avant sont tous deux équipés d'une ceinture

de sécurité munie d'un système prétendeur et limiteur de force.

Prétendeur de ceinture de sécurité

Le siège du conducteur et celui du passager avant sont tous deux équipés d'une ceinture de sécurité munie d'un prétendeur de ceinture de sécurité. En cas de collision frontale ou latérale modérée à grave ou lorsqu'un capotage ou un retournement du véhicule est détecté, le système prétendeur s'enclenche en même temps que le déploiement des coussins de sécurité gonflables avant et latéraux ou des coussins de sécurité gonflables rideaux.

Les prétendeurs de ceinture de sécurité sont situés dans les enrouleurs de ceinture de sécurité (A). Une fois activés, les prétendeurs enroulent rapidement les sangles des ceintures de sécurité et augmentent la performance des ceintures de sécurité.

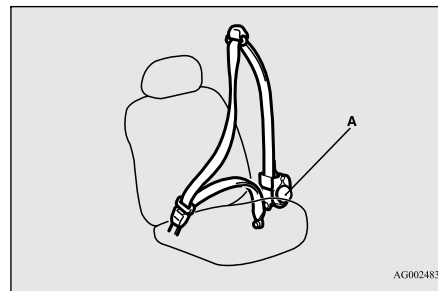

AG0024837

Le système du prétendeur de ceinture de sécurité comprend les éléments suivants:

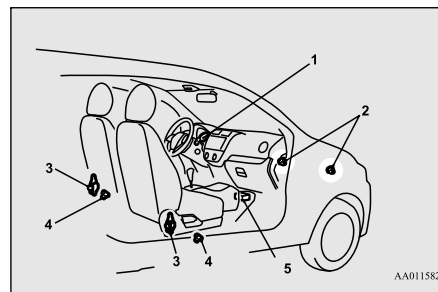

AA0115821

- 1- Témoin SRS
- 2- Capteurs de choc frontal
- 3- Prétendeur de ceinture de sécurité
- 4- Capteurs de chocs latéraux
- 5- Unité de commande des coussins de sécurité gonflables

Limiteur de force

N00408900142

En cas d'accident, le limiteur de force de la ceinture de sécurité permet de réduire la force appliquée au conducteur et au passager avant.

4

Systèmes de retenue pour enfants

N00407101913

Pour voyager dans votre véhicule, les bébés et les jeunes enfants doivent toujours prendre place dans un système de retenue pour enfants qui leur est adapté. La loi exige l'utilisation d'un système de retenue pour enfants aux États-Unis et au Canada.

Plusieurs fabricants proposent des systèmes de retenue pour enfants conçus spécialement pour les bébés et les jeunes enfants. Choisissez seulement un système de retenue pour enfants portant une étiquette attestant de sa conformité à la norme 213 du Federal Motor Vehicle Safety Standard (FMVSS 213) ou au Règlement sur la sécurité des ensembles de retenue et des sièges d'appoint pour véhicules automobiles (RSER). Cherchez la déclaration de conformité du fabricant sur la boîte et le système de retenue pour enfants lui-même.

Le système de retenue pour enfants doit toujours être approprié au poids et à la taille de

L'unité de commande des coussins de sécurité gonflables surveille l'état des composants électroniques du système chaque fois que le commutateur d'allumage ou le mode de fonctionnement est dans les positions suivantes. Cela comprend tous les éléments repris dans la liste ci-dessus et les câbles connexes.

[Sauf pour les véhicules équipés de la clé F.A.S.T.]

Le commutateur d'allumage est en position «ON» (marche) ou «START» (démarrage).

[Véhicules équipés de la clé F.A.S.T.]

Le mode de fonctionnement est réglé sur MARCHE.

Les prétendeurs de ceinture de sécurité fonctionnent dans les mêmes conditions que l'unité de commande des coussins de sécurité gonflables.

Lorsque le prétendeur de ceinture de sécurité se déclenche, de la fumée apparaît et un bruit fort se fait entendre. La fumée n'est pas nocive; faites cependant attention à ne pas l'inhaler intentionnellement compte tenu qu'elle peut entraîner une irritation temporaire chez les personnes souffrant de problèmes respiratoires.

Les prétendeurs s'activent en cas d'impact frontal ou latéral de force modérée à grave, même si vous ne portez pas la ceinture de sécurité. Il se peut que les prétendeurs de ceinture ne s'activent pas dans le cas de cer-

taines collisions, même si le véhicule semble avoir subi de gros dégâts. Un prétendeur de ceinture de sécurité qui ne se déclenche pas ne signifie pas que le système est défectueux mais plutôt que les forces d'impact n'étaient pas assez fortes pour l'activer.

AVERTISSEMENT

- **Le système de prétendeur de ceinture de sécurité est conçu pour une utilisation unique. Une fois que les prétendeurs ont été activés, ils ne sont plus opérationnels. Ils doivent être remplacés dès que possible, et l'ensemble du système prétendeur de ceinture de sécurité doit être vérifié par un concessionnaire agréé Mitsubishi Motors.**

Témoin SRS

N00408700137

Ce témoin d'avertissement permet de détecter un problème éventuel des coussins de sécurité gonflables du système SRS et/ou du système de prétendeur de ceinture de sécurité. Reportez-vous à la section «Témoin SRS», page 4-37.

l'enfant et s'adapter parfaitement au siège du véhicule.

Pour de plus amples informations, reportez-vous au manuel d'instructions du système de retenue pour enfants.

4

Recommandations pour choisir le système de retenue pour enfants

Tous les enfants doivent être retenus correctement par un système assurant une protection maximale selon leur taille et leur âge comme spécifié par les lois locales, nationales ou provinciales.

Informez-vous des exigences de votre municipalité, de votre état ou de votre province en matière d'âge et de taille des enfants, car elles peuvent différer des recommandations figurant ci-dessous.

- Les enfants de moins de 2 ans et ceux dont le poids est inférieur ou égal à 18 kg (40 lb) DOIVENT être placés dans un siège pour enfants dos à la route fixé sur le siège arrière EXCLUSIVEMENT.

- Les enfants de plus de 2 ans dont le poids est inférieur à 27 kg (60 lb) ou dont la taille est inférieure à 145 cm (57 po) doivent être placés sur un siège pour enfant approprié fixé sur le siège arrière exclusivement.
- Les enfants de plus de 27 kg (60 lb) ou dont la taille est supérieure à 145 cm (57 po), quel que soit leur âge, doivent être assis sur un siège pour enfants adéquat ou un coussin rehausseur placé sur le siège arrière, et ce jusqu'à ce que la ceinture épaulière et sous-abdominale du véhicule puisse être ajustée correctement à leur taille.

AVERTISSEMENT

- **Tous les enfants doivent être assis sur le siège arrière et retenus de façon appropriée.** Les statistiques sur les accidents indiquent que les enfants, peu importe l'âge ou la taille, sont mieux protégés s'ils sont convenablement attachés sur le siège arrière plutôt que sur le siège avant.
- **Veillez à sélectionner un système de retenue pour enfants adapté non seulement à la taille et à l'âge de votre enfant mais également à votre véhicule.** Certains systèmes de retenue pour enfants peuvent ne pas convenir à votre véhicule.

AVERTISSEMENT

- **Tout enfant trop grand pour utiliser un système de retenue pour enfant doit être assis à l'arrière et porter correctement la ceinture épaulière et sous-abdominale.** La ceinture épaulière doit être placée sur l'épaule et croiser la poitrine, et non pas le cou; la ceinture sous-abdominale doit être placée bas sur les hanches de l'enfant, et non sur l'estomac. Si nécessaire, recourrez à un rehausseur afin d'assurer l'adaptation correcte de la ceinture de sécurité. Respectez les consignes du fabricant de votre rehausseur. Utilisez seulement un coussin rehausseur certifié conforme aux normes de sécurité du Federal Motor Vehicle Safety Standard ou au Règlement sur la sécurité des ensembles de retenue et des sièges d'appoint pour véhicules automobiles.
- **Ne tenez jamais un bébé ou un enfant dans vos bras ou sur vos genoux pendant que le véhicule roule, même lorsque vous portez la ceinture de sécurité.** Ne placez jamais la ceinture de sécurité que vous portez, ou toute partie de cette dernière, autour du bébé ou de l'enfant. Le non-respect de ces instructions simples pourrait entraîner un risque de blessures graves ou mortelles pour votre enfant en cas d'accident ou de freinage brusque.



⚠ AVERTISSEMENT

- Votre véhicule est aussi équipé d'un coussin de sécurité gonflable pour le siège du passager avant.

N'installez jamais de **SYSTÈMES DE RETENUE POUR ENFANTS** ou **POUR BÉBÉS ORIENTÉS VERS L'ARRIÈRE** sur le siège du passager avant. Le bébé est alors trop proche du coussin de sécurité gonflable du passager. Lors du déploiement de ce coussin de sécurité gonflable, le bébé pourrait être gravement blessé ou tué. Les systèmes de retenue pour enfants ou pour bébés orientés vers l'arrière doivent uniquement être utilisés sur le siège arrière.



⚠ AVERTISSEMENT

- **LES SYSTÈMES DE RETENUE POUR ENFANTS ORIENTÉS VERS L'AVANT** doivent être utilisés sur le siège arrière autant que possible. S'il est nécessaire d'installer le système de retenue sur le siège du passager avant, reculez le siège le plus possible et assurez-vous que l'enfant reste bien attaché dans le système de retenue pour enfants. Le non-respect de ces instructions peut entraîner des blessures graves ou mortelles à l'enfant.



⚠ AVERTISSEMENT

- Il est important d'utiliser un système de retenue pour enfants faisant face à l'arrière approuvé jusqu'à ce que l'enfant ait atteint un an (à moins qu'il ne grandisse plus rapidement et que son siège ne soit plus adapté). Cela permet au cou et au dos du bébé de se développer suffisamment pour supporter le poids de sa tête en cas d'accident.
- Lors de la mise en place d'un système de retenue pour enfants, respectez les consignes du fabricant du système de retenue ainsi que celles contenues dans le présent manuel. Sinon l'enfant risque de subir des blessures graves voire mortelles en cas d'accident ou de freinage brusque.

⚠ AVERTISSEMENT

- Une fois l'installation effectuée, vérifiez que le système de retenue pour enfants est solidement arrimé en tentant de le déplacer d'avant en arrière puis d'un côté à l'autre. Si le système de retenue pour enfants n'est pas installé correctement, cela risque d'occasionner des blessures à l'enfant ou à un autre occupant du véhicule en cas d'accident ou d'arrêt brusque.
- Lorsque vous n'utilisez pas le système de retenue pour enfants, attachez-le solidement avec les ceintures de sécurité, ou retirez-le du véhicule afin d'éviter qu'il ne soit projeté à l'intérieur du véhicule en cas de collision.

📖 REMARQUE

- Avant d'acheter un système de retenue pour enfants, essayez de l'installer sur le siège arrière pour savoir s'il est adapté à votre véhicule. En effet, l'emplacement des boucles de ceinture de sécurité et la forme du coussin de siège gênent parfois l'installation sûre de certains systèmes de retenue pour enfants.

Si le système de retenue pour enfants se déplace facilement vers l'avant ou d'un côté ou de l'autre sur le coussin de siège alors que la ceinture est bouclée et tendue, il convient de choisir un autre modèle de système de retenue pour enfants.

Suivant la position des sièges dans le véhicule et le système de retenue pour enfants que vous possédez, ce dernier peut être fixé de l'une des 2 méthodes suivantes:

- Attachez-le au point d'ancrage inférieur du siège arrière UNIQUEMENT si le système de retenue pour enfants est compatible avec le système LATCH (points d'ancrage inférieurs et sangles de retenue pour enfants) (voir page 4-20).
- Attachez-le à la ceinture de sécurité (voir page 4-26).

Installation d'un système de retenue pour enfants à l'aide du système LATCH (points d'ancrage inférieurs et sangles de retenue pour enfants)

N00418800157

Positions des points d'ancrage inférieurs

Les sièges arrière extérieurs de votre véhicule sont équipés de points d'ancrage inférieurs pour fixer des systèmes de retenue pour enfants compatibles avec le système LATCH (points d'ancrage inférieurs et sangles de retenue pour enfants).

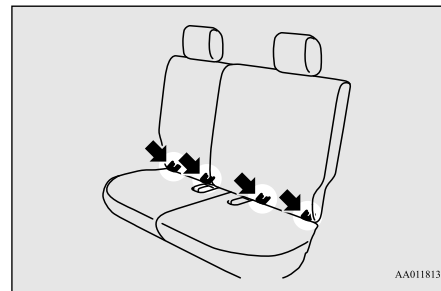

AA0118138

Positions des points d'ancrage

N00418900190

Votre véhicule possède 3 points d'ancrage à l'arrière des dossiers de siège arrière. Ces points d'ancrage permettent de fixer la sangle de retenue d'un système de retenue pour enfants à chacune des 3 places assises à l'arrière de votre véhicule.

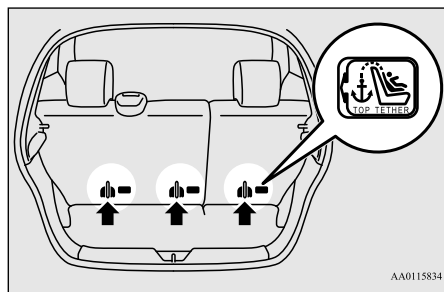

REMARQUE

- Ces points d'ancrage se trouvent derrière les fentes situées dans la housse du tableau arrière du dossier.

Exemples de systèmes de retenue pour enfants compatibles avec le système LATCH (points d'ancrage inférieurs et sangles de retenue pour enfants)

N00419000202

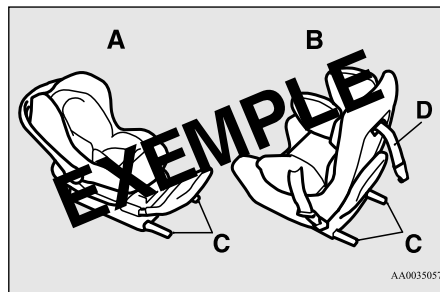

- A- Système de retenue pour enfants orienté vers l'arrière
- B- Système de retenue pour enfants orienté vers l'avant
- C- Attaches d'ancrage inférieures pour système de retenue pour enfants
- D- Sangle de retenue
(Il ne s'agit que d'exemples.)

Utilisation du système LATCH (points d'ancrage inférieurs et sangles de retenue pour enfants)

N00419101356

Sauf pour le siège rehausseur

4

1. Afin de pouvoir bien attacher la sangle de retenue, enlevez l'appuie-tête de l'endroit où vous souhaitez installer le système de retenue pour enfants.
2. Insérez la main entre le coussin (A) et le dossier (B) pour trouver les points d'ancrage inférieurs (C).
3. Enfoncez les attaches (D) du système de retenue pour enfants dans les points d'ancrage inférieurs (C) conformément aux instructions du fabricant du système de retenue pour enfants.

Gardez à l'esprit que les points d'ancrage inférieurs de votre véhicule sont conçus pour fixer un système de retenue pour enfants adéquat compatible avec le système LATCH (points d'ancrage inférieurs et sangles de retenue pour enfants) uniquement sur les sièges arrière extérieurs. Les attaches n'ont PAS été conçues pour attacher un système de retenue pour enfants adéquat sur le siège arrière central.

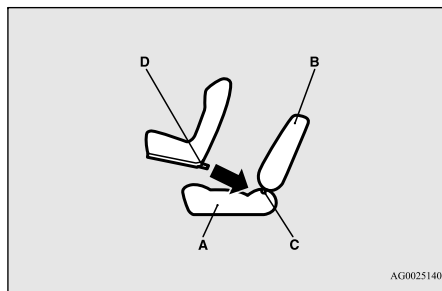

- A- Coussin de siège du véhicule
- B- Dossier du véhicule
- C- Attache inférieure
- D- Attache

REMARQUE

● Pour fixer un système de retenue pour enfants compatible avec le système LATCH (points d'ancrage inférieurs et sangles de retenue pour enfants), utilisez les points d'ancrage inférieurs situés sur les côtés extérieurs du siège arrière. Pour fixer un système de retenue pour enfants sur le siège arrière central, vous devez utiliser la ceinture de sécurité centrale du véhicule.

AVERTISSEMENT

● Si des corps étrangers se trouvent sur les points d'ancrage inférieurs ou autour de ces derniers, retirez-les avant d'installer le système de retenue pour enfants. Assurez-vous de plus que la ceinture de sécurité est éloignée du système de retenue pour enfants; elle ne doit pas être insérée dans le système ni entraver ce dernier. Si les corps étrangers ne sont pas retirés et/ou si la ceinture de sécurité entrave le système de retenue pour enfants, ce dernier peut ne pas être fixé solidement et risque de se déplacer vers l'avant en cas de freinage brusque ou d'accident; il peut en résulter des blessures graves pour l'enfant ou d'autres occupants du véhicule.

● Ne réglez pas la position du siège sur lequel est installé le système de retenue pour enfants alors que le véhicule roule.

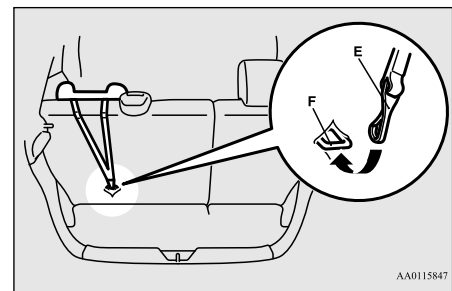

AVERTISSEMENT

● Les points d'ancrage pour système de retenue pour enfants sont conçus pour résister uniquement aux contraintes imposées par ces systèmes lorsque ceux-ci sont installés de manière appropriée. Ils ne doivent en aucune circonstance être utilisés pour les ceintures de sécurité pour adultes, pour des harnais ou pour fixer au véhicule d'autres articles ou pièces d'équipement.

4. Sur un véhicule équipé d'un panneau de plage arrière, sortez le panneau de plage arrière du véhicule. (Reportez-vous à la section «Panneau de la plage arrière», page 5-128.)
5. Ouvrez la fente dans la housse du panneau arrière du dossier, accrochez le crochet de la sangle de retenue (E) du système de retenue pour enfants sur la barre de point d'ancrage (F), puis serrez la sangle de retenue afin que celle-ci soit bien attachée.

6. Avant de placer l'enfant dans le système de retenue, poussez et tirez le système de retenue dans tous les sens pour être sûr qu'il est bien fixé. Procédez comme suit avant chaque usage. Si le système de retenue pour enfants n'est pas solidement fixé, reprenez les étapes de 3 à 5.

ATTENTION

- Après avoir enlevé le système de retenue pour enfants, installez l'appuie-tête.

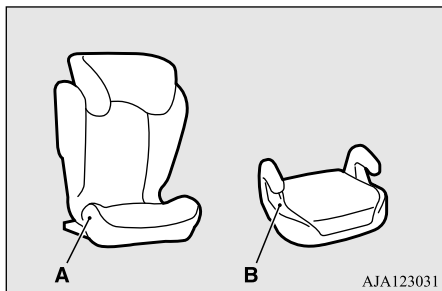
Siège rehausseur

- A- Siège rehausseur à dossier haut
B- Coussin rehausseur

AVERTISSEMENT

- Pour éviter de blesser l'enfant, n'utilisez pas le mode d'installation du système de retenue pour enfant à rétracteur à verrouillage automatique (RVA) de la ceinture épaulière/sous-abdominale.

Siège rehausseur à dossier haut

1. Afin de pouvoir bien attacher la sangle de retenue, enlevez l'appuie-tête de l'endroit où vous souhaitez installer le siège rehausseur à dossier haut.
2. Insérez la main entre le coussin (A) et le dossier (B) pour trouver les points d'ancrage inférieurs (C).
3. Enfoncez les attaches d'ancrage (D) du siège rehausseur à dossier haut dans les points d'ancrage inférieurs (C) conformément aux instructions du fabricant du système de retenue pour enfants.

Gardez à l'esprit que les points d'ancrage inférieurs (C) de votre véhicule sont conçus pour fixer des sièges rehausseurs à dossier haut adéquats compatibles avec le système LATCH (points d'ancrage inférieurs et sangles de retenue pour enfants) uniquement sur les positions extérieures des sièges arrière. Les attaches d'ancrage n'ont PAS été conçues pour attacher un siège rehausseur à dossier haut adéquat sur le siège arrière central.

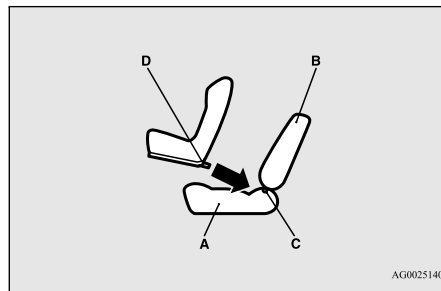

- A- Coussin de siège du véhicule
B- Dossier du véhicule
C- Attache inférieure
D- Attache

⚠️ AVERTISSEMENT

- Si des corps étrangers se trouvent sur les points d'ancrage inférieurs ou autour de ces derniers, retirez-les avant d'installer le siège rehausseur à dossier haut. Assurez-vous de plus que la ceinture de sécurité est éloignée du siège rehausseur à dossier haut; elle ne doit pas être enroulée dedans ni entraver ce dernier. Si les corps étrangers ne sont pas retirés et/ou si la ceinture de sécurité entrave le siège rehausseur à dossier haut, le siège rehausseur à dossier haut ne sera pas fixé correctement et risque de se détacher et de se déplacer vers l'avant en cas de freinage brusque ou d'accident; il peut en résulter des blessures graves pour l'enfant ou d'autres occupants du véhicule.
- Ne réglez pas la position du siège sur lequel est installé le siège rehausseur à dossier haut alors que le véhicule roule.

4. Sur un véhicule équipé d'un panneau de plage arrière, sortez le panneau de plage arrière du véhicule. (Reportez-vous à la section «Panneau de la plage arrière», page 5-128.)

5. Ouvrez la fente dans la housse du panneau arrière du dossier, accrochez le crochet de la sangle de retenue (E) du siège rehausseur à dossier haut sur la barre de point d'ancrage (F), puis serrez la sangle de retenue afin que celle-ci soit bien attachée.

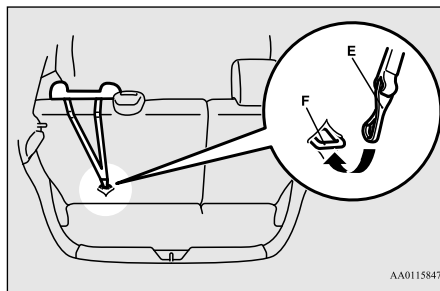

AA0115847

⚠️ AVERTISSEMENT

- Les points d'ancrage pour système de retenue pour enfants sont conçus pour résister uniquement aux contraintes imposées par ces systèmes lorsque ceux-ci sont installés de manière appropriée. Ils ne doivent en aucune circonstance être utilisés pour les ceintures de sécurité pour adultes, pour des harnais ou pour fixer au véhicule d'autres articles ou pièces d'équipement.

6. Avant de placer l'enfant dans le système de retenue, poussez et tirez le siège rehausseur à dossier haut dans tous les sens pour être sûr qu'il est bien fixé. Procédez comme suit avant chaque usage. Si le siège rehausseur à dossier haut n'est pas solidement fixé, reprenez les étapes de 3 à 5.
7. Placez l'enfant dans le siège rehausseur à dossier haut. Installez la ceinture de sécurité sur le siège rehausseur à dossier haut conformément aux instructions du fabricant du système de retenue pour enfants.

⚠️ ATTENTION

- Après avoir enlevé le siège rehausseur à dossier haut, installez l'appuie-tête.

■ Coussin rehausseur

⚠ ATTENTION

- N'enlevez pas l'appui-tête quand vous installez un coussin rehausseur.

1. Insérez la main entre le coussin (A) et le dossier (B) pour trouver les points d'ancrage inférieurs (C).
2. Enfoncez les attaches d'ancrage (D) du coussin rehausseur dans les points d'ancrage inférieurs (C) conformément aux instructions du fabricant du système de retenue pour enfants.

Gardez à l'esprit que les points d'ancrage inférieurs (C) de votre véhicule sont conçus pour fixer des coussins rehausseurs adéquats compatibles avec le système LATCH (points d'ancrage inférieurs et sangles de retenue pour enfants) uniquement sur les positions extérieures des sièges arrière. Les attaches d'ancrage n'ont PAS été conçues pour attacher un coussin rehausseur adéquat sur le siège arrière central.

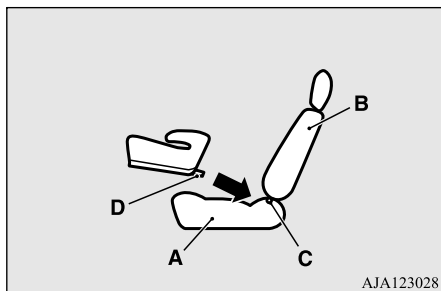

- A- Coussin de siège du véhicule
- B- Dossier du véhicule
- C- Attache inférieure
- D- Attache

⚠ AVERTISSEMENT

- Si des corps étrangers se trouvent sur les points d'ancrage inférieurs ou autour de ces derniers, retirez-les avant d'installer le coussin rehausseur. Assurez-vous de plus que la ceinture de sécurité est éloignée du coussin rehausseur; elle ne doit pas être enroulée dedans ni entraver ce dernier. Si les corps étrangers ne sont pas retirés et/ou si la ceinture de sécurité entrave le coussin rehausseur, le coussin rehausseur ne sera pas fixé correctement et risque de se détacher et de se déplacer vers l'avant en cas de freinage brusque ou d'accident; il peut en résulter des blessures graves pour l'enfant ou d'autres occupants du véhicule.

⚠ AVERTISSEMENT

- Ne réglez pas la position du siège sur lequel est installé le coussin rehausseur alors que le véhicule roule.

3. Placez l'enfant sur le coussin rehausseur. Installez la ceinture de sécurité sur le coussin rehausseur conformément aux instructions du fabricant du système de retenue pour enfants.

4

⚠ AVERTISSEMENT

- Si vous utilisez un système de retenue pour enfants dans un siège arrière, consultez toujours les instructions fournies avec ce système de retenue pour vous assurer qu'il est compatible avec ce véhicule et pour comprendre comment l'installer correctement.

Les systèmes de retenue pour enfants, y compris les sièges rehausseurs, sont fournis en différentes tailles et configurations. Suivant l'endroit où vous placez ces systèmes de retenue pour enfants, et selon leur taille et leur configuration, il est possible que vous ne puissiez pas accéder à un ou plusieurs ensembles de ceinture de sécurité adjacents ou que vous ne puissiez pas les utiliser correctement. Si ceci se produit, la ou les positions d'assise adjacentes ne doivent pas être utilisées. Si vous n'utilisez pas une ceinture de sécurité ou si vous utilisez une ceinture de sécurité de manière incorrecte, vous risquez des blessures graves ou mortelles en cas de collision.

Installation d'un système de retenue pour enfants avec ceinture de sécurité (avec mécanisme de verrouillage d'urgence automatique)

N00407301612

À l'exception de celle du conducteur, les autres ceintures de sécurité peuvent être converties du mode normal de rétracteur à verrouillage d'urgence (RVU) au mode de rétracteur à verrouillage automatique (RVA). Ceci signifie que si vous déroulez complètement la ceinture de sécurité de l'enrouleur, l'enrouleur passe en mode d'installation de système de retenue pour enfants avec rétracteur à verrouillage automatique (RVA). Utilisez toujours le mode d'installation de système de retenue pour enfants avec rétracteur à verrouillage automatique (RVA) lorsque vous installez un système de retenue pour enfants avec la ceinture de sécurité.

Les enfants de 12 ans et moins doivent toujours être attachés sur le siège arrière, tant que possible, bien que la ceinture de sécurité du siège du passager avant peut aussi être réglée au mode de rétracteur à verrouillage automatique (RVA).

⚠ AVERTISSEMENT

- Avant d'installer un système de retenue pour enfants qui fait usage de la ceinture de sécurité, vérifiez toujours que l'enrouleur est passé en mode d'installation de système de retenue pour enfants avec rétracteur à verrouillage automatique (RVA). Le mode de rétracteur à verrouillage automatique (RVA) retiendra le système de retenue pour enfants solidement fixé au siège. Si le rétracteur n'est pas mis en mode de rétracteur à verrouillage automatique (RVA), le système de retenue pour enfants pourrait se déplacer vers l'avant en cas de freinage brusque ou d'accident, et ainsi entraîner des blessures graves ou mortelles pour l'enfant ou les autres occupants du véhicule.

Installation

Sauf pour le siège rehausseur

1. Placez le système de retenue pour enfants sur le siège où vous souhaitez l'installer.
Pour aider à garantir l'installation adéquate du système de retenue pour enfants, enlevez toujours l'appuie-tête.
2. Acheminez la ceinture de sécurité dans le système de retenue pour enfants conformément aux instructions fournies par le fabricant du système de retenue pour enfants. Insérez ensuite la languette de verrouillage de la ceinture de sécurité dans la boucle. Assurez-vous de bien entendre un déclic quand vous insérez la languette dans la boucle.

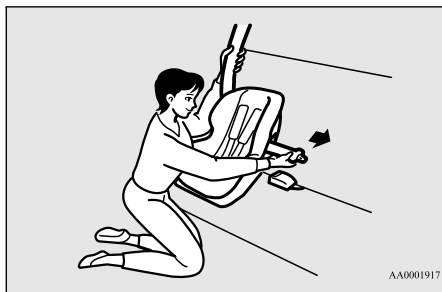

3. Pour activer la fonction d'installation du système de retenue pour enfants en mode rétracteur à verrouillage automatique (RVA), tirez lentement la ceinture épaulière de l'enrouleur jusqu'à l'arrêt. Laissez ensuite la ceinture s'enrouler dans l'enrouleur.

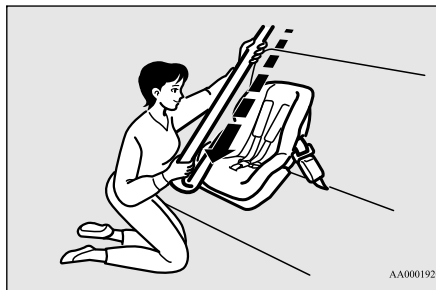

4. Une fois que la ceinture s'est enroulée, tirez-la par saccades.
Si la ceinture est en mode de rétracteur à verrouillage automatique (RVA), vous ne pourrez pas la sortir. Si vous pouvez dérouler la sangle de l'enrouleur, la fonction de rétracteur à verrouillage automatique (RVA) n'a pas été activée. Répétez, dans ce cas, les étapes 3 et 4.

5. Après vous être assuré que la ceinture est bloquée, saisissez la ceinture épaulière près de la boucle et tirez-la vers le haut afin d'éliminer tout mou de la sangle abdominale et de laisser s'enrouler l'excès de sangle. Si la sangle sous-abdominale de la ceinture n'est pas serrée, le système de retenue pour enfants n'est pas bien fixé. Il peut être utile de vous appuyer complètement sur le système de retenue pour enfants et/ou de pousser son dossier tout en tirant la ceinture vers le haut (voir l'illustration).

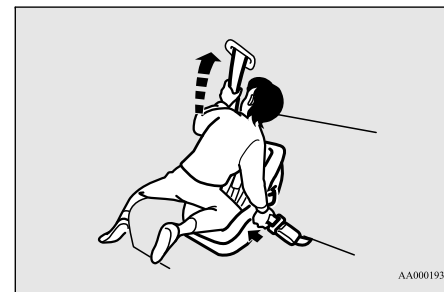

Si votre système de retenue pour enfants nécessite l'usage d'une sangle de retenue, attachez la sangle de retenue en suivant les procédures suivantes.

6. Sur un véhicule équipé d'un panneau de plage arrière, sortez le panneau de plage arrière du véhicule. (Reportez-vous à la section «Panneau de la plage arrière», page 5-128.)

7. Enclenchez le crochet de la sangle de retenue (A) du système de retenue pour enfants sur la barre de point d'ancrage (B), puis serrez la sangle de retenue afin que celle-ci soit bien attachée.

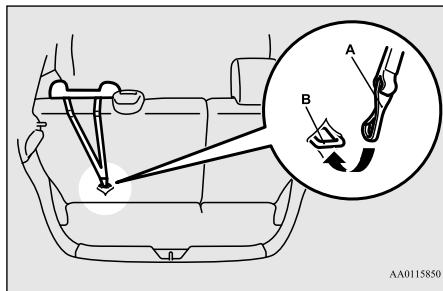

AA0115850

⚠ AVERTISSEMENT

- Les points d'ancrage pour système de retenue pour enfants sont conçus pour résister uniquement aux contraintes imposées par ces systèmes lorsque ceux-ci sont installés de manière appropriée. Ils ne doivent en aucune circonstance être utilisés pour les ceintures de sécurité pour adultes, pour des harnais ou pour fixer au véhicule d'autres articles ou pièces d'équipement.

8. Avant de placer l'enfant dans le système de retenue, poussez et tirez le système de retenue dans tous les sens pour être sûr qu'il est bien fixé. Procédez comme suit avant chaque usage. Si le système de retenue pour enfants n'est pas solidement fixé, reprenez les étapes de 1 à 7.

⚠ ATTENTION

- Après avoir enlevé le système de retenue pour enfants, veillez à bien réaliser les actions suivantes.
 - Enroulez complètement la ceinture de sécurité pour désactiver le mode de rétracteur à verrouillage automatique (RVA).
 - Installez l'appuie-tête.

Siège rehausseur

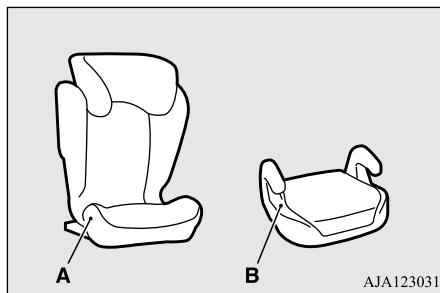

AJA123031

- A- Siège rehausseur à dossier haut
B- Coussin rehausseur

⚠ AVERTISSEMENT

- Pour éviter de blesser l'enfant, n'utilisez pas le mode d'installation du système de retenue pour enfant à rétracteur à verrouillage automatique (RVA) de la ceinture épaulière/sous-abdominale.

■ Siège rehausseur à dossier haut

1. Placez le siège rehausseur à dossier haut sur le siège où vous souhaitez l'installer. Pour aider à garantir l'installation adéquate du siège rehausseur à dossier haut, enlevez toujours l'appuie-tête. Si votre siège rehausseur à dossier haut nécessite l'usage d'une sangle de retenue, attachez la sangle de retenue en suivant les procédures suivantes.
2. Sur un véhicule équipé d'un panneau de plage arrière, sortez le panneau de plage arrière du véhicule. (Reportez-vous à la section «Panneau de la plage arrière», page 5-128.)

3. Enclenchez le crochet de la sangle de retenue (A) du système de retenue pour enfants sur la barre de point d'ancrage (B), puis serrez la sangle de retenue afin que celle-ci soit bien attachée.

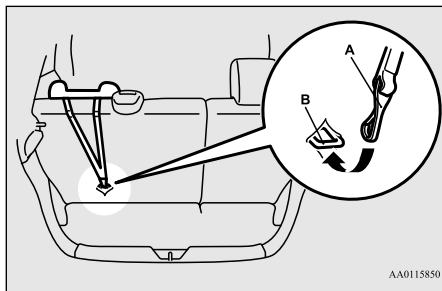

⚠ AVERTISSEMENT

- Les points d'ancrage pour système de retenue pour enfants sont conçus pour résister uniquement aux contraintes imposées par ces systèmes lorsque ceux-ci sont installés de manière appropriée. Ils ne doivent en aucune circonstance être utilisés pour les ceintures de sécurité pour adultes, pour des harnais ou pour fixer au véhicule d'autres articles ou pièces d'équipement.

4. Placez l'enfant dans le siège rehausseur à dossier haut. Installez la ceinture de sécurité sur le siège rehausseur à dossier haut conformément aux instructions du fabricant du système de retenue pour enfants.

⚠ ATTENTION

- Après avoir enlevé le siège rehausseur à dossier haut, installez l'appui-tête.

■ Coussin rehausseur

⚠ ATTENTION

- N'enlevez pas l'appui-tête quand vous installez un coussin rehausseur.

1. Placez le coussin rehausseur sur le siège où vous souhaitez l'installer.
2. Placez l'enfant sur le coussin rehausseur. Installez la ceinture de sécurité sur le coussin rehausseur conformément aux instructions du fabricant du système de retenue pour enfants.

Enfants dont la taille ne convient plus aux systèmes de retenue pour enfants

N00407601631

Les enfants ne pouvant plus utiliser un système de retenue pour enfants en raison de leur taille doivent être assis sur la banquette arrière et porter la ceinture de sécurité. Si la ceinture épaulière passe au niveau du visage ou du cou et/ou si la ceinture sous-abdominale se trouve au niveau de l'estomac, il est nécessaire de se procurer un coussin rehausseur (disponible dans le commerce), de façon à ce que la ceinture épaulière soit bien appuyée sur l'épaule et que la ceinture sous-abdominale soit positionnée au niveau des hanches. Le coussin rehausseur doit convenir au siège du véhicule et porter une étiquette attestant de sa conformité aux normes de sécurité du Federal Motor Vehicle Safety Standard ou au Règlement sur la sécurité des ensembles de retenue et des sièges d'appont pour véhicules automobiles.

⚠ AVERTISSEMENT

- Tout enfant dont la taille n'est pas appropriée pour porter une ceinture de sécurité doit être installé dans un système de retenue pour enfants adapté pour réduire le risque de blessures graves ou mortelles lors d'un accident.

AVERTISSEMENT

- Ne jamais laisser un enfant seul ou sans surveillance dans et autour de votre véhicule. Quand vous quittez le véhicule, emmenez toujours l'enfant avec vous.
- Les enfants peuvent mourir d'un coup de chaleur s'ils sont laissés ou emprisonnés dans le véhicule, plus particulièrement par temps chaud.
- Verrouillez votre véhicule quand vous ne vous en servez pas. Gardez les clés du véhicule hors de portée des enfants.

Entretien et vérification des ceintures de sécurité

N00407001404

Vérifiez régulièrement les boucles des ceintures et le mécanisme de déclenchement pour vous assurer d'un enclenchement et d'un déclenchement positif de la languette. Vérifiez les enrouleurs afin de vous assurer qu'ils se bloquent automatiquement en mode rétracteur à verrouillage automatique (RVA).

Tout l'ensemble de ceinture de sécurité doit être remplacé si les sangles présentent des coupures, des déchirures, un accroissement de l'épaisseur de la sangle occasionné par des fibres cassées ou une décoloration importante causée par les rayons du soleil. Toutes ces conditions indiquent un affaiblissement de la

ceinture, qui peut nuire au rendement de la ceinture de sécurité en cas d'accident.

AVERTISSEMENT

- N'essayez pas de réparer ou de remplacer une partie quelconque des ceintures de sécurité. Ce travail doit être réalisé par un concessionnaire agréé Mitsubishi Motors. Si vous ne faites pas effectuer le travail par un concessionnaire agréé Mitsubishi Motors, l'efficacité des ceintures pourrait être réduite, ce qui risquerait d'entraîner des blessures graves ou mortelles en cas d'accident.
- N'utilisez jamais de solvant organique pour nettoyer la sangle de la ceinture de sécurité. N'essayez pas de javelliser les sangles des ceintures de sécurité ou de les teindre à nouveau. Ceci pourrait affaiblir les sangles de ceinture de sécurité et augmenter le risque de blessure ou de mort en cas d'accident.
Utilisez uniquement un savon doux ou une solution détergente douce pour nettoyer les sangles des ceintures de sécurité et rincez-les à l'eau tiède, puis séchez les sangles des ceintures de sécurité complètement avant de les rétracter.

Système de retenue supplémentaire (SRS) - coussin de sécurité gonflable

N00407701850

Ce véhicule est équipé d'un système de retenue supplémentaire (SRS) comprenant des coussins de sécurité gonflables pour le conducteur et les passagers.

Les coussins de sécurité gonflables avant du SRS sont conçus pour compléter la protection primaire fournie par la ceinture de sécurité et protéger le conducteur et le passager avant contre les blessures au thorax et à la tête dans certains cas de collisions frontales modérées à fortes. Les coussins de sécurité gonflables avant du SRS, avec les capteurs à l'avant du véhicule et les capteurs fixés aux sièges avant, constituent un système de coussin de sécurité gonflable intelligent.

Le coussin de sécurité gonflable pour genoux côté conducteur du SRS est conçu pour compléter la protection fournie par la ceinture de sécurité du conducteur. Il peut réduire le mouvement vers l'avant des jambes du conducteur et fournir une protection renforcée de l'ensemble du corps dans le cas de certaines collisions frontales de force modérée à grave.

Les coussins de sécurité gonflable latéraux et rideau du SRS ont aussi été conçus pour compléter l'action des ceintures de sécurité. Les coussins de sécurité gonflables latéraux du système SRS protègent le conducteur et le passager avant contre les blessures au thorax en déployant le coussin du côté où a lieu l'impact dans des conditions de collision latérale modérée à grave. Les coussins de sécurité gonflables rideau du système SRS protègent le conducteur et les passagers du siège avant et du siège extérieur arrière contre les blessures à la tête ; le coussin de sécurité gonflable rideau se déploie du côté de l'impact dans les cas de collisions modérées à graves, et les deux coussins de sécurité gonflables rideaux se déploient lorsque le système détecte un capotage du véhicule. Les coussins de sécurité gonflables rideaux sont également conçus pour aider à réduire le risque d'éjection complète et partielle du véhicule par les fenêtres latérales en cas d'accident avec impact latéral ou avec capotage.

Les coussins de sécurité gonflables du SRS ne sont PAS destinés à remplacer l'utilisation des ceintures de sécurité. Pour une protection maximale dans tous les types d'accidents, tous les occupants du véhicule, y compris le conducteur, doivent TOUJOURS porter leur ceinture de sécurité (cela comprend aussi les bébés et les jeunes enfants installés dans un

système approprié de retenue pour enfants sur le siège arrière, ainsi que tous les enfants plus âgés attachés sur le siège arrière). Reportez-vous à la section «Systèmes de retenue pour enfants», page 4-17.

AVERTISSEMENT

- **IL EST TRÈS IMPORTANT DE TOUJOURS PORTER CORRECTEMENT VOTRE CEINTURE DE SÉCURITÉ MÊME SI VOTRE VÉHICULE EST ÉQUIPÉ DE COUSSINS DE SÉCURITÉ GONFLABLES.**

AVERTISSEMENT

- **Les ceintures de sécurité aident à garder le conducteur et les passagers dans une position correcte. Cela permet de réduire les risques de blessures dans toutes sortes de collisions, et de réduire les risques de blessures graves ou mortelles lorsque les coussins de sécurité gonflables se déploient.**

Lors d'un freinage brusque juste avant une collision, un conducteur ou un passager, dont la ceinture n'est pas portée ou est portée de manière incorrecte, risque de se déplacer vers l'avant et d'entrer en contact direct ou de se trouver très près du coussin de sécurité gonflable lorsqu'il commence à se déployer.

La première étape du déploiement du coussin de sécurité gonflable est la plus violente et peut entraîner des blessures graves ou mortelles à l'occupant du siège si ce dernier entre en contact avec le coussin de sécurité gonflable à ce moment-là.

- **Les ceintures de sécurité réduisent les risques de blessures dans les cas de collisions avec impact arrière et aussi dans les cas de collisions frontales à faible vitesse, parce que les coussins de sécurité gonflables ne sont pas conçus pour se déployer dans ces situations.**

⚠️ AVERTISSEMENT

- Les ceintures de sécurité réduisent le risque d'éjection hors du véhicule en cas de collision ou de retournement du véhicule.
- **IL EST TRÈS IMPORTANT D'ÊTRE CORRECTEMENT ASSIS.**
- Un conducteur ou un passager avant trop proche du volant ou du tableau de bord peut être tué ou grièvement blessé lors du déploiement du coussin de sécurité gonflable.
- Le déploiement des coussins de sécurité gonflables se fait très rapidement et avec beaucoup de force. Si le conducteur et le passager avant ne sont pas correctement assis et maintenus par la ceinture, il se peut que le coussin de sécurité gonflable n'assure pas une protection adéquate et provoque des blessures graves ou mortelles lorsqu'il se déploie.
- Afin de réduire le risque de blessures graves ou mortelles occasionnées au conducteur par le déploiement des coussins de sécurité gonflables, portez toujours votre ceinture de sécurité et réglez le siège du conducteur le plus loin possible vers l'arrière, tout en veillant à garder un bon contrôle du volant de direction, des freins, de l'accélérateur et des autres commandes du véhicule.

⚠️ AVERTISSEMENT

- Afin de réduire le risque de blessures graves ou mortelles du passager du siège avant lors du déploiement du coussin de sécurité gonflable, assurez-vous que le passager porte correctement sa ceinture de sécurité, qu'il demeure assis dans le siège en position verticale avec le dos bien appuyé contre le dossier et que son siège est reculé le plus loin possible vers l'arrière.
- Les bébés et les enfants doivent être assis correctement sur le siège arrière, dans un système approprié de retenue pour enfants.
- Le déploiement des coussins de sécurité gonflables se fait très rapidement et avec beaucoup de force. Ne vous asseyez pas au bord de votre siège ou avec les jambes trop près du tableau de bord, et ne penchez pas la tête ou la poitrine vers le volant ou le tableau de bord.
- Ne placez pas vos pieds ou vos jambes sur ou contre le tableau de bord.

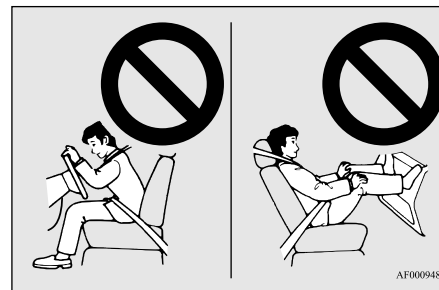

⚠️ AVERTISSEMENT

- Les bébés et les petits enfants ne devraient jamais être détachés ou s'appuyer contre le tableau de bord. Ils ne doivent pas non plus voyager dans vos bras ou sur vos genoux. Ils risqueraient d'être grièvement blessés ou tués en cas d'accident, plus particulièrement lorsque le coussin de sécurité gonflable se déploie. Les bébés et les enfants doivent être assis correctement sur le siège arrière, dans un système approprié de retenue pour enfants. Reportez-vous à la section «Systèmes de retenue pour enfants», page 4-17.

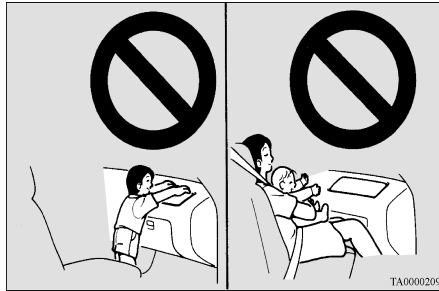

⚠ AVERTISSEMENT

- N'installez JAMAIS de SYSTÈMES DE RETENUE POUR ENFANTS ou POUR BÉBÉS ORIENTÉS VERS L'ARRIÈRE sur le siège du passager avant. L'enfant est alors trop proche du coussin de sécurité gonflable du passager. Lors du déploiement de ce coussin de sécurité gonflable, l'enfant pourrait être gravement blessé ou tué. Les systèmes de retenue pour enfants ou pour bébés orientés vers l'arrière doivent uniquement être utilisés sur le siège arrière.

⚠ AVERTISSEMENT

- LES SYSTÈMES DE RETENUE POUR ENFANTS ORIENTÉS VERS L'AVANT doivent être utilisés sur le siège arrière autant que possible. S'il est nécessaire d'installer le système de retenue sur le siège du passager avant, reculez le siège le plus possible et assurez-vous que l'enfant reste bien attaché dans son système de retenue pour enfants. Le non-respect de ces instructions peut entraîner des blessures graves ou mortelles à l'enfant.

⚠ AVERTISSEMENT

- Les enfants plus âgés doivent être assis sur la banquette arrière et porter la ceinture de sécurité de façon appropriée et si nécessaire, un coussin rehausseur approprié. Reportez-vous à la section «Enfants dont la taille ne convient plus aux systèmes de retenue pour enfants», page 4-29.

Fonctionnement du système de retenue supplémentaire

N00407801574

Le système de retenue supplémentaire comprend les éléments suivants:

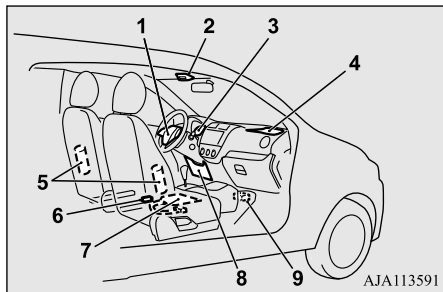

- 1- Module de coussin de sécurité gonflable (conducteur)
- 2- Indicateur de coussin de sécurité gonflable du passager désactivé
- 3- Témoin SRS
- 4- Module de coussin de sécurité gonflable (passager)
- 5- Modules de coussins de sécurité gonflables latéraux
- 6- Capteur de position du siège du conducteur
- 7- Système de capteur de classification des occupants du siège passager
- 8- Module de coussin de sécurité gonflable (genoux du conducteur)

9- Unité de commande des coussins de sécurité gonflables

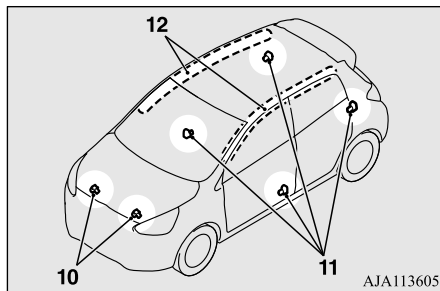

- 10- Capteurs de choc frontal
- 11- Capteurs de chocs latéraux
- 12- Modules de coussin de sécurité gonflable rideau

L'unité de commande des coussins de sécurité gonflables surveille l'état des composants électroniques du système chaque fois que le commutateur d'allumage ou le mode de fonctionnement est dans les positions suivantes. Cela comprend tous les éléments repris dans la liste ci-dessus et les câbles connexes.

[Sauf pour les véhicules équipés de la clé F.A.S.T.]

Le commutateur d'allumage est en position «ON» (marche) ou «START» (démarrage).

[Véhicules équipés de la clé F.A.S.T.]

Le mode de fonctionnement est réglé sur MARCHE.

Les coussins de sécurité gonflables fonctionnent dans les mêmes conditions que l'unité de commande des coussins de sécurité gonflables.

Quand les capteurs de choc détectent un choc frontal ou latéral suffisant pour déployer le(s) coussin(s) de sécurité gonflable(s), le ou les coussins de sécurité gonflables adéquats se déploient.

Quand l'unité de commande des coussins de sécurité gonflables détecte un capotage du véhicule, les coussins de sécurité gonflables rideau se déploient.

Quand les coussins de sécurité gonflables se déploient, de la fumée s'échappe, accompagnée d'un fort bruit. La fumée n'est pas nocive mais ne l'inhalez pas intentionnellement, car elle peut entraîner une irritation temporaire chez les personnes souffrant de problèmes respiratoires.

Un coussin de sécurité gonflable déployé se dégonfle rapidement, et il est donc possible que vous ne remarquiez même pas qu'il se soit déployé.

Le déploiement du coussin de sécurité gonflable n'empêche pas le conducteur de voir ni de diriger son véhicule, et n'empêche pas non plus les passagers de sortir du véhicule.

ATTENTION

- Le déploiement des coussins de sécurité gonflables se fait très rapidement et avec beaucoup de force. Dans certaines situations, le contact avec un coussin de sécurité gonflable en train de se gonfler peut provoquer des petites coupures, des égratignures et des hématomes.

Capteur de position du siège du conducteur

N00417900223

Le capteur de position du siège du conducteur est fixé à la glissière du siège et signale la position longitudinale du siège à l'unité de commande de coussin de sécurité gonflable. L'unité de commande du coussin de sécurité gonflable détermine le déploiement du coussin de sécurité gonflable avant du conducteur d'après les signaux envoyés par le capteur.

En cas de problème impliquant le capteur de position du siège du conducteur, le témoin SRS s'allume sur le tableau de bord. Reportez-vous à la section «Témoin SRS», page 4-37.

AVERTISSEMENT

- **Si le témoin SRS s'allume, faites vérifier le véhicule le plus rapidement possible par un concessionnaire agréé Mitsubishi Motors.**
- **Veillez respecter les consignes suivantes afin de vous assurer que le capteur de position du siège du conducteur fonctionne correctement.**
 - Réglez le siège à la position correcte, puis asseyez-vous, le dos contre le dossier du siège. Reportez-vous à la section «Sièges avant», page 4-3.
 - N'inclinez pas plus que nécessaire le dossier du siège lors de la conduite.
 - Ne placez pas d'objets métalliques ou de bagages sous le siège avant.
- **Si le véhicule reçoit un choc de force importante, faites vérifier le capteur SRS par un concessionnaire agréé Mitsubishi Motors dans les plus brefs délais.**

Système de capteur de classification des occupants du siège passager

N00418000364

Le système de capteur de classification des occupants du siège passager est fixé au coussin de siège du passager avant et fournit à l'unité de commande des coussins de sécurité

gonflables les informations concernant l'occupant qui se trouve dans le siège passager avant. L'unité de commande des coussins de sécurité gonflables contrôle le déploiement du coussin de sécurité gonflable avant du passager conformément aux signaux envoyés par ce système.

Le coussin de sécurité gonflable avant du passager ne se déploie pas lors d'une collision si le système détecte que le siège du passager avant n'est pas occupé ou qu'un enfant y est placé dans un système de retenue pour enfants. Dans ce cas, l'indicateur de coussin de sécurité gonflable du passager désactivé s'allume.

Reportez-vous à la section «Indicateur de coussin de sécurité gonflable du passager désactivé», page 4-36.

En cas de problème impliquant le système de capteur de classification des occupants du siège du passager, le témoin SRS s'allume sur le tableau de bord.

Reportez-vous à la section «Témoin SRS», page 4-37.

AVERTISSEMENT

- **Si l'une des conditions suivantes se présente, prenez contact avec votre concessionnaire agréé Mitsubishi Motors le plus vite possible:**

⚠️ AVERTISSEMENT

- Le témoin SRS ne s'allume pas initialement quand le commutateur d'allumage ou le mode de fonctionnement est dans les conditions suivantes.
- [Sauf pour les véhicules équipés de la clé F.A.S.T.]
Le commutateur d'allumage est en position «ON» (marche) ou «START» (démarrage).
[Véhicules équipés de la clé F.A.S.T.]
Le mode de fonctionnement est réglé sur MARCHE.
- Le témoin SRS ne s'éteint pas après plusieurs secondes.
- Le témoin SRS s'allume pendant la conduite.
- Pour être sûr que le système de capteur de classification des occupants du siège passager puisse détecter correctement, suivez les instructions suivantes. Le non-respect de ces instructions pourrait nuire au bon fonctionnement du système de coussin de sécurité gonflable du passager.
 - Réglez le siège à la position correcte, puis asseyez-vous, le dos contre le dossier du siège.
Reportez-vous à la section «Sièges avant», page 4-3.
 - N'inclinez pas plus que nécessaire le dossier du siège.
 - Ne laissez jamais s'asseoir plus qu'une personne (adulte ou enfant) à la fois sur le siège.

⚠️ AVERTISSEMENT

- Ne déposez aucun objet entre le siège et la console du plancher.
- Attachez solidement tout système de retenue pour enfants.
- Ne déposez pas de bagages ou d'autres objets sur le siège.
- N'utilisez pas de housse de siège ni de coussin.
- Ne modifiez ni ne remplacez le siège ou la ceinture de sécurité.
- Ne déposez pas de bagages ou d'autres objets dessous le siège.
- Ne placez pas et n'utilisez pas de dispositif électronique tel qu'un ordinateur sur le siège.
- Ne placez jamais d'objets lourds ou pointus (épingles de cravate, aiguilles, etc.) sur le siège.
- N'enlevez pas la housse du coussin de siège.
- Si du liquide est renversé sur le siège, essuyez-le et séchez le siège immédiatement.
- Si le véhicule reçoit un choc de force importante, faites vérifier les capteurs SRS par un concessionnaire agréé Mitsubishi Motors dans les plus brefs délais.

Indicateur de coussin de sécurité gonflable du passager désactivé

N00418101359

Le témoin de coussin de sécurité gonflable du passager désactivé se situe à l'endroit indiqué sur l'illustration.

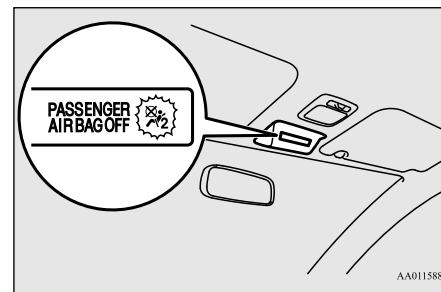

Le témoin s'allume en principe lorsque le commutateur d'allumage est tourné à la position «ON» (marche) ou que le mode de fonctionnement est réglé sur MARCHE, puis il s'éteint quelques secondes plus tard. L'indicateur reste toutefois allumé dans les cas suivants, afin de signaler que le coussin de sécurité gonflable du passager avant n'est pas opérationnel.

- Le siège du passager avant est inoccupé.

- Le système détecte qu'un enfant se trouve dans le système de retenue pour enfants placé sur le siège du passager avant.

Quand le système de capteur de classification des occupants du siège passager détecte qu'une personne est assise dans le siège du passager avant, l'indicateur s'éteint pour montrer que le coussin de sécurité gonflable avant du passager est opérationnel.

⚠️ AVERTISSEMENT

- Si l'une des conditions suivantes se présente, prenez contact immédiatement avec votre concessionnaire agréé Mitsubishi Motors pour qu'il examine le système de coussin de sécurité gonflable:
 - L'indicateur de coussin de sécurité gonflable du passager désactivé s'allume lorsqu'un adulte est assis sur le siège du passager avant.
 - L'indicateur de coussin de sécurité gonflable du passager désactivé ne s'allume pas lorsque le siège du passager avant n'est pas occupé.
 - L'indicateur de coussin de sécurité gonflable du passager désactivé ne s'allume pas quand la clé de contact est tournée à la position «ON» (marche) ou que le mode de fonctionnement est réglé sur MARCHE.

⚠️ AVERTISSEMENT

- L'indicateur de coussin de sécurité gonflable du passager avant désactivé ne s'allume pas quand un enfant se trouve dans un système de retenue pour enfants sur le siège du passager avant.
- L'indicateur de coussin de sécurité gonflable du passager désactivé s'allume et s'éteint de façon répétée.
- Ne fixez aucun accessoire à votre véhicule pouvant vous empêcher de bien voir l'indicateur de coussin de sécurité gonflable du passager désactivé. Vous devez pouvoir voir l'indicateur de coussin de sécurité gonflable du passager désactivé et vérifier le statut du système de coussin de sécurité gonflable du passager.

Témoin SRS

N00408300579

Le tableau de bord est équipé d'un témoin relatif au système de retenue supplémentaire (SRS).

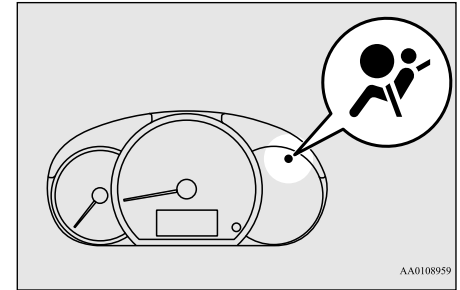

Le système procède à un auto-contrôle lorsque vous tournez le commutateur d'allumage sur «ON» (marche) ou que vous réglez le mode de fonctionnement sur MARCHE. Le témoin SRS s'allume pendant quelques secondes puis s'éteint. Ceci est tout à fait normal et signifie que le système fonctionne correctement.

En cas de problème avec un ou plusieurs composants du système de retenue supplémentaire, le témoin s'allume et reste allumé. Le témoin SRS est partagé par le coussin de sécurité gonflable du système SRS et le système de prétendeur de ceinture de sécurité.

⚠ AVERTISSEMENT

● Si vous êtes confronté à l'une des situations suivantes, cela signifie que les coussins gonflables du système SRS et/ou les prétendeurs de ceinture de sécurité présentent un dysfonctionnement et qu'ils risquent de ne pas fonctionner normalement en cas de collision ou de se déclencher en l'absence de collision:

- Même lorsque le commutateur d'allumage ou le mode de fonctionnement sont sur «ON» (marche), le témoin d'avertissement SRS ne s'allume pas ou au contraire reste allumé.
- Le témoin SRS s'allume pendant la conduite.

Les coussins gonflables du système SRS et/ou les prétendeurs de ceinture de sécurité ont été conçus pour limiter les risques de blessure grave ou mortelle dans certains types de collision. Si vous êtes confronté à l'une des situations indiquées ci-dessus, faites vérifier votre véhicule dès que possible par un concessionnaire agréé Mitsubishi Motors.

volant. Le coussin de sécurité gonflable côté passager avant se trouve dans le tableau de bord, au-dessus de la boîte à gants. Les coussins de sécurité gonflables côté conducteur et côté passager sont conçus pour se déployer en même temps. Toutefois, le coussin de sécurité gonflable du passager avant ne se déploie pas quand le siège du passager avant n'est pas occupé ou quand le système détecte qu'un enfant se trouve dans le système de retenue pour enfants.

même temps que le coussin de sécurité gonflable avant côté conducteur.

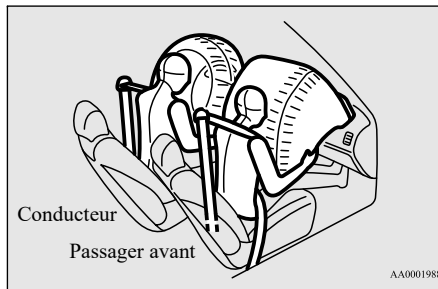

Coussin de sécurité gonflable pour genoux côté conducteur

N00404500036

Le coussin de sécurité gonflable pour genoux côté conducteur se trouve sous le volant de direction. Il a été conçu pour se déployer en

Système de coussins de sécurité gonflables avant du conducteur et du passager

N00407900321

Le coussin de sécurité gonflable côté conducteur est logé sous le rembourrage au centre du

Déploiement des coussins de sécurité gonflables avant

N00408001687

Les coussins de sécurité gonflables avant et celui pour genoux côté conducteur SONT CONÇUS POUR SE DÉPLOYER dans les cas suivants...

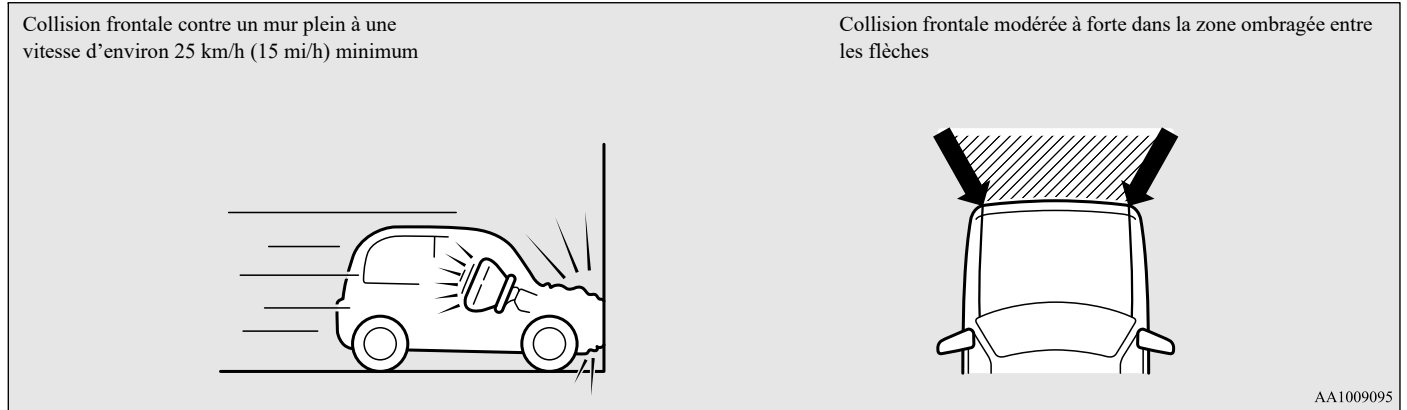

Les coussins de sécurité gonflables et celui pour genoux côté conducteur sont conçus pour se déployer lorsque le véhicule est soumis à un choc frontal modéré à grave. L'illustration de gauche montre un exemple type.

Les coussins de sécurité gonflables avant et celui pour genoux côté conducteur sont conçus pour se déployer uniquement lors de certaines collisions frontales modérées à

graves à l'intérieur de la zone hachurée entre les flèches de l'illustration de droite.

Les coussins de sécurité gonflables avant et celui pour genoux côté conducteur se déploient si le choc reçu par la structure principale du véhicule dépasse un certain niveau spécifique. Le seuil minimal est d'environ 25 km/h (15 mi/h) dans le cas d'une collision frontale contre un mur solide et plat qui ne fléchit pas et ne se déforme pas. Si le choc subi par le véhicule est inférieur à ce niveau,

les coussins de sécurité gonflables avant et celui pour genoux côté conducteur peuvent ne pas se déployer. La vitesse placée comme seuil minimal pour le déploiement des coussins peut aussi être plus élevée si le véhicule heurte un objet qui absorbe l'impact soit en fléchissant, soit en bougeant (par exemple, un autre véhicule à l'arrêt, un poteau ou un rail de sécurité).

La première étape du déploiement du coussin de sécurité gonflable est la plus violente et

peut entraîner des blessures graves ou mortelles si vous vous trouvez trop près du coussin de sécurité gonflable à ce moment-là. En conséquence, il est important que vous portiez toujours la ceinture de sécurité.

4

IL SE PEUT que les coussins de sécurité gonflables avant et celui pour genoux côté conducteur NE SE DÉPLOIENT PAS dans les cas suivants...

Dans certains types de collisions frontales, les coussins de sécurité gonflables avant et celui pour genoux côté conducteur pourraient ne pas se déployer même si la déformation de la carrosserie semble importante car la structure de la carrosserie du véhicule est conçue pour absorber le choc et se déformer afin de protéger les occupants. Les illustrations suivantes montrent quelques situations typiques dans lesquelles les coussins de sécurité avant et celui pour genoux côté conducteur pourraient ne pas se déployer.

Étant donné que les coussins de sécurité gonflables avant et celui pour genoux côté conducteur ne protègent pas les occupants dans tous les cas de collision frontale, veuillez à toujours porter correctement votre ceinture de sécurité.

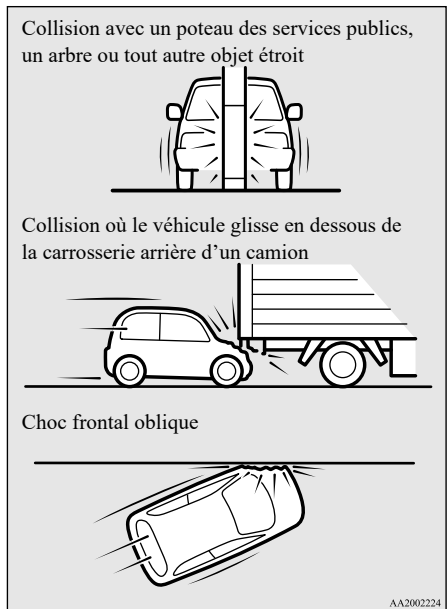

Les coussins de sécurité gonflables avant et celui pour genoux côté conducteur NE SONT PAS CONÇUS POUR SE DÉPLOYER dans les cas suivants...

Les coussins de sécurité gonflables avant et celui pour genoux côté conducteur ne sont pas conçus pour se déployer dans les situations où ils ne peuvent pas protéger les occupants.

Certains exemples types sont présentés sur l'illustration.

Étant donné que les coussins de sécurité gonflables avant et celui pour genoux côté conducteur ne protègent pas les occupants dans tous les cas de collisions, veuillez à toujours porter correctement votre ceinture de sécurité.

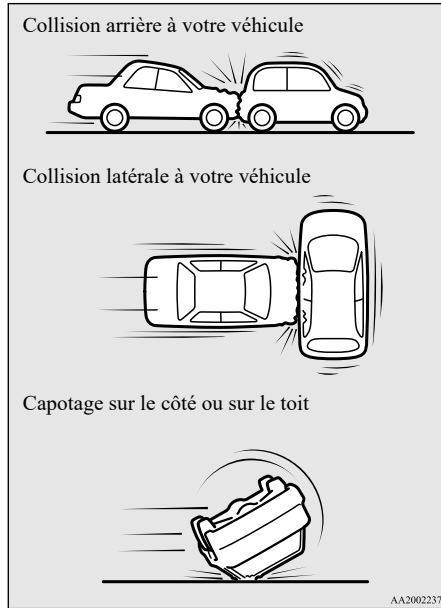

déployer si le dessous du véhicule est soumis à un choc modéré à grave (choc au train de roulement). Certains exemples types sont présentés sur l'illustration.

Les coussins de sécurité gonflables avant et celui pour genoux côté conducteur peuvent se déployer dans certains types de chocs inattendus, comme indiqué sur l'illustration, et ces chocs inattendus peuvent vous déplacer de votre position: il est donc important de toujours porter les ceintures de sécurité correctement. Lorsqu'elles sont portées correctement, les ceintures de sécurité peuvent aider à vous maintenir à distance des coussins de sécurité gonflables quand ceux-ci commencent à se déployer. La première étape du déploiement du coussin de sécurité gonflable est la plus violente et peut entraîner des blessures graves ou mortelles si vous vous trouvez près du coussin de sécurité gonflable à ce moment-là.

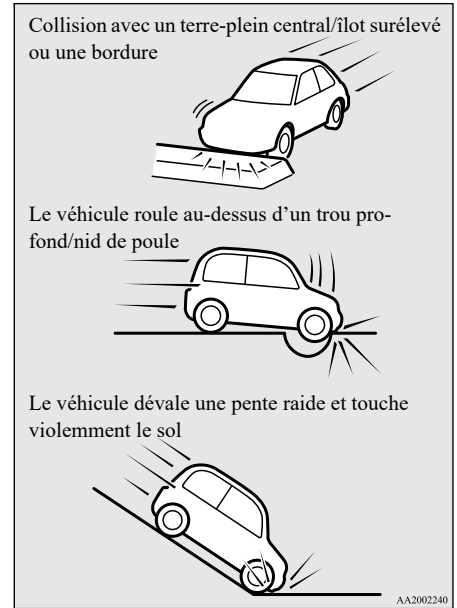

4

IL SE PEUT que les coussins de sécurité gonflables avant et celui pour genoux côté conducteur SE DÉPLOIENT dans les cas suivants...

Les coussins de sécurité gonflables avant et celui pour genoux côté conducteur peuvent se

⚠ AVERTISSEMENT

- N'attachez rien sur le couvercle rembourré du volant, comme des garnitures, des badges etc. Ces éléments pourraient heurter et blesser un occupant si le coussin de sécurité gonflable se déploie.

⚠ AVERTISSEMENT

- Veillez à ne placer ni attacher aucun objet sur le tableau de bord au-dessus de la boîte à gants. Ces éléments pourraient heurter et blesser un occupant si le coussin de sécurité gonflable se déploie.

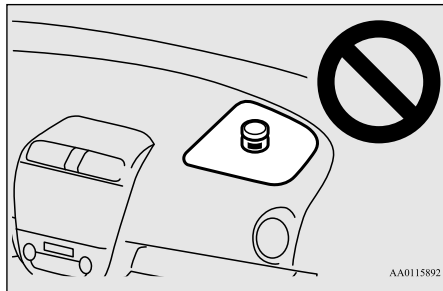

⚠ AVERTISSEMENT

- Ne fixez pas ou ne placez pas d'accessoires sur, ou devant, le pare-brise. Ceux-ci pourraient faire obstruction au déploiement du coussin de sécurité gonflable ou heurter et blesser un occupant si le coussin de sécurité gonflable se déploie.

⚠ AVERTISSEMENT

- N'attachez pas de clés supplémentaires ni d'accessoires (objets lourds, durs ou pointus) sur la clé de contact. De tels objets risqueraient d'empêcher le déploiement correct du coussin de sécurité gonflable pour genoux côté conducteur ou d'être propulsés et de provoquer de graves blessures lors du gonflage du coussin de sécurité.
- N'attachez pas d'accessoires sur la partie inférieure du tableau de bord latéral côté conducteur. De tels objets risqueraient d'empêcher le déploiement correct du coussin de sécurité gonflable pour genoux côté conducteur ou d'être propulsés et de provoquer de graves blessures lors du gonflage du coussin de sécurité.

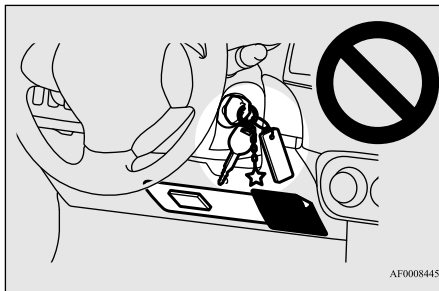

⚠ AVERTISSEMENT

- N'essayez pas de retirer, d'installer, de désassembler ni de réparer les coussins de sécurité gonflables du SRS.
- Ne placez pas d'objets, tels que des paquets ou des animaux domestiques entre les coussins de sécurité gonflables et le conducteur ou le passager avant. De tels objets peuvent nuire à la performance du coussin de sécurité gonflable ou provoquer des blessures graves ou mortelles lors du déploiement du coussin de sécurité gonflable.
- Immédiatement après le déploiement du coussin de sécurité gonflable, certaines parties du système de coussin de sécurité gonflable sont chaudes. Ne les touchez pas. Sinon, vous pourriez vous brûler.
- Le système de coussin de sécurité gonflable est conçu pour ne fonctionner qu'une seule fois. Une fois les coussins de sécurité gonflables déployés, ils ne fonctionneront plus. Ils doivent être remplacés dès que possible, et l'ensemble du système de coussin de sécurité gonflable doit être vérifié par un concessionnaire agréé Mitsubishi Motors.

Système de coussin de sécurité gonflable latéral

N00408100421

Les coussins de sécurité gonflables latéraux (A) se trouvent dans les dossiers du conducteur et du passager avant.

Le coussin de sécurité gonflable latéral est conçu pour se déployer uniquement du côté du véhicule qui a subi un impact, et cela même lors de l'absence de passager avant.

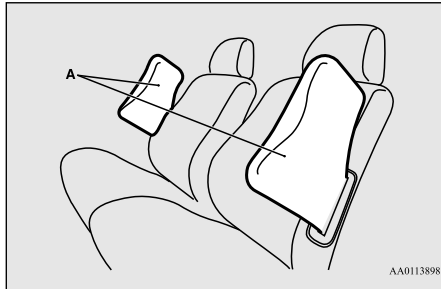

Une étiquette est apposée sur les dossiers dans les véhicules équipés de coussins de sécurité gonflables latéraux.



Système de coussin de sécurité gonflable rideau

N00419201344

Les coussins de sécurité gonflables rideau sont logés dans les montants avant et dans le rail latéral du toit.

Le coussin de sécurité gonflable rideau est conçu pour se déployer uniquement du côté du véhicule qui a subi un impact, et cela même lors de l'absence de passager.

De même, quand l'unité de commande des coussins de sécurité gonflables détecte un capotage du véhicule, les coussins de sécurité gonflables rideau se déploient.

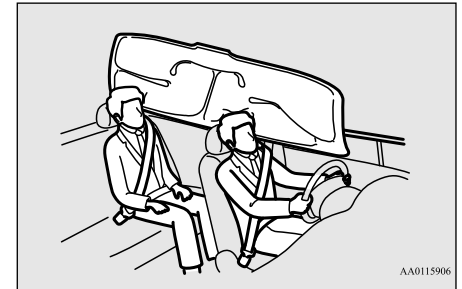

⚠ AVERTISSEMENT

- Les coussins de sécurité gonflables latéraux et rideau peuvent causer des blessures graves voire mortelles aux occupants assis trop près des coussins lors de leur déploiement. Pour réduire les risques de blessure en cas de déploiement d'un coussin de sécurité gonflable latéral ou d'un coussin de sécurité gonflable rideau, tous les occupants doivent être assis bien droits, correctement attachés et calés au fond et au centre de leur siège. Ne vous appuyez pas sur la porte.



⚠ AVERTISSEMENT

- De manière à réduire les risques de blessures lors du déploiement des coussins de sécurité gonflables latéraux, ne permettez pas aux passagers du siège arrière de se tenir aux dossiers des sièges avant. Une attention toute particulière doit être portée avec les enfants.
- Ne placez pas d'objets autour de la zone où les coussins de sécurité gonflables se déploient. Ces objets peuvent gêner le déploiement du coussin de sécurité gonflable latéral et entraîner des blessures durant son déploiement.
- Ne placez pas d'autocollants, d'étiquettes ni d'ornements sur l'arrière des sièges avant. Ils pourraient gêner le déploiement correct du coussin de sécurité gonflable latéral.
- Ne fixez pas de microphone (A) ou autre objet autour de la zone de déploiement du coussin de sécurité gonflable rideau, comme le pare-brise, la vitre de porte, les montants avant et arrière et le rail latéral du toit. Lors du gonflage du coussin de sécurité rideau, le microphone ou tout autre objet peut être projeté violemment ou le coussin de sécurité gonflable rideau pourrait ne pas se déployer correctement, ce qui pourrait entraîner des blessures graves ou mortelles.

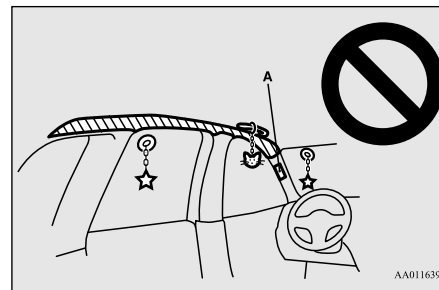

⚠ AVERTISSEMENT

- N'installez pas de housses de sièges et ne recouvrez pas les sièges équipés de coussins de sécurité gonflables latéraux. Les housses peuvent gêner le déploiement du coussin de sécurité gonflable latéral et nuire au bon fonctionnement du coussin de sécurité gonflable.
- Ne placez jamais un système de retenue pour enfants orienté vers l'arrière sur le siège du passager avant. Les systèmes de retenue pour enfants orientés vers l'arrière DOIVENT UNIQUEMENT être utilisés sur le siège arrière.

⚠️ AVERTISSEMENT

- De même, les systèmes de retenue pour enfants orientés vers l'avant doivent **UNIQUEMENT** être utilisés sur le siège arrière. Si un système de retenue pour enfants orienté vers l'avant doit absolument être utilisé sur le siège du passager avant, reculez le siège le plus loin possible et assurez-vous que l'enfant reste dans le système de retenue, correctement attaché et éloigné de la porte.
- Ne laissez pas un enfant s'appuyer contre ou près de la porte avant, même s'il est assis dans un système de retenue pour enfants. La tête de l'enfant ne doit pas non plus reposer sur la partie du dossier contenant le coussin de sécurité gonflable latéral et le coussin de sécurité gonflable rideau ni se trouver près de cette partie. Cela présente un danger si les coussins de sécurité gonflables latéral ou rideau se déploient. Le non-respect de toutes ces instructions pourrait entraîner des blessures graves, voire mortelles, pour l'enfant.

⚠️ AVERTISSEMENT

- Toute réparation effectuée sur ou à proximité des composants du système de coussins de sécurité gonflables latéral ou rideau doit être réalisée **uniquement** par un concessionnaire agréé Mitsubishi Motors. Il existe un risque de blessures graves ou de mort. Toute méthode de travail inappropriée peut entraîner le déploiement accidentel du coussin de sécurité gonflable latéral ou rideau ou les rendre inopérants. L'une ou l'autre de ces situations peut entraîner des blessures graves ou mortelles.
- Ne placez pas de bagages plus lourds que le poids spécifié sur la galerie du toit. Ceux-ci pourraient déclencher accidentellement les coussins de sécurité gonflables rideau, ce qui pourrait provoquer des blessures graves ou mortelles.

Déploiement du coussin de sécurité gonflable latéral et du coussin de sécurité gonflable rideau

N00408201634

4**Les coussins de sécurité gonflables latéraux et rideau SONT CONÇUS POUR SE DÉPLOYER en cas de...**

Les coussins de sécurité gonflables latéraux et rideau sont conçus pour se déployer en cas d'impacts latéraux de force modérée à grave au niveau du milieu de l'habitacle.

Aussi, quand le véhicule détecte un capotage du véhicule, les coussins de sécurité gonflables rideau se déploient.

Certaines situations types sont présentées dans l'illustration.

Impact de force modérée à importante autour de la partie médiane du côté de la carrosserie

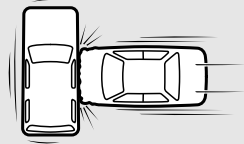

Quand le véhicule détecte un capotage (coussin de sécurité gonflable rideau uniquement)

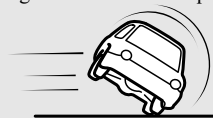

AG3000892

la déformation de la carrosserie semble importante car la structure de la carrosserie du véhicule est conçue pour absorber le choc et se déformer afin de protéger les occupants. Il existe aussi des cas où le coussin de sécurité gonflable rideau ne se déploie pas en même temps, selon l'emplacement de l'impact. Les illustrations sur les pages suivantes montrent quelques situations typiques dans lesquelles les coussins de sécurité gonflables latéraux et rideau pourraient ne pas se déployer.

Étant donné que les coussins de sécurité gonflables latéraux et rideau ne protègent pas les occupants dans tous les cas de collisions latérales, veuillez à toujours porter correctement la ceinture de sécurité.

Les ceintures de sécurité de votre véhicule sont les moyens de protection principaux en cas d'accident. Les coussins de sécurité gonflables latéraux et rideaux du système SRS sont conçus pour fournir une protection supplémentaire. Par conséquent, pour votre sécurité et celle de tous les occupants, veuillez à toujours porter correctement votre ceinture de sécurité.

Les coussins de sécurité gonflables latéraux et rideau PEUVENT NE PAS SE DÉPLOYER en cas de...

Dans certains types de chocs latéraux, les coussins de sécurité gonflables latéraux et rideau pourraient ne pas se déployer même si

Choc latéral dans une zone éloignée de l'habitacle

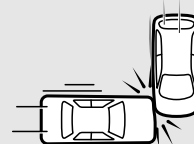

Collision latérale avec une motocyclette ou autre petit véhicule similaire



Collision avec un poteau, un arbre ou tout autre objet étroit



AA2002253

Impact latéral oblique



Le véhicule se retourne sur son côté ou sur le toit (coussin de sécurité gonflable latéral uniquement)



AA3009099

Collision frontale



Collision arrière à votre véhicule



Capotage du véhicule vers l'avant

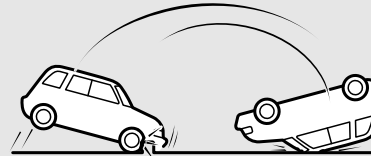

AG2000299

Entretien du système SRS

N00408501800

⚠ AVERTISSEMENT

- Toute intervention réalisée sur les éléments constitutifs du système de retenue supplémentaire ou à proximité de ceux-ci doit être effectuée exclusivement par un concessionnaire agréé Mitsubishi Motors. Ne confiez jamais l'entretien, la vérification, la maintenance ou la réparation de tout composant ou câblage du système de retenue supplémentaire à n'importe qui. De même, aucun élément du système de retenue supplémentaire ne doit être manipulé, retiré ou mis au rebut par toute personne autre qu'un concessionnaire agréé Mitsubishi Motors.

Des méthodes de travail incorrectes sur les composants ou le câblage du système SRS peuvent provoquer un déploiement accidentel du coussin de sécurité gonflable ou peuvent rendre le système SRS inopérant. L'une ou l'autre de ces situations peut entraîner des blessures graves ou mortelles.

Les coussins de sécurité gonflables latéraux et rideau NE SONT PAS CONÇUS POUR SE DÉPLOYER en cas de...

Les coussins de sécurité gonflables latéraux et rideau ne sont pas conçus pour se déployer dans les situations où ils ne peuvent pas protéger les occupants. Certains exemples types sont présentés sur l'illustration.

Étant donné que les coussins de sécurité gonflables latéraux et rideau ne protègent pas les occupants dans tous les cas de collisions, veuillez à toujours porter correctement la ceinture de sécurité.

AVERTISSEMENT

- Ne modifiez pas le volant ou tout autre composant du système de retenue supplémentaire ou pièce connexe. Par exemple, le remplacement du volant de direction ou la modification du pare-chocs avant ou de certains éléments de carrosserie peut nuire au bon fonctionnement du système de retenue supplémentaire et être à l'origine d'éventuelles blessures.
- Si le véhicule a été endommagé de quelque façon que ce soit, faites vérifier le système de retenue supplémentaire par un concessionnaire agréé Mitsubishi Motors qui s'assurera de son bon état de marche.
- Ne modifiez pas vos sièges avant, le montant du milieu ni la console centrale. De telles modifications peuvent nuire au fonctionnement du système de retenue supplémentaire et entraîner des blessures. De plus, si vous découvrez une déchirure ou une couture décousue sur la tapisserie de siège près du coussin de sécurité gonflable latéral, faites inspecter le siège par un concessionnaire agréé Mitsubishi Motors.
- Si vous avez trouvé des égratignures, craquelures ou dommages sur la partie des montants avant et arrière et du rail latéral du toit, faites inspecter le système SRS par un concessionnaire agréé Mitsubishi Motors.

REMARQUE

- En cas de revente du véhicule, nous vous prions instamment d'attirer l'attention de l'acheteur sur le fait que ce véhicule est équipé d'un système de retenue supplémentaire et de l'inviter à consulter les rubriques applicables du présent manuel du conducteur.
- Avant de mettre un véhicule à la ferraille, nous vous prions instamment de consulter un concessionnaire agréé Mitsubishi Motors de façon à ce que le système de retenue supplémentaire soit éliminé de tout danger avant sa mise au rebut.
- Si une des pièces suivantes doit être modifiée pour pouvoir être utilisée par une personne handicapée, le système de coussin de sécurité gonflable intelligent sera fortement affecté. Veuillez consulter un concessionnaire agréé Mitsubishi Motors.
 - Siège du conducteur
 - Siège du passager avant
 - Ceinture de sécurité avant
 - Volant
 - Tableau de bord

[Pour les véhicules vendus aux États-Unis]

Pour contacter Mitsubishi Motors North America, Inc.

appelez le 1-888-648-7820 ou écrivez à:

Mitsubishi Motors North America, Inc.

Service des relations avec la clientèle

P.O. Box 689040

Franklin, TN 37068

[Pour les véhicules vendus au Canada]

Pour contacter les Ventes de véhicules Mitsubishi Motor du Canada, Inc.

appelez le 1-888-576-4878 ou écrivez à:

Ventes de Véhicules Mitsubishi Motor du Canada, Inc.

Service des relations avec la clientèle

P.O. Box 41009

4141 Dixie Road

Mississauga, ON L4W 5C9

[Pour les véhicules vendus à Porto Rico]

Pour contacter les Ventes de véhicules Mitsubishi Motor aux Caraïbes, Inc.

appelez le 1-787-251-8715 ou écrivez à:

Mitsubishi Motor Sales of Caribbean, Inc.

Service des relations avec la clientèle

P.O. Box 192216

SAN JUAN PR 00919-2216

[Pour les véhicules vendus à Guam]

Pour contacter Triple J Enterprises Inc.

appelez le (671) 649-3673 ou écrivez à:

Triple J Enterprises, Inc.

P.O. Box 6066

TAMUNING

GUAM 96931

[Pour les véhicules vendus à Saipan]

Pour contacter Triple J Motors appelez le (670) 234-7133 ou écrivez à:

Triple J Motors

P.O. Box 500487

SAIPAN, MP96950-0487

[Pour les véhicules vendus en Samoa américaine]

Pour contacter Pacific Marketing Inc.

appelez le 684 (699) 9140 ou écrivez à:

Pacific Marketing, Inc.

P.O. Box 698

PAGO PAGO,

SAMOA AMÉRICAINE AS, 96799

Étiquette d'avertissement

N00408600383

Les étiquettes d'avertissement du système de retenue supplémentaire sont apposées aux endroits indiqués dans l'illustration.

4

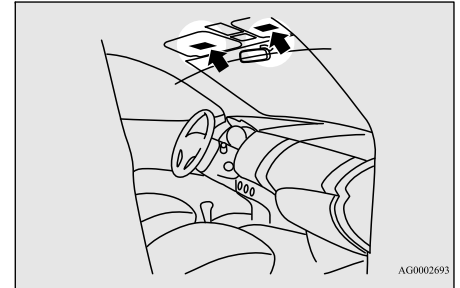

AG0002693

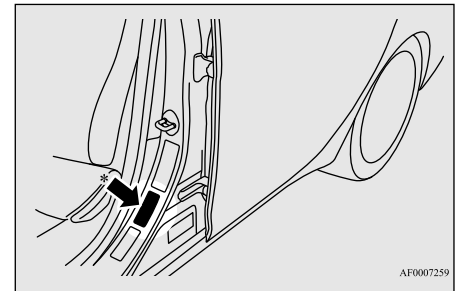

AF0007259

* - Apposées aussi du côté passager.

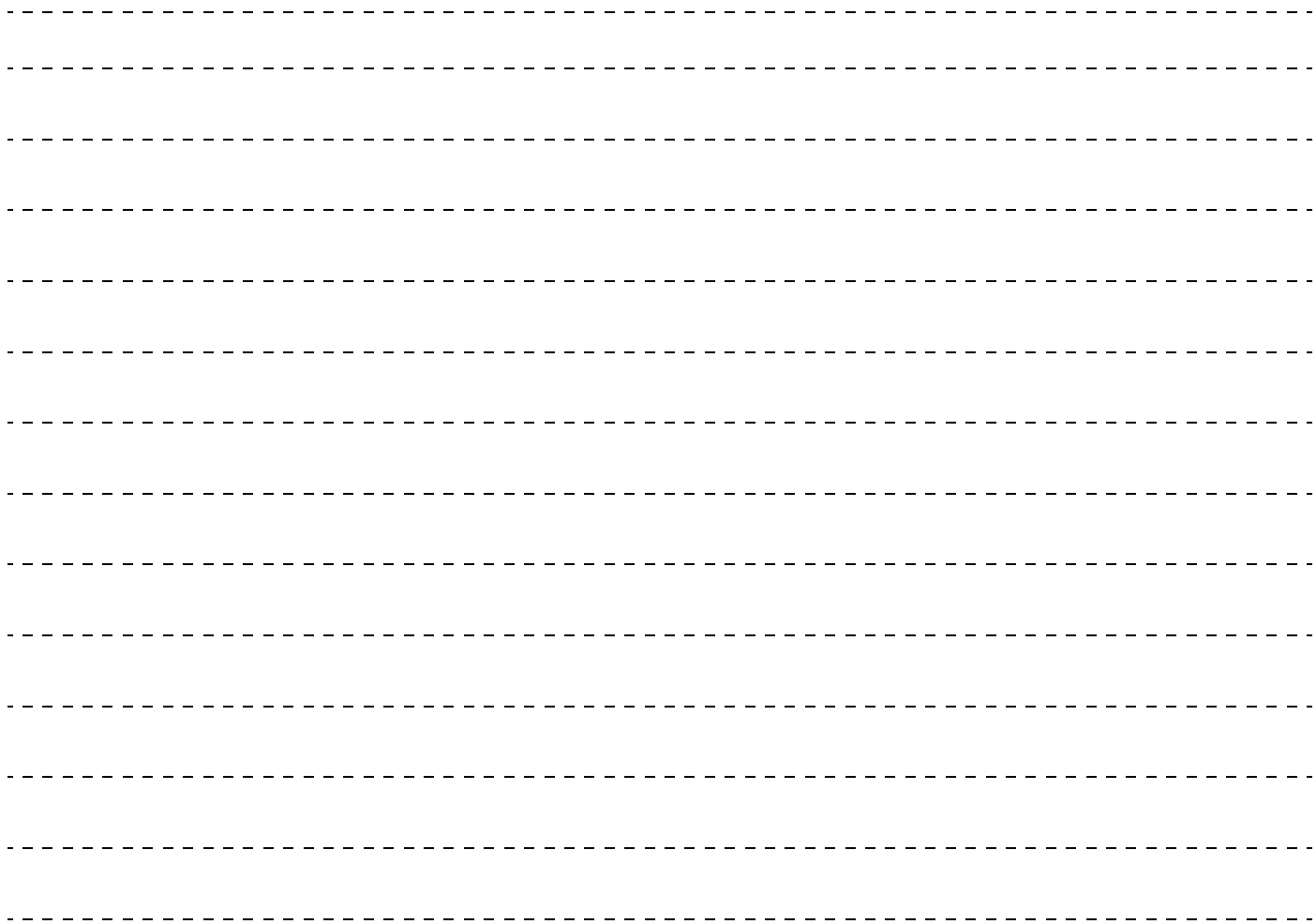

Fonctions et commandes

Recommandations pour le rodage	5-3
Clés	5-3
Système antidémarrage électronique (système antivol)	5-5
Système de télédéverrouillage (le cas échéant)	5-8
Clé F.A.S.T. (Free-hand Advanced Security Transmitter) (le cas échéant).....	5-12
Verrous de porte	5-29
Verrouillage électrique de portes	5-31
Serrures de portes arrière avec «protection enfant»	5-32
Hayon	5-33
Commande de vitre manuelle (le cas échéant)	5-34
Commande des vitres électriques	5-35
Frein de stationnement	5-38
Réglage de hauteur du volant de direction	5-39
Rétroviseur intérieur	5-39
Rétroviseurs extérieurs	5-41
Commutateur d'allumage	5-43
Mise en marche du moteur	5-44
Boîte-pont manuelle (le cas échéant).....	5-46
Transmission à variation continue (CVT) (le cas échéant).....	5-48
Frein de service	5-54
Aide au démarrage en côte	5-55
Système d'assistance de freinage	5-57
Système de freinage antiblocage	5-57
Système de direction assistée à commande électrique (EPS)	5-59
Contrôle de stabilité actif (ASC)	5-60
Régulateur de vitesse (le cas échéant)	5-63
Système de prévention des collisions frontales (FCM) (le cas échéant)	5-68
Avertissement de sortie de voie (LDW) (le cas échéant)	5-77
Circuit de contrôle de la pression de gonflage des pneus (TPMS) (le cas échéant)	5-81
Caméra de recul	5-85
Groupe d'instruments	5-88
Affichage multi-information	5-89
Témoins et groupe témoins lumineux	5-100
Témoins	5-101
Témoins d'avertissement	5-102
Levier multifonction de phares et de feux de croisement	5-105
Levier des clignotants	5-113
Interrupteur des feux de détresse	5-114
Interrupteur de phare antibrouillard avant (le cas échéant)	5-115
Interrupteur d'essuie-glace et de lave-glace	5-115
Interrupteur de dégivreur de lunette arrière à commande électrique	5-121
Interrupteur d'avertisseur sonore	5-121
Système de liaison	5-121
Port USB	5-122
Pare-soleils	5-123
Prises d'alimentation de 12 V	5-124
Éclairage intérieur	5-124
Espace de rangement	5-126
Porte-gobelets	5-126
Porte-bouteilles	5-127
Panneau de la plage arrière (le cas échéant).....	5-128

Fonctions et commandes

Crochet pratique	5-129
Poignées de maintien	5-129

Recommandations pour le rodage

N00508701382

Grâce aux techniques évoluées utilisées dans la fabrication de votre voiture, vous pouvez utiliser votre véhicule neuf sans devoir passer par une longue période de rodage à faible vitesse.

Vous pourrez cependant retirer davantage de votre véhicule, sur les performances et la consommation, en prenant les précautions suivantes pendant les 500 premiers kilomètres (300 mi).

Conduisez votre véhicule à vitesse modérée durant la période de rodage.

- Évitez d'emballer le moteur.
- Évitez la conduite agressive, avec démarrages rapides, accélérations soudaines, parcours prolongés à haute vitesse et freinages brusques. Une telle conduite aurait des effets préjudiciables sur le moteur et augmenterait aussi la consommation de carburant et d'huile, d'où un mauvais fonctionnement possible des composants du moteur. Faites particulièrement attention de ne pas accélérer à fond en gamme basse (petites vitesses).

- Ne surchargez pas le véhicule. Respectez le nombre maximum de passagers spécifié. (Reportez-vous à la section «Précautions pour le chargement de l'espace utilitaire», page 6-12.)
- Ne pas se servir de ce véhicule pour l'attelage d'une remorque.

Clés

N00508801699

Type 1

Deux clés sont fournies. Les clés s'utilisent sur toutes les serrures. Conservez-en une en lieu sûr comme clé de rechange.

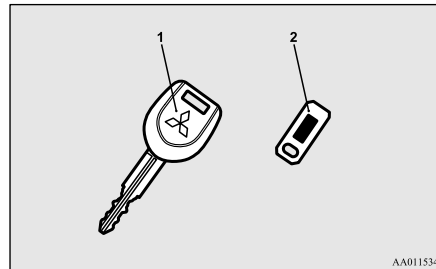

- 1- Clé pour le système anti-démarrage électronique
- 2- Plaquette portant le numéro de la clé

Type 2

Deux clés sont fournies. Les clés s'utilisent sur toutes les serrures.

Conservez-en une en lieu sûr comme clé de rechange.

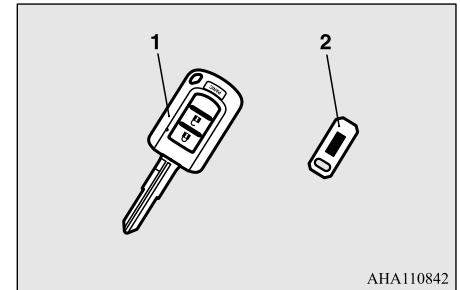

AHA110842

- 1- Clé pour le système anti-démarrage électronique et le système de télé-déverrouillage
- 2- Plaquette portant le numéro de la clé

Type 3

Deux clés F.A.S.T. et deux clés d'urgence sont fournies.

Gardez une clé F.A.S.T. et une clé d'urgence dans un endroit sûr ensemble comme jeu de clé de rechange.

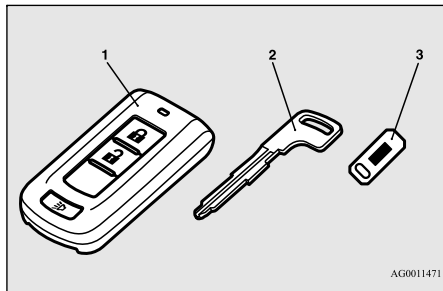

- 1- Clé F.A.S.T.
(avec fonction anti-démarrage électronique et système de télé déverrouillage)
- 2- Clé d'urgence
- 3- Plaquette portant le numéro de la clé

REMARQUE

- La clé de télé déverrouillage et la clé F.A.S.T. sont des dispositifs électroniques de précision contenant un émetteur de signal intégré. Veuillez observer les directives suivantes afin d'éviter de l'endommager.

REMARQUE

- Ne laissez pas la clé dans un endroit où elle pourrait être exposée à la chaleur des rayons directs du soleil, comme par exemple au-dessus du tableau de bord.
- Ne démontez pas l'émetteur de la commande à distance.
- Ne pliez pas excessivement la clé et ne la soumettez pas à de forts impacts.
- Maintenez l'émetteur de commande à distance au sec.
- Éloignez-la d'objets magnétiques tels que des porte-clés.
- Éloignez-la de tout dispositif produisant des ondes magnétiques, comme un système audio, un ordinateur ou un téléviseur.
- Éloignez-la d'appareils émettant de fortes ondes électromagnétiques, tels les téléphones cellulaires, les appareils nomades ou les appareils à haute fréquence (y compris les appareils médicaux).
- Ne la nettoyez pas avec un nettoyeur à ultrasons.
- Ne laissez pas la clé dans un endroit où elle serait exposée à une température ou à un taux d'humidité trop élevés.

REMARQUE

- Si vous perdez votre clé, afin d'éviter le vol de votre véhicule, veuillez contacter immédiatement un concessionnaire agréé Mitsubishi Motors.
Si vous donnez le numéro de votre clé à un concessionnaire agréé Mitsubishi Motors, celui-ci pourra produire une nouvelle clé. Le numéro de la clé est estampillé sur la plaque d'identification de la clé. Rangez la plaque d'identification de la clé dans un endroit sûr et autre que celui où vous rangez la clé.
- Aucune clé autre que celles ayant été pré-enregistrées d'avance ne peut être utilisée pour démarrer le moteur.
Reportez-vous à la section «Système anti-démarrage électronique (système antivol)», page 5-5.
Reportez-vous à «Clé F.A.S.T. (Free-hand Advanced Security Transmitter): «Système anti-démarrage électronique (système antivol)», page 5-24.
- Quand l'alarme antivol est opérationnelle, elle se met en marche si une porte ou le hayon est ouvert(e) après que les portes et le hayon ont été déverrouillés à l'aide de la clé, du bouton de verrouillage de porte ou de l'interrupteur de verrouillage électrique de portes.
- Le système ne se met pas en état de préparation si le verrouillage du véhicule n'a pas été effectué avec le système de télé déverrouillage ou la clé F.A.S.T.

Système antidémarrage électronique (système antivol)

N00509101976

⚠ ATTENTION

- N'effectuez aucune modification sur le système antidémarrage et n'y ajoutez rien. En modifiant ce système vous pourriez en effet le mettre hors service.

[Pour les véhicules équipés de la clé F.A.S.T. (Free-hand Advanced Security Transmitter)]
Pour l'information d'utilisation concernant les véhicules équipés de la clé F.A.S.T. (Free-hand Advanced Security Transmitter), reportez-vous à la section «Clé F.A.S.T. (Free-hand Advanced Security Transmitter): Système antidémarrage électronique (système antivol)», page 5-24.

[Sauf pour les véhicules équipés de la clé F.A.S.T. (Free-hand Advanced Security Transmitter)]

Le système antidémarrage électronique est conçu pour réduire considérablement le risque de vol du véhicule. Le but du système est d'immobiliser le véhicule en cas de tentative de démarrage incorrect. Un démarrage correct ne pourra être effectué (sous certaines

conditions) qu'au moyen d'une clé «enregistrée» par le système antidémarrage. Toutes les clés fournies avec votre véhicule neuf ont été programmées en fonction des circuits électroniques de ce véhicule.

📖 REMARQUE

- Dans les cas ci-dessous, il se peut que le véhicule ne soit pas en mesure de reconnaître le code d'identification (ID) enregistré de la clé. Cela signifie que le moteur ne démarrera pas même si la clé est tournée en position «START» (démarrage).
- Quand la clé touche un objet métallique ou magnétique

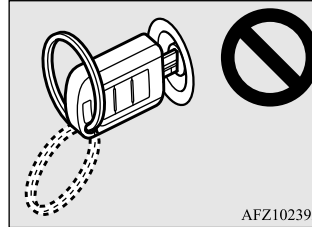

AFZ102392

📖 REMARQUE

- Quand le corps de la clé touche la partie métallique d'une autre clé

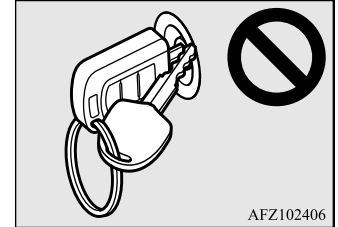

AFZ102406

- Quand la clé touche ou se situe à proximité d'autres clés de système antidémarrage (y compris les clés d'autres véhicules)

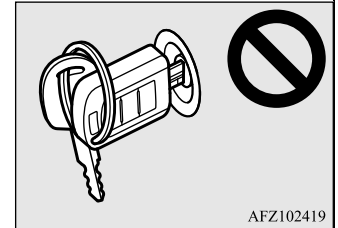

AFZ102419

- Dans ces cas, éloignez le ou les objet(s) indésirable(s) de la clé et ramenez celle-ci en position «ACC» (accessoire) ou «OFF» (arrêt). Essayez ensuite de faire redémarrer le moteur. Si le moteur ne démarre pas, contactez un concessionnaire agréé Mitsubishi Motors.

REMARQUE

- Il se peut que la clé ne fonctionne pas correctement si celle-ci se trouve à proximité d'un objet ou d'un endroit émettant de fortes ondes électromagnétiques.
- Le système antidémarrage électronique n'est pas compatible avec les systèmes de démarrage à distance disponibles dans le commerce. L'usage de systèmes de démarrage à distance disponibles dans le commerce peut entraîner des problèmes de démarrage du véhicule et vous faire perdre la protection de sécurité.
- Vous pouvez soupçonner une panne du système si le moteur ne démarre pas quand le commutateur d'allumage est tourné en position «START» (démarrage). Si tel est le cas, contactez un concessionnaire agréé Mitsubishi Motors.

Clés de rechange

Seules les clés programmées en fonction du système électronique du véhicule peuvent être utilisées pour faire démarrer ce véhicule.

Si vous perdez la clé, commandez-en une auprès de votre concessionnaire agréé Mitsubishi Motors, en indiquant le numéro de clé.

Pour éviter tout vol du véhicule, le code d'identification des clés du véhicule doit être changé.

Amenez votre véhicule et l'ensemble des clés restantes chez votre concessionnaire agréé Mitsubishi Motors pour qu'il modifie votre code d'identification.

Clés supplémentaires

Pour ajouter une clé, vous devez déjà avoir 2 clés enregistrées. Vous devez enregistrer le code d'identification (ID) sur le véhicule.

L'enregistrement du code d'identification peut être fait par vous-même (sauf pour les véhicules vendus au Canada), ou par votre concessionnaire agréé Mitsubishi Motors.

Pour enregistrer vous-même le code, suivez la procédure de «Programmation de clé par le client» ci-dessous.

Lorsque vous faites enregistrer le code d'identification par votre concessionnaire, emmenez votre véhicule et toutes les clés restantes chez votre concessionnaire agréé Mitsubishi Motors.

REMARQUE

- 2 clés vous sont remises mais vous pouvez enregistrer jusqu'à 8 clés.

Programmation de clé par le client (sauf pour les véhicules vendus au Canada)

N00562201194

Vous pouvez programmer des clés neuves dans votre système lorsque vous possédez déjà deux clés valides (déjà enregistrées) et une clé de système anti-démarrage vierge (conçue spécialement pour votre véhicule par votre concessionnaire agréé Mitsubishi Motors) en procédant comme suit:

1. Introduisez la première clé valide dans le commutateur d'allumage et maintenez-la en position «ON» (marche) pendant 5 secondes.
2. Tournez la clé en position «OFF» (arrêt) et enlevez la première clé.
3. Introduisez la deuxième clé valide dans le contacteur dans les 30 secondes qui suivent le retrait de la première clé, puis tournez-la en position «ON» (marche). Le témoin du système anti-démarrage se met à clignoter environ 10 secondes plus tard.

4. Lorsque le témoin du système anti-démarrage se met à clignoter, tournez la deuxième clé valide en position «OFF» (arrêt), puis retirez-la. Introduisez une clé du système anti-démarrage vierge dans le commutateur d'allumage dans les 30 secondes qui suivent, puis tournez-la en position «ON» (marche). Effectuez ces opérations dans les 30 secondes qui suivent le début du clignotement du témoin de système anti-démarrage. Une fois l'enregistrement du code d'identification terminé, le témoin du système anti-démarrage s'allume pendant 3 secondes, puis s'éteint. Le témoin du système anti-démarrage s'éteint en cas d'erreur pendant la procédure.

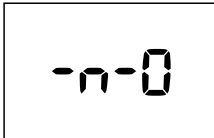

REMARQUE

- Quand l'enregistrement de la clé est terminé, le témoin du système anti-démarrage s'allume dans les 3 secondes après avoir tourné le commutateur d'allumage sur «ON» (marche) avec la clé du système anti-démarrage vierge (conçue spécialement pour votre véhicule par votre concessionnaire Mitsubishi Motors).

5. Si vous désirez enregistrer une autre clé, reprenez la procédure à partir de l'étape 1.

REMARQUE

- Il est impossible d'enregistrer une clé lorsque:
 - le témoin du système anti-démarrage s'est éteint pendant le procédé
 - le témoin du système anti-démarrage ne s'allume pas dans les 30 secondes après l'étape 4.
- Le procédé s'interrompt automatiquement lorsque:
 - un intervalle de 30 secondes ou plus s'écoule entre le moment où la première clé a été placée en position «OFF» (arrêt) et le moment où la seconde clé a été placée en position «ON» (marche)
 - un intervalle de 30 secondes ou plus s'écoule entre le moment où la deuxième clé a été placée en position «OFF» (arrêt) et le moment où la clé du système anti-démarrage vierge a été placée en position «ON» (marche)
 - plus de 20 secondes s'écoulent après que le témoin du système anti-démarrage s'est mis à clignoter

Informations générales

N00562301140

Votre système antidémarrage électronique fonctionne sur une fréquence radio relevant

de la réglementation établie par la Commission fédérale des communications (FCC) (pour les véhicules vendus aux États-Unis) et de la réglementation établie par Industrie Canada (pour les véhicules vendus au Canada). Cet appareil est conforme à la section 15 du Règlement de la FCC et du CNR d'Industrie Canada applicable aux appareils radio exempts de licence.

Son fonctionnement est soumis aux deux conditions suivantes.

- Ce dispositif ne doit pas provoquer d'interférences nuisibles.
- Ce dispositif doit accepter toute interférence reçue, y compris les interférences pouvant provoquer un fonctionnement indésirable de ce dispositif.

Ce dispositif est conforme aux limites définies par l'ISDE relatives à l'exposition aux rayonnements pour les mains/pieds pour un environnement non contrôlé et est conforme à la norme RSS-102 des réglementations sur l'exposition aux radiofréquences (RF) de l'ISDE car ce dispositif émet de très faibles niveaux d'énergie RF.

AVERTISSEMENT

- **Tout changement ou toute modification qui n'est pas expressément approuvé(e) par l'organisme responsable de la conformité peut entraîner l'annulation du droit de l'utilisateur de se servir de l'équipement.**

- 2- Bouton UNLOCK (🔓) (déverrouillage)
- 3- Bouton PANIC (alarme)
- 4- Témoïn

Pour verrouiller

Appuyez sur le bouton LOCK (verrouillage) (1) pour verrouiller toutes les portes et le hayon.

Les clignotants clignoteront également une fois.

REMARQUE

- Si vous appuyez deux fois sur le bouton LOCK (verrouillage) (1), l'avertisseur sonore retentit une fois.

Pour déverrouiller

Appuyez sur le bouton UNLOCK (déverrouillage) (2) pour déverrouiller uniquement la porte du conducteur.

Dans les 2 secondes environ, appuyez une fois de plus sur le bouton UNLOCK (déverrouillage) pour déverrouiller toutes les portes et le hayon.

Le plafonnier s'allume alors pendant 30 secondes. Les clignotants clignotent également deux fois.

Les feux de gabarit avant et les feux de stationnement s'allument également pendant environ 30 secondes.

Reportez-vous à la section «Éclairage d'accueil», page 5-112.

REMARQUE

- Si l'interrupteur UNLOCK (déverrouillage) (2) est actionné et qu'aucune porte (ni le hayon) n'est ouverte dans les 30 secondes qui suivent environ, le reverrouillage s'effectue automatiquement.
- L'intervalle de temps entre le moment où le déverrouillage s'effectue et le moment où le véhicule se reverrouille automatiquement peut être réglé. Pour plus de détails, contactez un concessionnaire agréé Mitsubishi Motors.

Fonction de confirmation

L'avertisseur sonore de la fonction de confirmation du système de télédéverrouillage peut être modifié selon vos préférences. Cette opération s'effectue lorsque la clé est retirée du commutateur d'allumage.

REMARQUE

- La fonction de confirmation ne fonctionne pas si une des portes est ouverte.

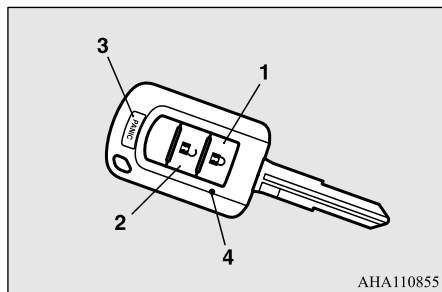

- 1- Bouton LOCK (🔒) (verrouillage)

Désactivation/réactivation de l'avertisseur sonore

La fonction de confirmation peut être réglée des trois façons suivantes.

Un carillon signale et identifie l'état de la fonction de confirmation après chaque réglage de cette fonction.

Un seul carillon: L'avertisseur sonore ne retentit pas.

Deux carillons: L'avertisseur sonore retentit.

Quatre carillons: L'avertisseur sonore retentit si vous appuyez sur le bouton LOCK (verrouillage) deux fois en l'intervalle d'1 seconde.

1. Retirez la clé du commutateur d'allumage.
2. Ouvrez la porte du conducteur et tournez le levier multifonction de phares et de feux de croisement à la position «OFF» (arrêt).
3. Appuyez sur le bouton LOCK (verrouillage) (1) pendant 4 à 10 secondes, et sur le bouton UNLOCK (déverrouillage) (2) en même temps.

4. Relâchez les boutons UNLOCK (déverrouillage) et LOCK (verrouillage) en séquence dans les 10 secondes après avoir appuyé sur le bouton UNLOCK (déverrouillage) à l'étape 3.

Désactivation/réactivation des clignotants

La fonction de confirmation des clignotants peut être modifiée.

Si vous voulez modifier la fonction de confirmation, veuillez contacter un concessionnaire agréé Mitsubishi Motors.

Utilisation de l'alarme

Si vous vous trouvez près de votre véhicule et que vous vous sentez menacé, vous pouvez attirer l'attention en activant l'alarme comme suit:

1. Appuyez sur le bouton PANIC (alarme) (3) pendant plus d'1 seconde.
2. Les phares s'allument et s'éteignent alternativement et l'avertisseur sonore retentit de façon intermittente durant 3 minutes environ.
3. Pour neutraliser l'alarme, appuyez sur n'importe quel bouton de l'émetteur de commande à distance.

Remplacement des émetteurs de commande à distance

N0054380051

Seuls les émetteurs de commande à distance programmés sur le système électronique du véhicule peuvent verrouiller ou déverrouiller toutes les portes et le hayon.

Si vous perdez l'émetteur de commande à distance, vous pouvez en commander un auprès de votre concessionnaire agréé Mitsubishi Motors, en indiquant le numéro de clé.

Pour éviter le vol du véhicule, le code d'identification de l'émetteur de commande à distance doit être changé.

Amenez votre véhicule et l'ensemble des émetteurs de commande à distance chez votre concessionnaire agréé Mitsubishi Motors pour qu'il modifie votre code d'identification.

Émetteurs de commande à distance supplémentaires

N0054390078

Pour ajouter un émetteur de commande à distance, il vous faut déjà posséder 1 émetteur de commande à distance enregistré.

L'enregistrement du code d'identification peut être fait par vous-même ou par votre concessionnaire agréé Mitsubishi Motors.

Emmenez votre véhicule et toutes les clés restantes chez votre concessionnaire Mitsubishi Motors.

REMARQUE

- Nous vous fournissons 2 émetteurs de commande à distance, mais vous pouvez enregistrer jusqu'à un maximum de 4 émetteurs.

Informations générales

N00546100114

Votre système de télé déverrouillage fonctionne sur une fréquence radio relevant de la réglementation établie par la Commission fédérale des communications (FCC) (pour les véhicules vendus aux États-Unis) et de la réglementation établie par Industrie Canada (pour les véhicules vendus au Canada). Le présent appareil est conforme aux la partie 15 des règles de la FCC et CNR d'Industrie Canada applicables aux appareils radio exempts de licence.

Son fonctionnement est soumis aux deux conditions suivantes.

- Ce dispositif ne peut causer d'interférences.
- Ce dispositif doit accepter toute interférence, y compris les interférences pouvant provoquer un fonctionnement indésirable de ce dispositif.

AVERTISSEMENT

- **Tout changement ou toute modification effectués par l'utilisateur et dont la conformité n'est pas expressément approuvée par l'organisme responsable de sa conformité peut entraîner l'annulation du droit de cet utilisateur de se servir de l'équipement.**

Procédure de remplacement de la pile de l'émetteur de commande à distance

N00544101276

AVERTISSEMENT

- **Attention à ne pas avaler de piles de type bouton.**
 - Ce produit contient une pile de type bouton. Si vous avalez une pile de type bouton, celle-ci risque de provoquer de graves brûlures internes et provoquer la mort.
 - Des cas ont été rapportés de graves brûlures internes produites 2 heures seulement après avoir avalé une pile.
- **Éloignez les piles neuves et usagées de la portée des enfants.**
- **Si le boîtier de l'émetteur de commande à distance ne se ferme pas correctement, arrêtez d'utiliser ce produit et conservez-le hors de portée des enfants.**

AVERTISSEMENT

- Si vous pensez qu'il est possible que des piles aient été avalées ou placées à l'intérieur d'une partie du corps d'une personne, consultez immédiatement un médecin.
- Pour éviter tout risque d'explosion ou de fuite de gaz ou de liquide inflammable:
 - Ne remplacez pas la pile par une de type incorrect. Remplacez-la par une autre du même type ou équivalent.
 - Ne jetez pas de piles au feu ou dans un incinérateur, n'écrasez pas mécaniquement les piles ou ne les coupez pas.
 - N'utilisez pas, ne rangez pas ou n'apportez pas une pile dans un endroit où elle pourrait être exposée à des températures extrêmement élevées ou à des pressions d'air extrêmement basses.

ATTENTION

- Lorsque le boîtier de l'émetteur de commande à distance est ouvert, veillez à bien empêcher l'eau, la poussière, etc. d'entrer. Ne touchez pas non plus les composants internes.
- Jetez les piles usagées conformément aux réglementations relatives à la mise au rebut des piles.

1. Avant de remplacer la pile, éliminez l'électricité statique de votre corps en touchant un objet métallique relié à la terre.
2. Retirez la vis (A) de l'émetteur de commande à distance.

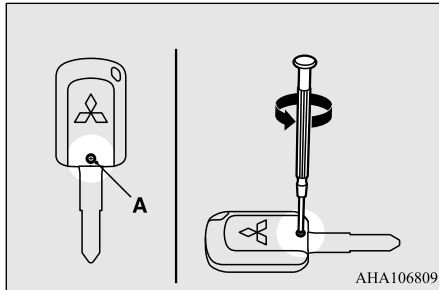

3. Orientez le logo Mitsubishi vers vous et insérez la lame d'un tournevis plat recouverte d'un chiffon dans l'encoche du cache de l'émetteur de commande à distance et utilisez-la pour ouvrir le cache.

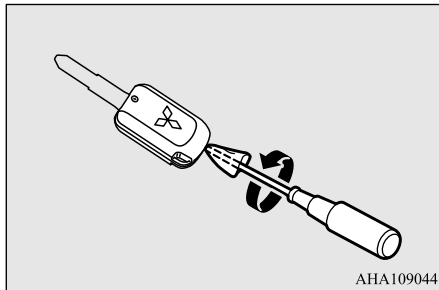

REMARQUE

- Assurez-vous d'exécuter cette procédure avec le logo Mitsubishi vers vous. Si le logo Mitsubishi n'est pas orienté vers vous lorsque vous ouvrez le cache de l'émetteur de commande à distance, les boutons risquent de tomber.
- Le numéro d'identification délivré par la Commission fédérale des communications (FCC), le numéro d'Industrie Canada (IC) ainsi que le numéro de modèle (homologation de la radio) apparaissent à l'endroit indiqué sur l'illustration.

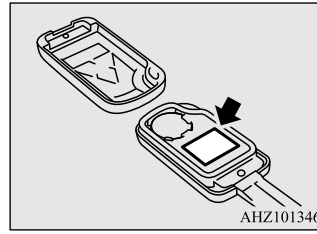

4. Retirez la pile usagée.

5. Insérez une pile neuve en orientant le côté + (B) vers le haut.

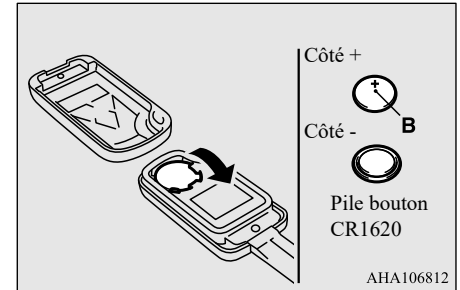

5

6. Fermez l'émetteur de commande à distance fermement.
7. Remplacez et serrez la vis (A) retirée à l'étape 2.
8. Vérifiez le bon fonctionnement du système de télédéverrouillage.

REMARQUE

- Vous pouvez acheter une pile de remplacement dans un magasin d'appareils électriques.
- Si vous le désirez, confiez le remplacement de la pile à un concessionnaire agréé Mitsubishi Motors.

Clé F.A.S.T. (Free-hand Advanced Security Transmitter) (le cas échéant)

N00503101248

5 La clé F.A.S.T. (Free-hand Advanced Security Transmitter) vous permet de verrouiller et déverrouiller les portes et le hayon ainsi que de démarrer le moteur et modifier le mode de fonctionnement par le simple fait de la porter sur vous.

La clé F.A.S.T. peut aussi être utilisée comme émetteur de commande à distance du système de télédéverrouillage.

Reportez-vous à la section «Clé F.A.S.T. (Free-hand Advanced Security Transmitter): Système de télédéverrouillage», page 5-25.

La clé F.A.S.T. doit être portée par le conducteur. Vous aurez besoin de la clé F.A.S.T. pour certaines opérations de votre véhicule, telles que le verrouillage et le déverrouillage des portes et du hayon ou le démarrage du moteur et la modification du mode de fonctionnement. Quand vous quittez le véhicule, vérifiez que vous portez bien la clé F.A.S.T. avec vous, puis verrouillez le véhicule.

⚠ AVERTISSEMENT

- Toute personne portant un stimulateur cardiaque implanté ou un défibrillateur cardiaque implanté doit se maintenir à l'écart des émetteurs externe et interne. Les ondes électromagnétiques utilisées par la clé F.A.S.T. peuvent affecter le fonctionnement des stimulateurs cardiaques implantés et des défibrillateurs cardiaques implantés.

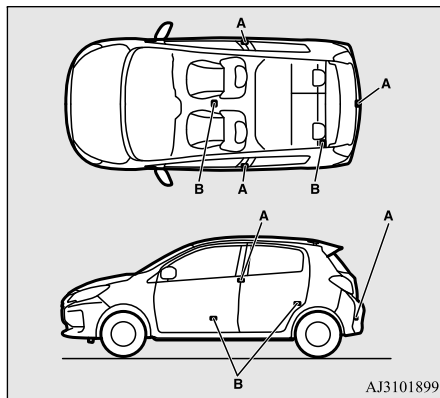

- A- Émetteur externe
B- Émetteur interne

⚠ AVERTISSEMENT

- Toute personne portant un appareil médical électrique autre qu'un stimulateur ou un défibrillateur cardiaque implanté doit consulter le fabricant de l'appareil pour vérifier l'effet des ondes électromagnétiques utilisées par la clé F.A.S.T. Les ondes électromagnétiques peuvent nuire au fonctionnement des appareils électriques médicaux.

Les opérations possibles grâce à la clé F.A.S.T. peuvent être modifiées comme décrit ci-dessous. (Les opérations de télédéverrouillage sont possibles.) Pour plus de détails, veuillez prendre contact avec un concessionnaire agréé Mitsubishi Motors.

- Activation du verrouillage et du déverrouillage des portes et du hayon uniquement
- Activation du démarrage du moteur uniquement
- Désactivation de la clé F.A.S.T.



REMARQUE

- La clé F.A.S.T. utilise des ondes électromagnétiques faibles. Dans les cas tels que ceux décrits ci-dessous, il se peut que son fonctionnement soit incorrect ou instable.

REMARQUE

- Le véhicule se trouve à proximité d'une station émettant de fortes ondes électromagnétiques, comme une tour d'émission télévisuelle, une centrale électrique, une station radio ou un aéroport
 - La clé est transportée avec d'autres dispositifs de communication tels qu'un téléphone cellulaire ou une radio, ou un appareil électrique comme un ordinateur
 - La clé F.A.S.T. touche ou est couverte d'un objet en métal
 - Un système de télédéverrouillage est en cours d'utilisation dans les environs proches
 - La pile de la clé F.A.S.T. est usée
 - Le véhicule se trouve dans un endroit soumis à de fortes ondes ou bruits électromagnétiques
- Si tel est le cas, utilisez la clé d'urgence. Reportez-vous à la section «Fonctionnement sans la clé F.A.S.T.», page 5-23.
- La clé F.A.S.T. est en état constant de réception lorsqu'elle communique avec le véhicule. Ceci signifie que la pile est toujours sollicitée, quel que soit le nombre de fois que vous utilisez la clé F.A.S.T. La durée de vie de la pile varie entre 1 et 2 ans, selon les conditions d'utilisation.

REMARQUE

- Comme la clé F.A.S.T. est constamment en train de recevoir des informations, la réception de fortes ondes électromagnétiques peut accélérer l'épuisement de la pile. Ne la placez pas près d'appareils électriques tels qu'un téléviseur ou un ordinateur.

Portée de fonctionnement de la clé F.A.S.T.

N00503201294

Lorsqu'une personne munie de la clé F.A.S.T. entre dans la zone de portée de la clé F.A.S.T. et actionne l'interrupteur de verrouillage/déverrouillage de la porte du conducteur ou l'interrupteur de verrouillage/déverrouillage du hayon, une vérification du code d'identification s'effectue.

Les portes et le hayon ne peuvent être verrouillés et déverrouillés, le moteur ne peut être démarré et le mode de fonctionnement modifié que lorsque les codes d'identification du véhicule et de la clé F.A.S.T. coïncident.

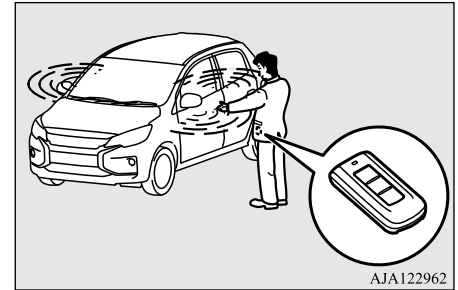

5

AJA122962

REMARQUE

- Lorsque la pile de la clé F.A.S.T. est épuisée ou lorsque de fortes ondes ou bruits électromagnétiques se trouvent aux alentours, la portée de la clé peut diminuer ou le fonctionnement peut devenir instable.

Portée de fonctionnement pour le verrouillage et le déverrouillage des portes et du hayon

La portée de fonctionnement est d'environ 70 cm (2,3 pieds) de l'interrupteur de verrouillage/déverrouillage de la porte du conducteur et de l'interrupteur de verrouillage/déverrouillage du hayon.

5

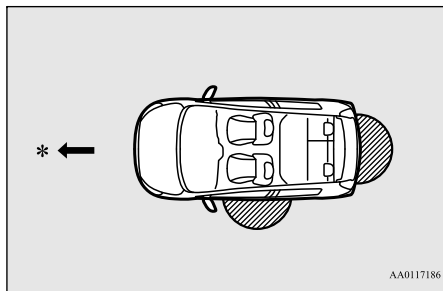

*: Avant du véhicule

: Portée de fonctionnement

REMARQUE

- Seules les portes et le hayon qui détectent la présence de la clé F.A.S.T. peuvent être verrouillés et déverrouillés.
- Le système peut ne pas fonctionner si la clé F.A.S.T. est trop près du pare-brise, des vitres de porte ou du hayon.
- Même si la clé F.A.S.T. se trouve à environ 70 cm (2,3 pieds) ou moins de l'interrupteur de verrouillage/déverrouillage de la porte du conducteur ou de l'interrupteur de verrouillage/déverrouillage du hayon, il est possible que le système ne fonctionne pas si la clé est près du sol ou en position surélevée.

REMARQUE

- Si la clé F.A.S.T. se trouve à portée, même une personne qui ne porte pas la clé F.A.S.T. peut verrouiller et déverrouiller les portes ou le hayon en actionnant l'interrupteur de verrouillage/déverrouillage de la porte du conducteur ou l'interrupteur de verrouillage/déverrouillage du hayon.

Portée de fonctionnement pour démarrer le moteur et modifier le mode de fonctionnement

N00503300070

La portée de fonctionnement est l'intérieur du véhicule.

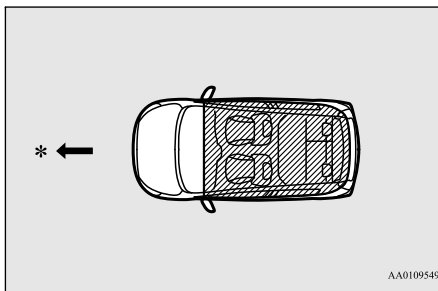

*: Avant du véhicule

: Portée de fonctionnement

REMARQUE

- Même si la clé F.A.S.T. se trouve à portée de fonctionnement, il se peut qu'il soit impossible de démarrer le moteur ou de modifier le mode de fonctionnement si la clé se trouve dans un espace de rangement tel que la boîte à gants, sur le dessus du tableau de bord, dans la poche de porte ou dans le compartiment à bagages.
- Même si la clé F.A.S.T. se trouve à l'intérieur du véhicule, il se peut qu'il soit impossible de mettre le moteur en marche ou de modifier le mode de fonctionnement si la clé se trouve trop près d'une porte ou de la glace d'une porte.

Fonctionnement avec la clé F.A.S.T.

N00503401515

Pour verrouiller

Tout en étant porteur de la clé F.A.S.T., appuyez sur l'interrupteur (A) de verrouillage/déverrouillage de la porte du conducteur, ou sur l'interrupteur de verrouillage/déverrouillage du hayon (B), en restant dans le rayon d'action de la clé pour verrouiller toutes les portes et le hayon.

Les clignotants clignotent une fois et la sonnerie retentit une fois.

Reportez-vous aussi aux sections «Verrous de porte», «Verrouillage électrique de portes» et «Hayon», pages 5-29, 5-31 et 5-33 respectivement.

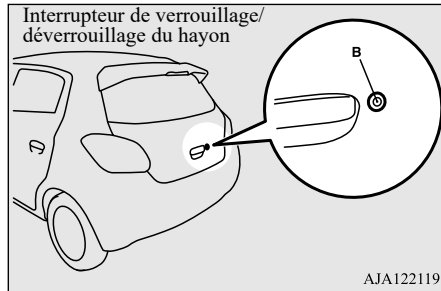
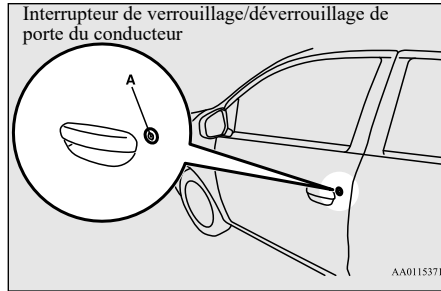

REMARQUE

- Dans les cas tels que ceux décrits ci-dessous, la clé F.A.S.T. ne fonctionne pas.
- Il y a une clé F.A.S.T. dans l'habitacle

REMARQUE

- Une porte (ou le hayon) est ouverte ou entrouverte
- Le mode de fonctionnement n'est pas sur OFF (arrêt).
- L'intervalle de temps pendant lequel la confirmation de verrouillage est possible peut être réglé. Pour plus de détails, contactez un concessionnaire agréé Mitsubishi Motors.

Pour déverrouiller

Si la clé F.A.S.T. se trouve à portée, celle-ci permet le déverrouillage des portes et du hayon.

Le plafonnier s'allume alors pendant 30 secondes. Les clignotants clignotent deux fois et la sonnerie retentit à deux reprises.

Reportez-vous aussi aux sections «Verrous de porte», «Verrouillage électrique de portes» et «Hayon», pages 5-29, 5-31 et 5-33 respectivement.

Appuyez sur l'interrupteur (A) de verrouillage/déverrouillage de la porte du conducteur pour ne déverrouiller que la porte du conducteur.

Dans les 2 secondes environ, appuyez une fois de plus sur l'interrupteur de verrouillage/déverrouillage de la porte du conducteur

pour déverrouiller toutes les portes et le hayon.

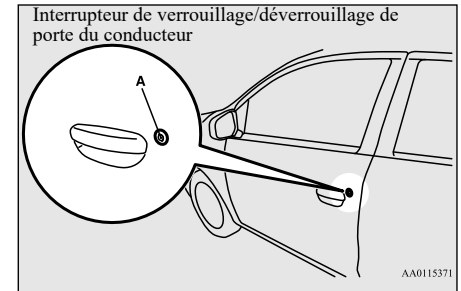

5

REMARQUE

- Les réglages peuvent être modifiés de sorte que toutes les portes et le hayon se déverrouillent automatiquement d'une pression unique sur l'interrupteur de verrouillage/déverrouillage de la porte du conducteur.
- Pour plus de détails, contactez un concessionnaire agréé Mitsubishi Motors.

Appuyez sur l'interrupteur de verrouillage/déverrouillage du hayon (B) pour déverrouiller toutes les portes et le hayon.

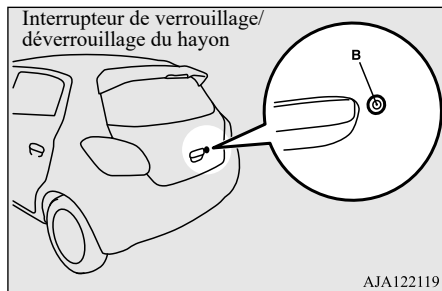

REMARQUE

- Si les portes et le hayon sont déverrouillés à l'aide de l'interrupteur de verrouillage/déverrouillage de la porte du conducteur alors que toutes les portes et le hayon sont verrouillés et qu'aucune porte ni le hayon n'est ouvert(e) dans les 30 secondes environ, les portes et le hayon se verrouillent automatiquement.
- L'intervalle de temps entre le moment où le déverrouillage s'effectue et le moment où le véhicule se verrouille automatiquement peut être réglé. Pour plus de détails, contactez un concessionnaire agréé Mitsubishi Motors.
- Dans les cas tels que ceux décrits ci-dessous, la clé F.A.S.T. ne fonctionne pas.

REMARQUE

- Le mode de fonctionnement n'est pas sur OFF (arrêt).
- Les réglages de fonctions peuvent être modifiés comme décrit ci-dessous. Pour plus de détails, contactez un concessionnaire agréé Mitsubishi Motors.
- Activation de la fonction de confirmation de fonctionnement (clignotement des clignotants) uniquement pendant le verrouillage ou uniquement pendant le déverrouillage.
- Désactivation de la fonction de confirmation de fonctionnement (clignotement des clignotants) et de l'avertisseur sonore.
- Modification du nombre de clignotements de la fonction de confirmation de fonctionnement (clignotement des clignotants).
- Retentissement de l'avertisseur sonore quand la clé F.A.S.T. est enlevée de l'habitacle alors que toutes les portes et le hayon sont fermés.

Interrupteur du moteur

N00513501173

Pour éviter le vol du véhicule, aucune clé F.A.S.T. ne peut être utilisée pour démarrer le moteur, à l'exception de celles enregistrées d'avance. (Fonction anti-démarrage électronique)

Quand vous êtes en possession de la clé F.A.S.T., l'interrupteur du moteur peut être utilisé pour démarrer le moteur.

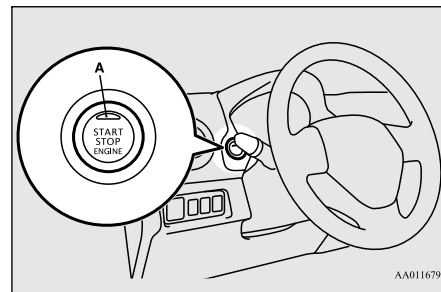

ATTENTION

- Le témoin (A) clignote en orange en cas de problème ou de défaillance dans le système F.A.S.T. (Free-hand Advanced Security Transmitter). Ne roulez jamais quand le témoin de l'interrupteur du moteur clignote en orange. Mettez-vous immédiatement en rapport avec un concessionnaire agréé Mitsubishi Motors.

ATTENTION

- Si le fonctionnement de l'interrupteur du moteur ne semble pas correct et que ce dernier semble se coincer, ne l'utilisez pas. Mettez-vous immédiatement en rapport avec un concessionnaire agréé Mitsubishi Motors.

REMARQUE

- Lorsque vous actionnez l'interrupteur du moteur, veillez à l'enfoncer complètement. Si vous ne l'enfoncez pas complètement, vous risquez de ne pas pouvoir démarrer le moteur ou encore de ne pas pouvoir modifier le mode de fonctionnement. Si vous appuyez correctement sur l'interrupteur du moteur, il n'est pas nécessaire de le maintenir enfoncé.
- Lorsque la pile de la clé F.A.S.T. est déchargée ou la clé F.A.S.T. est retirée du véhicule, un témoin d'avertissement clignote pendant 5 secondes.

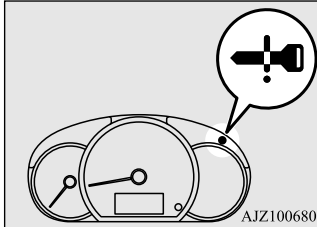
**Mode de fonctionnement de l'interrupteur du moteur et ses fonctions****«OFF» (arrêt)**

Le témoin sur l'interrupteur du moteur s'éteint.

Vous ne pouvez pas régler le mode de fonctionnement sur «OFF» (arrêt) lorsque le levier sélecteur se trouve sur une position autre que «P» (stationnement).

«ACC» (accessoire)

Permet le fonctionnement de certains accessoires électriques.

Le témoin de l'interrupteur du moteur s'allume en orange.

«ON» (marche)

Tous les accessoires électriques peuvent être utilisés.

Le témoin de l'interrupteur du moteur s'allume en vert.

Le témoin s'éteint quand le moteur tourne.

REMARQUE

- Votre véhicule est équipé d'un système anti-démarrage électronique. Pour pouvoir démarrer, le code d'identification qu'envoie la clé F.A.S.T. doit correspondre à celui qui est enregistré dans l'ordinateur du système anti-démarrage. (Reportez-vous à la section «Système anti-démarrage électronique (système antivol)», page 5-24)

5**Modification du mode de fonctionnement**

N00568001178

Si vous appuyez sur l'interrupteur du moteur alors que vous n'avez pas enfoncé la pédale de freinage et que le véhicule est à l'arrêt, vous pouvez changer le mode de fonctionnement dans l'ordre OFF (arrêt), ACC (accessoire), ON (marche), OFF (arrêt).

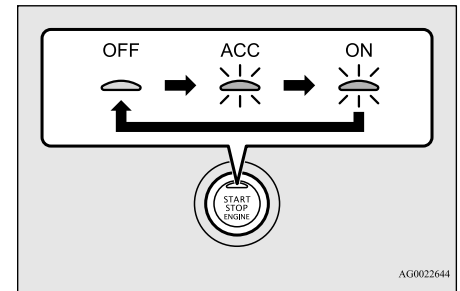

AG0022644

ATTENTION

- 5**
- Quand le moteur ne tourne pas, réglez le mode de fonctionnement sur OFF (arrêt). Si le mode de fonctionnement reste en position ON (marche) ou ACC (accessoire) pendant un laps de temps prolongé alors que le moteur est coupé, la batterie risque de se décharger, ce qui pourrait empêcher la mise en marche du moteur.
 - En cas de débranchement de la batterie, le mode de fonctionnement actuel est mémorisé. Une fois la batterie rebranchée, le mode mémorisé est sélectionné automatiquement. Avant de débrancher la batterie pour une réparation ou un remplacement, veillez à sélectionner le mode de fonctionnement OFF (arrêt).
Soyez prudent si vous n'êtes pas certain quel mode de fonctionnement était sélectionné au moment de la coupure d'alimentation de la batterie.
 - Le mode de fonctionnement ne peut pas être changé de OFF (arrêt) à ACC (accessoire) ou ON (marche) si la clé F.A.S.T. n'est pas détectée à l'intérieur du véhicule. Reportez-vous à la section «Portée de fonctionnement pour démarrer le moteur et modifier le mode de fonctionnement», page 5-14.

REMARQUE

- S'il n'est pas possible de sélectionner le mode de fonctionnement OFF (arrêt), effectuez la procédure suivante.

REMARQUE

1. Placez le levier sélecteur en position «P» (stationnement), puis sélectionnez le mode de fonctionnement OFF (arrêt).
[Pour les véhicules avec transmission à variation continue (CVT)]
2. L'une des autres causes pourrait être une faible tension de batterie. Dans ce cas, le système de télédéverrouillage et la clé F.A.S.T. ne fonctionneront pas non plus. Contactez un concessionnaire agréé Mitsubishi Motors.

Fonction de désactivation automatique de l'alimentation en position «ACC» (accessoire)

N00568101049

Quand le véhicule est en mode de fonctionnement ACC (accessoire) pendant environ 30 minutes, la fonction de désactivation automatique de l'alimentation en position «ACC» (accessoire) coupe l'alimentation du système audio et autres dispositifs électroniques qui peuvent être utilisés pendant le mode de fonctionnement ACC (accessoire).
Pour restaurer l'alimentation après la fonction de désactivation automatique de l'alimentation en position «ACC» (accessoire), appuyez sur l'interrupteur du moteur en position ACC (accessoire).

REMARQUE

- Vous pouvez modifier les fonctions comme suit:
 - Le délai d'extinction de l'alimentation peut être changé sur environ 60 minutes.
 - La fonction de désactivation automatique des accessoires peut être désactivée.
- Pour plus de détails, veuillez communiquer avec un concessionnaire agréé Mitsubishi Motors.

Activation des avertissements

N00503501271

Avec la clé F.A.S.T., les avertissements sont donnés par le biais de sonneries et de symboles qui s'affichent afin d'empêcher des actionnements erronés ou le vol du véhicule. Quand un avertissement est donné, veillez à vérifier le véhicule et la clé F.A.S.T. Un avertissement apparaît également en cas de problème avec la clé F.A.S.T.

Si les avertissements suivants apparaissent, contactez un concessionnaire agréé Mitsubishi Motors.



Il y a un problème avec la clé F.A.S.T.

	<p>Réglez le mode de fonctionnement sur «OFF» (arrêt), puis remettez le moteur en marche.</p> <p>Si l'avertissement ne s'interrompt pas, le système anti-démarrage électronique (système antivol) est défaillant. Veuillez contacter un concessionnaire agréé Mitsubishi Motors.</p>
--	--

Si les avertissements suivants apparaissent, le témoin s'éteint si l'action correcte a été entreprise.

- Les codes d'identification de la clé F.A.S.T. et du véhicule ne peuvent pas être vérifiés

	<p>Quelqu'un porte une clé F.A.S.T. avec un code d'identification différent ou la clé F.A.S.T. ne se trouve peut-être pas à portée du véhicule</p>
	<p>Reportez-vous à la section «Système de surveillance de clé F.A.S.T. dérobée», page 5-19.</p>
	<p>La pile de la clé F.A.S.T. est usée</p>

- Une porte ou le hayon ne peuvent être verrouillés, même lorsque l'interrupteur de verrouillage/déverrouillage de la porte du conducteur ou l'interrupteur de verrouillage/déverrouillage du hayon est enfoncé.

	<p>Reportez-vous à la section «Système de prévention d'oubli de clé à l'intérieur», page 5-19.</p>
	<p>Reportez-vous à la section «Système de prévention de porte entrouverte», page 5-20.</p>
	<p>Reportez-vous à la section «Système de rappel de mode de fonctionnement sur «OFF» (arrêt)», page 5-20.</p>

Système de surveillance de clé F.A.S.T. dérobée

N00559801196

Quand le mode de fonctionnement est dans n'importe quel autre mode que OFF (arrêt), que vous ouvrez une porte et que vous enlevez la clé F.A.S.T. de l'habitacle, les codes

d'identification de la clé F.A.S.T. et du véhicule ne peuvent plus être vérifiés. Quand vous refermez la porte, le témoin d'avertissement clignote et l'avertisseur sonore retentit 4 fois comme avertissement. Si le véhicule démarre, l'avertisseur sonore interne retentit une fois.

REMARQUE

- Le système de surveillance de clé F.A.S.T. dérobée ne fonctionne pas si la clé F.A.S.T. est enlevée par une glace ouverte sans ouvrir de porte. Cette configuration peut être modifiée. Pour les détails, contactez un concessionnaire agréé Mitsubishi Motors.
- L'avertissement peut s'afficher même si la clé F.A.S.T. se trouve à portée de fonctionnement pour démarrer le moteur ou modifier le mode de fonctionnement. L'environnement aux alentours ou des ondes électromagnétiques peuvent rendre impossible la vérification des codes d'identification de la clé F.A.S.T. et du véhicule.

Système de prévention d'oubli de clé à l'intérieur

N00559901171

Quand le mode de fonctionnement est sur «OFF» (arrêt), que la clé F.A.S.T. est restée dans l'habitacle, que toutes les portes et le hayon sont fermés et que quelqu'un tente de verrouiller le véhicule en appuyant sur l'interrupteur de verrouillage/déverrouillage de la porte du conducteur ou sur l'interrupteur de verrouillage/déverrouillage du hayon, le témoin d'avertissement clignote et l'avertisseur sonore retentit pendant environ 3 secondes comme avertissement, et les portes et le hayon ne peuvent pas être verrouillés.

Système de prévention de porte entrouverte

N00560001172



Quand le mode de fonctionnement est sur «OFF» (arrêt) et que quelqu'un tente de verrouiller le véhicule en appuyant sur l'interrupteur de verrouillage/déverrouillage de la porte du conducteur ou sur l'interrupteur de verrouillage/déverrouillage du hayon alors qu'une des portes ou le hayon n'est pas entièrement fermé(e), le témoin d'avertissement clignote et l'avertisseur sonore retentit pendant environ 3 secondes comme avertisse-

ment, et les portes et le hayon ne peuvent pas être verrouillés.

Système de rappel de mode de fonctionnement sur «OFF» (arrêt)

N00560101186



Quand le mode de fonctionnement est sur n'importe quel mode autre que «OFF» (arrêt) et que quelqu'un tente de verrouiller le véhicule en appuyant sur l'interrupteur de verrouillage/déverrouillage de la porte du conducteur ou sur l'interrupteur de verrouillage/déverrouillage du hayon, le témoin d'avertissement clignote et l'avertisseur sonore retentit pendant environ 3 secondes comme avertissement, et les portes ainsi que le hayon ne peuvent pas être verrouillés.

Démarrage et arrêt du moteur

N00514601403

Conseils de démarrage

- Le moteur peut se mettre en marche quel que soit le réglage du mode de fonctionnement.

- Le démarreur tourne jusqu'à environ 15 secondes si l'interrupteur du moteur est relâché rapidement. Si vous appuyez une nouvelle fois sur l'interrupteur du moteur pendant que le démarreur tourne, celui-ci s'arrête. Le démarreur tourne pendant jusqu'à environ 30 secondes quand l'interrupteur du moteur est enfoncé. Si le moteur ne se met pas en marche, attendez quelques instants, puis retentez une mise en marche. Des tentatives répétées alors que le démarreur tourne endommageront le mécanisme du démarreur.
- Si le moteur refuse de démarrer car la batterie est faible ou déchargée, reportez-vous aux instructions de la section «Démarrage par câbles volants», page 8-2.
- En prolongeant la période de réchauffage, vous ne faites que consommer du carburant inutilement. Le moteur est suffisamment chaud pour conduire dès que le témoin d'avertissement de température de liquide de refroidissement basse s'éteint. Reportez-vous à la section «Témoin d'avertissement de température de liquide de refroidissement basse», page 5-101.

⚠ AVERTISSEMENT

- Si vous devez sortir votre véhicule d'un endroit clos ou mal ventilé, ne faites jamais tourner le moteur plus de temps qu'il n'est nécessaire dans cet endroit. Du monoxyde de carbone, gaz inodore et extrêmement toxique et dangereux, pourrait en effet s'accumuler et entraîner de graves blessures ou la mort.

⚠ ATTENTION

- Ne poussez pas le véhicule pour le faire démarrer.
- Ne faites pas tourner le moteur à haut régime et ne roulez pas à grande vitesse avant que le moteur n'ait eu le temps de se réchauffer.

Démarrage du moteur

Votre véhicule est équipé d'un système d'injection de carburant électronique. Il s'agit d'un système qui contrôle l'injection de carburant automatiquement. Il n'est habituellement pas nécessaire d'appuyer sur la pédale d'accélérateur lorsque vous faites démarrer le moteur.

Pour éviter de décharger la batterie, attendez quelques secondes entre deux essais de démarrage du moteur.

1. Assurez-vous que tous les passagers sont bien assis et que leur ceinture de sécurité est bouclée.
2. Veillez à ce que le frein de stationnement soit appliqué.
3. Avec votre pied droit, appuyez fermement sur la pédale de freinage et maintenez-la enfoncée.

📖 REMARQUE

- Lorsque le moteur n'a pas été démarré depuis longtemps, il est possible que l'effort nécessaire sur la pédale de freinage pour démarrer le moteur soit plus important. Si c'est le cas, appuyez plus fermement que d'habitude sur la pédale de freinage.

4. Veillez à ce que le levier sélecteur soit en position «P» (stationnement).

📖 REMARQUE

- Le moteur ne peut se mettre en marche que quand le levier sélecteur est en position «P» (stationnement) ou «N» (point mort). Pour des raisons de sécurité, démarrez le moteur le levier sélecteur à la position «P» (stationnement) pour que les roues soient bloquées.

5. Appuyez sur l'interrupteur du moteur.
6. Vérifiez que tous les témoins d'avertissement et les affichages d'avertissement fonctionnent correctement.

📖 REMARQUE

- On peut entendre de petits bruits lorsque le moteur démarre. Ils disparaissent au fur et à mesure que le moteur chauffe.

En cas de démarrage difficile

Le moteur peut refuser de démarrer après plusieurs tentatives infructueuses.

1. Veillez à ce que tous les dispositifs électriques de type éclairage, soufflerie de climatisation et système de désembuage de lunette arrière soient éteints.
2. Appuyez sur la pédale de freinage, enfoncez la pédale d'accélérateur à mi-course et maintenez-la dans cette position, puis démarrez le moteur. Relâchez la pédale d'accélérateur dès que le moteur a démarré.
3. Si le moteur refuse toujours de démarrer, il est possible qu'il soit noyé par un excès d'essence. Appuyez sur la pédale de freinage, enfoncez la pédale d'accélérateur à fond et maintenez-la dans cette position, puis appuyez sur l'interrupteur du moteur pour démarrer. Si le moteur refuse de démarrer au bout de 5 à 6 secondes, cessez toute tentative et relâchez l'interrupteur du moteur et la pédale d'accélérateur. Sélectionnez le mode de fonctionnement OFF (ARRÊT). Patientez quelques

secondes, appuyez à nouveau sur l'interrupteur du moteur pour démarrer en appuyant sur la pédale de freinage, sans toutefois appuyer sur la pédale d'accélérateur. En cas de refus de démarrage, répétez ces procédures. Si le moteur refuse obstinément de démarrer, contactez votre concessionnaire local agréé Mitsubishi Motors ou un atelier de réparation de votre choix.

5

Faculté de démarrage d'un véhicule avec transmission à variation continue (CVT) à une température ambiante de -20 °C (-4 °F) ou inférieure

Lorsque la température ambiante est de -20 °C (-4 °F) ou inférieure, il risque d'être impossible de faire avancer le véhicule, même avec le levier sélecteur en position «D» (conduite) ou «R» (marche arrière).

Ce phénomène se produit car la boîte-pont ne s'est pas suffisamment réchauffée; ce n'est pas un signe de problème. Dans ce cas, mettez le levier sélecteur en position «P» (stationnement) et faites tourner le moteur au ralenti pendant au moins 10 minutes.

La boîte-pont se réchauffera, et vous pourrez commencer à rouler normalement.

Ne quittez pas le véhicule pendant le réchauffement du véhicule.

Pour arrêter le moteur

N00568201037

⚠ AVERTISSEMENT

- **N'appuyez sur l'interrupteur du moteur pendant la conduite qu'en cas d'extrême urgence. Si le moteur était arrêté pendant la conduite, le servofrein se désactiverait, ce qui compromettrait les performances de freinage. De même, la direction assistée ne serait plus opérationnelle et l'effort manuel à fournir pour tourner le volant serait donc supérieur. Cela pourrait provoquer un accident grave.**

📖 REMARQUE

- S'il est urgent de couper le moteur pendant la conduite, appuyez sur l'interrupteur du moteur pendant au moins 3 secondes, ou appuyez au moins 3 fois successivement sur celui-ci. Le moteur se coupe alors et le mode de fonctionnement se règle sur ACCES- SOIRE.
- Ne coupez pas le moteur quand le levier sélecteur est sur une position autre que «P» (stationnement). Si le moteur est coupé alors que le levier sélecteur se trouve à une autre position que «P» (stationnement), le mode de fonctionnement se règle automatiquement sur ACCESSOIRE plutôt que sur ARRÊT. Réglez le mode de fonctionnement sur ARRÊT après avoir placé le levier sélecteur sur «P» (stationnement).

1. Arrêtez le véhicule.
2. Enclenchez complètement le frein de stationnement tout en appuyant sur la pédale de freinage.
3. Placez le levier sélecteur sur la position «P» (stationnement), puis appuyez sur l'interrupteur du moteur pour couper le moteur.

Si la clé F.A.S.T. ne fonctionne pas correctement

N00568301126

Insérez la clé F.A.S.T. dans le trou de serrure de la console du plancher. La mise en marche du moteur et la modification du mode de fonctionnement devraient être possibles.

Retirez la clé F.A.S.T. de la serrure après la mise en marche du moteur ou la modification du mode de fonctionnement.

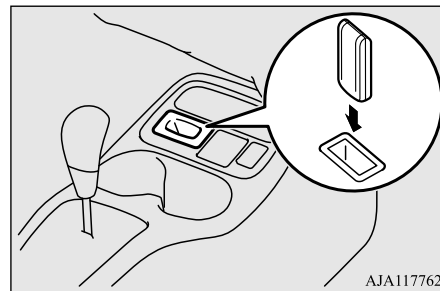

REMARQUE

- N'insérez jamais une autre clé ou tout autre objet dans le trou de serrure de la clé F.A.S.T. sous peine de risquer de l'endommager et de provoquer un mauvais fonctionnement.
- Retirer tout objet ou toute clé attachés à la clé F.A.S.T. avant d'insérer cette dernière dans le trou de serrure. Le véhicule pourrait ne pas recevoir le code d'identification de la clé enregistrée. Par conséquent, le moteur pourrait ne pas se mettre en marche et le mode de fonctionnement pourrait ne pas se modifier.
- La clé F.A.S.T. est maintenue dans la serrure lorsque vous l'insérez conformément à l'illustration.
Tirez simplement sur la clé pour la retirer de la serrure.

Rappel de clé F.A.S.T. oubliée

Si le mode de fonctionnement est sur «OFF» (arrêt) et que la porte du conducteur est ouverte alors que la clé F.A.S.T. se trouve dans la serrure, le témoin d'avertissement s'allume et l'avertisseur sonore retentit pendant environ 3 secondes afin de vous rappeler de retirer la clé.

Fonctionnement sans la clé F.A.S.T.

N00514800017

Clé d'urgence

N00515201174

La clé d'urgence est incorporée à la clé F.A.S.T.

Quand il est impossible d'utiliser la clé F.A.S.T., par exemple si la pile de la clé F.A.S.T. ou la batterie du véhicule est épuisée, la clé d'urgence peut être utilisée pour verrouiller ou déverrouiller la porte du passager.

Pour utiliser la clé d'urgence (A), déverrouillez le bouton de verrouillage (B) puis retirez-le de la clé F.A.S.T. (C).

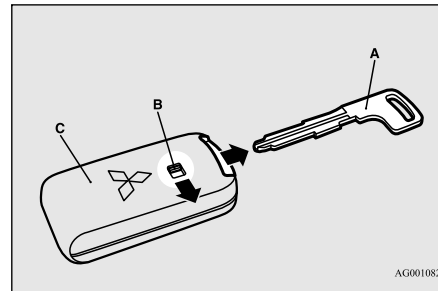

AG0010823

REMARQUE

- Utilisez la clé d'urgence uniquement en cas d'urgence. Quand la pile de la clé F.A.S.T. est épuisée, remplacez-la dès que possible et réutilisez la clé F.A.S.T. à nouveau.
- Après avoir utilisé la clé d'urgence, veuillez à bien la réinsérer dans la clé F.A.S.T.

Verrouillage et déverrouillage de la porte du passager

Tournez la clé d'urgence vers l'avant du véhicule pour verrouiller la porte. Après avoir vérifié que la porte est verrouillée, ramenez la clé d'urgence au centre et retirez-la.

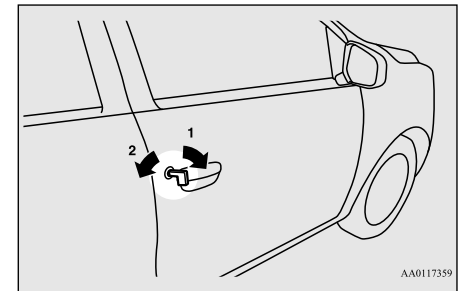

AA0117359

- 1- Verrouillage
- 2- Déverrouillage

Système anti-démarrage électronique (système antivol)

N0052960055

Le système anti-démarrage électronique est conçu pour réduire considérablement le risque de vol du véhicule. Le but du système est d'immobiliser le véhicule en cas de tentative de démarrage incorrecte. Un démarrage correct ne pourra être effectué (sous certaines conditions) qu'au moyen d'une clé F.A.S.T. «enregistrée» par le système anti-démarrage. Toutes les clés fournies avec votre véhicule neuf ont été programmées en fonction des circuits électroniques de ce véhicule.

Clés F.A.S.T. de rechange

N0056100042

Seules les clés F.A.S.T. programmées dans le système électronique du véhicule peuvent être utilisées pour faire démarrer ce véhicule.

Si vous perdez la clé F.A.S.T., commandez-en une auprès de votre concessionnaire agréé Mitsubishi Motors, en indiquant le numéro de clé.

Pour éviter le vol de votre véhicule, emmenez-le ainsi que les clés F.A.S.T. restantes chez un concessionnaire agréé Mitsubishi Motors pour faire reprogrammer les codes d'identification.

Clés F.A.S.T. supplémentaires

N00561100056

Pour ajouter une clé F.A.S.T., vous devez déjà avoir 2 clés F.A.S.T. enregistrées. Vous devez enregistrer le code d'identification (ID) sur le véhicule.

L'enregistrement du code d'identification peut être fait par votre concessionnaire agréé Mitsubishi Motors. Il peut aussi être fait par vous-même (sauf pour les véhicules vendus au Canada).

Pour enregistrer vous-même le code d'identification, suivez la procédure de «Programmation de clé F.A.S.T. par le client» ci-dessous.

Lorsque vous faites enregistrer le code d'identification par votre concessionnaire, emmenez votre véhicule et toutes les clés F.A.S.T. restantes chez votre concessionnaire agréé Mitsubishi Motors.



REMARQUE

- 2 clés F.A.S.T. vous sont remises mais vous pouvez enregistrer jusqu'à 4 clés F.A.S.T. Vous pouvez vous procurer des clés F.A.S.T. pour votre véhicule chez votre concessionnaire Mitsubishi Motors.

Programmation de clé F.A.S.T. par le client (sauf pour les véhicules vendus au Canada)

N00561201272

Vous pouvez programmer une nouvelle clé F.A.S.T. sur le système lorsque vous possédez deux clés F.A.S.T. valides (déjà enregistrées) et une clé F.A.S.T. vierge.

Pour la programmation de la clé F.A.S.T., veuillez suivre les procédures ci-dessous.

1. Ouvrez la porte du conducteur.



REMARQUE

- Gardez la porte du conducteur ouverte jusqu'à ce que la programmation de la clé F.A.S.T. soit terminée. N'ouvrez et ne fermez aucune autre porte.

2. En portant la première clé F.A.S.T. valide, sélectionnez le mode de fonctionnement «ON» (marche). (Effectuez la procédure qui suit dans les 30 secondes.)

3. Insérez la nouvelle clé F.A.S.T. dans la serrure.

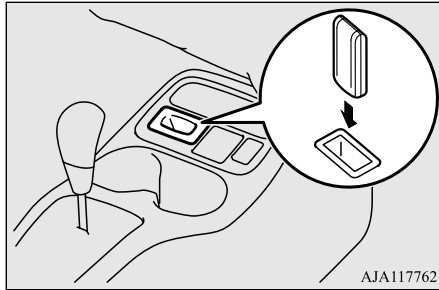

4. Avec la première clé F.A.S.T. valide, appuyez sur le bouton «UNLOCK» (déverrouillage) pendant 4 à 10 secondes, et appuyez sur le bouton «LOCK» (verrouillage) pendant cet intervalle.
5. Relâchez les boutons «LOCK» (verrouillage) et «UNLOCK» (déverrouillage) en séquence dans les 10 secondes après avoir appuyé sur le bouton «LOCK» (verrouillage) à l'étape 4. (Effectuez la procédure qui suit dans les 30 secondes.)
6. Avec la seconde clé F.A.S.T. valide, appuyez sur le bouton «UNLOCK» (déverrouillage) pendant 4 à 10 secondes, et appuyez sur le bouton «LOCK» (verrouillage) pendant cet intervalle.

7. Relâchez les boutons «LOCK» (verrouillage) et «UNLOCK» (déverrouillage) en séquence dans les 10 secondes après avoir appuyé sur le bouton «LOCK» (verrouillage) à l'étape 6. Le témoin d'avertissement du système anti-démarrage clignote.



Une fois l'enregistrement du code d'identification terminé, l'avertisseur sonore retentit 3 fois et le témoin du système anti-démarrage s'allume pendant 30 secondes.

Si une erreur se produit, la programmation de la clé F.A.S.T. est annulée et l'avertisseur sonore retentit 3 fois.

REMARQUE

- La programmation de la clé F.A.S.T. est annulée si vous sélectionnez le mode de fonctionnement «OFF» (arrêt) avant que le témoin d'avertissement du système anti-démarrage ne se mette à clignoter.

8. Si vous désirez enregistrer une autre clé F.A.S.T., répétez la procédure à partir de l'étape 1 après avoir sélectionné le mode de fonctionnement «OFF» (arrêt).

9. Une fois que toutes les clés F.A.S.T. sont enregistrées, enlevez la clé F.A.S.T. de la serrure.

REMARQUE

- L'affichage du système anti-démarrage s'éteint immédiatement quand le mode de fonctionnement est réglé sur «OFF» (arrêt).
- L'enregistrement d'une clé F.A.S.T. est impossible si le témoin d'avertissement du système anti-démarrage s'éteint pendant la procédure.

5

Système de télédéverrouillage

N00515501438

Appuyez sur les boutons de l'émetteur de commande à distance pour verrouiller ou déverrouiller les portes et le hayon.

Vous pouvez également vous en servir pour attirer l'attention en activant l'alarme.

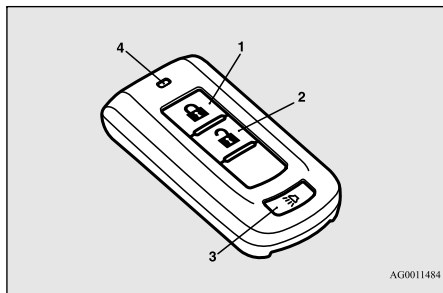

5

- 1- Bouton LOCK (🔒) (verrouillage)
- 2- Bouton UNLOCK (🔓) (déverrouillage)
- 3- Bouton PANIC (alarme)
- 4- Témoin de fonctionnement

Pour verrouiller

Appuyez sur le bouton LOCK (verrouillage) (1) pour verrouiller toutes les portes et le hayon.

Les clignotants clignoteront également une fois.

REMARQUE

- Si vous appuyez deux fois sur le bouton LOCK (verrouillage) (1), l'avertisseur sonore retentit une fois.

Pour déverrouiller

Appuyez sur le bouton UNLOCK (déverrouillage) (2) pour déverrouiller uniquement la porte du conducteur.

Dans les 2 secondes environ, appuyez une fois de plus sur le bouton UNLOCK (déverrouillage) pour déverrouiller toutes les portes et le hayon.

Le plafonnier s'allume alors pendant 30 secondes. Les clignotants clignotent également deux fois.

Les feux de gabarit avant et les feux de stationnement s'allument également pendant environ 30 secondes.

Reportez-vous à la section «Éclairage d'accueil», page 5-112.

REMARQUE

- La fonction de déverrouillage de porte et de hayon peut être réglée de sorte que toutes les portes et le hayon se déverrouillent quand vous appuyez une fois sur le bouton UNLOCK (déverrouillage) (2). Reportez-vous à la section «Réglage de la fonction de déverrouillage des portes et du hayon», page 5-27.

Fonction de confirmation

L'avertisseur sonore de la fonction de confirmation du système de télédéverrouillage peut

être modifié selon vos préférences. Cela se fait avec le mode de fonctionnement OFF (arrêt) sélectionné.

Désactivation/réactivation de l'avertisseur sonore

La fonction de confirmation peut être réglée des trois façons suivantes.

Un seul carillon: L'avertisseur sonore ne retentit pas.

Deux carillons: L'avertisseur sonore retentit.

Quatre carillons: L'avertisseur sonore retentit si vous appuyez sur le bouton LOCK (verrouillage) deux fois en l'intervalle d'1 seconde.

1. Réglez le mode de fonctionnement sur OFF (arrêt).
2. Ouvrez la porte du conducteur et tournez le levier multifonction de phares et de feux de croisement à la position «OFF» (arrêt).
3. Appuyez sur le bouton LOCK (verrouillage) (1) pendant 4 à 10 secondes, et sur le bouton UNLOCK (déverrouillage) (2) en même temps.

4. Relâchez les boutons UNLOCK (déverrouillage) et LOCK (verrouillage) en séquence dans les 10 secondes après avoir appuyé sur le bouton UNLOCK (déverrouillage) à l'étape 3.

Désactivation/réactivation des clignotants

La fonction de confirmation des clignotants peut être modifiée.

Si vous voulez modifier la fonction de confirmation, veuillez contacter un concessionnaire agréé Mitsubishi Motors.

Désactivation/réactivation de la sonnerie

La fonction de confirmation de la sonnerie peut être activée ou désactivée selon les besoins.

Réglage de la fonction de déverrouillage des portes et du hayon

N0054460098

La fonction de déverrouillage des portes et du hayon peut être réglée des deux façons suivantes.

À chaque fois que la fonction de déverrouillage des portes et du hayon est réglée, un carillon retentit pour vous signaler l'état de cette fonction.

Nombre de carillons	Condition
Un seul carillon	Toutes les portes et le hayon se déverrouillent
Deux carillons	La porte du conducteur uniquement se déverrouille

1. Réglez le mode de fonctionnement sur ARRÊT.
2. Ouvrez la porte du conducteur et tournez le levier multifonction de phares et de feux de croisement à la position «OFF» (éteint).
3. Appuyez sur le bouton de verrouillage (1) pendant 4 à 10 secondes, et pendant ce temps, appuyez sur le bouton de déverrouillage (2).
4. Relâchez les boutons de verrouillage et de déverrouillage l'un après l'autre dans les 10 secondes après avoir appuyé sur le bouton de verrouillage à l'étape 3.

Utilisation de l'alarme

N00544701168

Si vous vous trouvez près de votre véhicule et que vous vous sentez menacé, vous pouvez attirer l'attention en vous servant de votre interrupteur d'alarme comme suit:

1. Appuyez sur le bouton «PANIC» (alarme) (3) pendant plus d'1 seconde.
2. Les phares s'allument et s'éteignent alternativement et l'avertisseur sonore retentit de façon intermittente durant 3 minutes environ.
3. Pour neutraliser l'alarme, appuyez sur n'importe quel bouton de l'émetteur de commande à distance.



REMARQUE

- Le témoin (4) s'allume à chaque fois qu'un bouton est actionné.
- La clé F.A.S.T. peut être utilisée à partir d'une distance d'environ 12 m (40 pi) du véhicule. Cependant, cette distance peut varier si votre véhicule se trouve près d'une tour de transmission d'émissions de TV et de radio ou d'une centrale électrique.
- Si vous notez les anomalies suivantes après avoir appuyé sur le bouton «LOCK» (verrouillage) (1) ou «UNLOCK» (déverrouillage) (2) de l'émetteur de commande à distance, il est possible que la pile de la clé F.A.S.T. ait besoin d'être remplacée.
 - Impossible de verrouiller ou de déverrouiller les portes et le hayon.
 - L'interrupteur d'alarme est inopérant.
 - Le témoin (4) est faible ou ne s'allume pas.
- Si vous perdez votre clé F.A.S.T., veuillez contacter votre concessionnaire agréé Mitsubishi Motors pour un remplacement.

REMARQUE

- Si vous souhaitez obtenir une clé F.A.S.T. supplémentaire, adressez-vous à un concessionnaire agréé Mitsubishi Motors. Jusqu'à quatre clés F.A.S.T. peuvent être programmées pour votre véhicule.
- Pour utiliser les nouveaux émetteurs de commande à distance, il faut enregistrer la clé sur le système anti-démarrage électronique et sur le système de télé déverrouillage. Reportez-vous à la section «Système anti-démarrage électronique (système antivol): Programmation de la clé F.A.S.T. par le client», page 5-24.

Informations générales

N0056200065

Votre clé F.A.S.T. fonctionne sur une fréquence radio relevant de la réglementation établie par la Commission fédérale des communications (FCC) (pour les véhicules vendus aux États-Unis) et de la réglementation établie par Industrie Canada (pour les véhicules vendus au Canada). Le présent appareil est conforme aux la partie 15 des règles de la FCC et CNR d'Industrie Canada applicables aux appareils radio exempts de licence.

Son fonctionnement est soumis aux deux conditions suivantes.

- Ce dispositif ne peut causer d'interférences.

- Ce dispositif doit accepter toute interférence, y compris les interférences pouvant provoquer un fonctionnement indésirable de ce dispositif.

AVERTISSEMENT

- **Tout changement ou toute modification effectués par l'utilisateur et dont la conformité n'est pas expressément approuvée par l'organisme responsable de sa conformité peut entraîner l'annulation du droit de cet utilisateur de se servir de l'équipement.**

Procédure de remplacement de la pile de l'émetteur de commande à distance

N00562101177

AVERTISSEMENT

- **Attention à ne pas avaler de piles de type bouton.**
- **Ce produit contient une pile de type bouton. Si vous avalez une pile de type bouton, celle-ci risque de provoquer de graves brûlures internes et provoquer la mort.**
- **Des cas ont été rapportés de graves brûlures internes produites 2 heures seulement après avoir avalé une pile.**

AVERTISSEMENT

- **Eloignez les piles neuves et usagées de la portée des enfants.**
- **Si le boîtier de l'émetteur de commande à distance ne se ferme pas correctement, arrêtez d'utiliser ce produit et conservez-le hors de portée des enfants.**
- **Si vous pensez qu'il est possible que des piles aient été avalées ou placées à l'intérieur d'une partie du corps d'une personne, consultez immédiatement un médecin.**
- **Pour éviter tout risque d'explosion ou de fuite de gaz ou de liquide inflammable:**
 - Ne remplacez pas la pile par une de type incorrect. Remplacez-la par une autre du même type ou équivalent.
 - Ne jetez pas de piles au feu ou dans un incinérateur, n'écrasez pas mécaniquement les piles ou ne les coupez pas.
 - N'utilisez pas, ne rangez pas ou n'apportez pas une pile dans un endroit où elle pourrait être exposée à des températures extrêmement élevées ou à des pressions d'air extrêmement basses.

ATTENTION

- Lorsque le boîtier de l'émetteur de commande à distance est ouvert, veillez à bien empêcher l'eau, la poussière, etc. d'entrer. Ne touchez pas non plus les composants internes.

ATTENTION

- Jetez les piles usagées conformément aux réglementations relatives à la mise au rebut des piles.

1. Avant de remplacer la pile, éliminez l'électricité statique de votre corps en touchant un objet métallique relié à la terre.
2. Enlevez la clé d'urgence de la clé F.A.S.T. Reportez-vous à la section «Clé d'urgence», page 5-23.
3. Orientez le logo Mitsubishi vers vous et insérez la pointe d'un tournevis plat couverte d'un chiffon dans l'encoche du boîtier et utilisez-la pour ouvrir le boîtier.

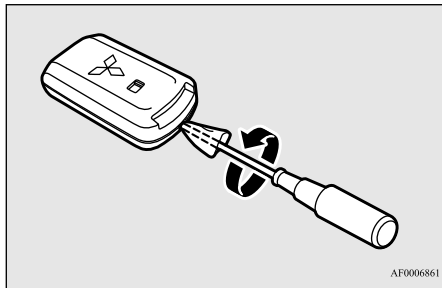
**REMARQUE**

- Assurez-vous d'exécuter cette procédure avec le logo Mitsubishi vers vous. Si le logo Mitsubishi n'est pas orienté vers vous lorsque vous ouvrez le cache, l'émetteur risque de tomber.

4. Retirez la pile usagée.
5. Mettez une pile neuve en place en dirigeant le côté + (A) vers le haut.

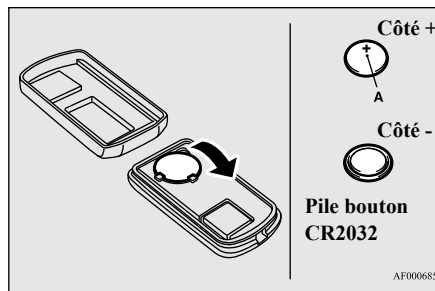

6. Fermez le cache fermement.
7. Installez la clé d'urgence retirée à l'étape 2.
8. Vérifiez le bon fonctionnement du système de téléverrouillage.

REMARQUE

- Vous pouvez acheter une pile de remplacement dans un magasin d'appareils électriques.
- Si vous le désirez, confiez le remplacement de la pile à un concessionnaire agréé Mitsubishi Motors.

Verrous de porte

N00509201603

AVERTISSEMENT

- Vérifiez que toutes les portes sont bien fermées et verrouillées lorsque vous conduisez.
- Le verrouillage des portes, combiné à l'utilisation des ceintures de sécurité, permet de réduire le risque d'éjection en cas d'accident.
- Le verrouillage des portes permet d'éviter que les passagers, et en particulier les petits enfants, ne puissent ouvrir les portes et chuter hors du véhicule.
- Les portes verrouillées évitent qu'une tierce personne puisse entrer dans votre véhicule lorsque vous ralentissez ou que vous arrêtez le véhicule.
- Verrouillez votre véhicule dès que vous le quittez. Les enfants qui entrent dans un véhicule non verrouillé risquent de ne pas pouvoir en sortir. Les enfants enfermés dans un véhicule peuvent facilement souffrir des effets de la chaleur, qui peut provoquer des troubles graves, voire mortels dus à un coup de chaleur.
- Ne laissez jamais un enfant seul dans le véhicule. Outre le risque de coup de chaleur, les enfants pourraient activer les boutons et les commandes et provoquer un accident grave, voire mortel.

5

AVERTISSEMENT

● Quand vous refermez une porte, veillez à ce que la porte soit bien fermée et que l'affichage d'avertissement de porte ouverte s'éteigne sur l'écran d'information de l'affichage multi-information. Si la porte est entrouverte, elle pourrait s'ouvrir pendant la conduite et provoquer un accident.

5

Verrouillage et déverrouillage avec la clé (porte du conducteur)

Tournez la clé vers l'avant du véhicule pour verrouiller la porte. Après avoir vérifié que la porte est verrouillée, ramenez la clé au centre et retirez-la.

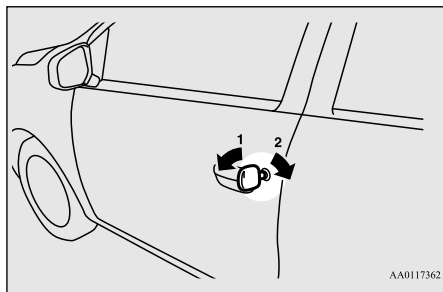

- 1- Verrouillage
- 2- Déverrouillage

REMARQUE

- Lors du verrouillage ou déverrouillage à l'aide de la clé, seule la porte du conducteur est verrouillée ou déverrouillée. Pour verrouiller ou déverrouiller toutes les portes et le hayon, utilisez les interrupteurs de verrouillage électrique de portes, le système de télédéverrouillage ou la clé F.A.S.T. (le cas échéant). Reportez-vous aux sections «Verrouillage électrique de portes», page 5-31, «Système de télé déverrouillage», pages 5-8 et 5-25, et «Fonctionnement avec la clé F.A.S.T.», page 5-14.
- Pour les véhicules équipés de la clé F.A.S.T., la porte du passager peut être verrouillée et déverrouillée à l'aide de la clé d'urgence. Reportez-vous à la section «Clé d'urgence», page 5-23.

Verrouillage ou déverrouillage de la porte depuis l'intérieur

Placez le bouton de verrouillage en position de verrouillage pour verrouiller la porte. Toutes les portes doivent être verrouillées lorsque vous conduisez.

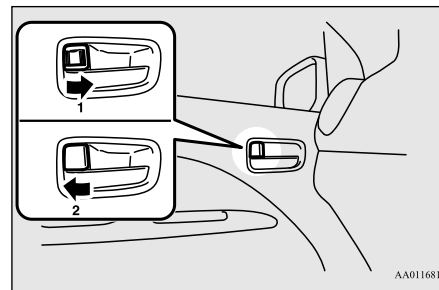

- 1- Verrouillage
- 2- Déverrouillage

Vous pouvez déverrouiller la porte du conducteur, sans vous servir du bouton de fermeture: il vous suffit de tirer sur la poignée intérieure.

Verrouillage sans clé de porte

1. Déplacez le bouton de verrouillage intérieur en position de verrouillage.
2. Assurez-vous que les clés ne se trouvent pas dans le véhicule. Fermez la porte.

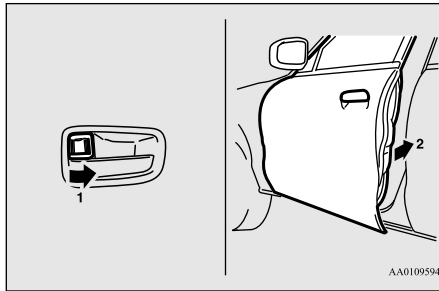

l'avant alors que la porte du conducteur ou d'un passager est ouverte, le bouton de verrouillage revient automatiquement en position déverrouillée.

Système de rappel de mode de fonctionnement sur MARCHÉ (véhicules équipés de la clé F.A.S.T.)

N00503800150

Si la porte du conducteur est ouverte alors que le moteur est coupé et que le mode de fonctionnement n'est pas en mode d'ARRÊT, la sonnerie de rappel retentit de façon intermittente pour vous rappeler de sélectionner le mode ARRÊT.

REMARQUE

- Le fait de verrouiller et de déverrouiller la porte plusieurs fois de suite pourrait déclencher le circuit de protection intégré du système de verrouillage électrique de portes, et empêcher le fonctionnement du système. Si cela se produit, attendez environ 1 minute avant d'utiliser l'interrupteur de verrouillage électrique de portes.

5

Verrouillage et déverrouillage des portes et du hayon

Utilisation de l'interrupteur de verrouillage électrique de portes (le cas échéant)

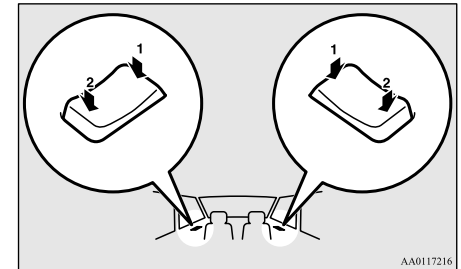

- 1- Verrouillage
- 2- Déverrouillage

AA0117216

Système de rappel de clé oubliée (excepté pour les véhicules équipés de la clé F.A.S.T.)

N00549600253

Si le commutateur d'allumage est tourné sur «OFF» (arrêt) et la porte du conducteur est ouverte avec la clé dans le commutateur d'allumage, l'avertisseur de clé de contact oubliée retentit de façon intermittente pour vous rappeler d'enlever la clé.

Protection contre le verrouillage

N00517300042

Si la clé est dans le commutateur d'allumage ou que le mode de fonctionnement est dans un mode autre que OFF (arrêt) quand vous basculez le bouton de verrouillage vers

Verrouillage électrique de portes

N00509300610

REMARQUE

- Lorsque vous verrouillez ou déverrouillez la porte du conducteur à l'aide de la clé, seule cette porte se verrouille ou se déverrouille.

Vous pouvez verrouiller et déverrouiller les portes et le hayon en appuyant sur l'interrupteur de verrouillage électrique situé sur la porte du conducteur ou du passager avant.

Déverrouillage des portes et du hayon

N00563401193

Vous pouvez attribuer la fonction de déverrouillage automatique des portes et du hayon au commutateur d'allumage, à l'interrupteur du moteur ou au levier sélecteur [transmission à variation continue (CVT)].

Ces fonctions ne sont pas activées au départ de l'usine. Pour activer ou désactiver ces fonctions, veuillez contacter votre concessionnaire agréé Mitsubishi Motors.

Utilisation de la position du levier sélecteur [transmission à variation continue (CVT)]

Toutes les portes et le hayon se déverrouillent quand le levier sélecteur est déplacé à la position «P» (stationnement) et que le commutateur d'allumage ou que le mode de fonctionnement est à la position ON (marche).



Serrures de portes arrière avec «protection enfant»

N00509400291

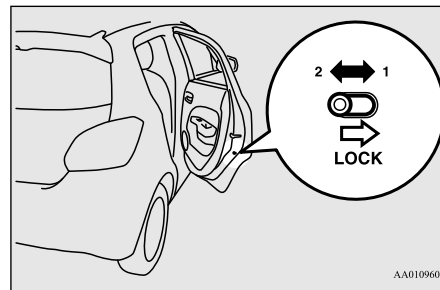

- 1- Pour verrouiller
- 2- Desserrage

Les serrures de porte avec protection pour enfants empêchent les passagers arrière, et particulièrement les enfants, d'ouvrir la porte arrière à l'aide de la poignée de porte intérieure.

Chaque porte arrière est pourvue d'un levier de verrouillage pour le système de serrure de «protection enfant».

Quand le levier est en position de verrouillage (1), la porte arrière ne peut pas s'ouvrir avec la poignée de porte intérieure.

Pour ouvrir la porte arrière quand le levier de verrouillage du système de serrure de «pro-

tection enfant» est enclenché, tirez sur la poignée de porte extérieure.

Quand le levier est en position d'ouverture (2), la serrure de «protection enfant» est désactivée et la porte arrière peut s'ouvrir avec la poignée de porte intérieure.

⚠ AVERTISSEMENT

- **Veillez toujours à ce que les portes soient bien fermées et verrouillées lorsque vous conduisez. Une porte déverrouillée pourrait être ouverte accidentellement par un passager, particulièrement par un enfant qui pourrait tomber. De même, si les portes ne sont pas verrouillées, il existe un plus grand risque d'éjection du véhicule en cas d'accident.**

Hayon

N00510101383

⚠ AVERTISSEMENT

- **Il est dangereux de conduire avec le hayon ouvert car le monoxyde de carbone (CO) contenu dans les gaz d'échappement du moteur pourrait pénétrer dans l'habitacle. Le CO est un gaz invisible et inodore, qui peut vous faire perdre connaissance ou même entraîner la mort.**

⚠ AVERTISSEMENT

- **Quand vous ouvrez et fermez le hayon, veillez à ce que personne ne se trouve à proximité, et faites attention de ne pas vous cogner la tête ni vous coincer les mains, le cou, etc.**
- **Si de la neige ou de la glace s'est accumulée sur le hayon, enlevez-la avant d'ouvrir le hayon. Sinon, le hayon pourrait se fermer brusquement en raison du poids de la neige ou de la glace.**
- **Ouvrez toujours le hayon complètement. Un hayon partiellement ouvert peut se refermer soudainement en raison de son propre poids.**
- **Lorsque le véhicule est garé en côte, l'effort nécessaire pour ouvrir ou fermer le hayon peut être plus ou moins important que prévu. Le hayon peut également s'ouvrir ou se refermer plus rapidement.**

⚠ ATTENTION

- **Ne vous tenez pas derrière le pot d'échappement lorsque vous chargez ou déchargez des bagages. La chaleur du pot d'échappement peut occasionner des brûlures.**
- **Pour éviter d'endommager le hayon, veillez à ce que l'espace situé au-dessus et derrière le hayon soit dégagé avant de l'ouvrir.**

📖 REMARQUE

- **Le verrouillage et le déverrouillage des portes à l'aide de l'interrupteur de verrouillage électrique des portes, du système de télédéverrouillage ou de la clé F.A.S.T. permet également de verrouiller et de déverrouiller le hayon. (le cas échéant)**

5

Pour ouvrir

Après avoir déverrouillé le hayon, tirez la poignée du hayon vers le haut pour ouvrir.

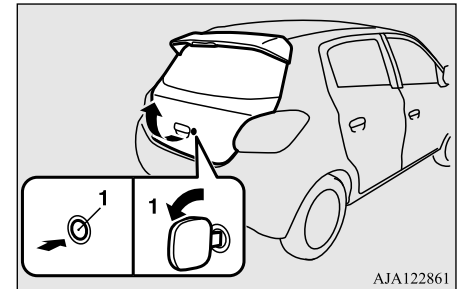

1- Déverrouillage

⚠ ATTENTION

- **Assurez-vous que personne ne se trouve trop près lorsque vous ouvrez le hayon.**

Pour fermer

Tirez sur la poignée du hayon (A) vers le bas comme illustré et lâchez-la avant que le hayon ne se referme complètement. Faites claquer doucement le hayon depuis l'extérieur afin de le refermer complètement.

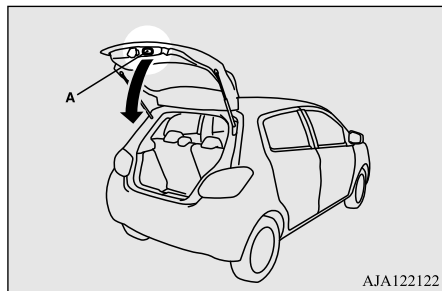

⚠ ATTENTION

- Pour éviter de vous blesser la main ou le bras, n'essayez pas de fermer le hayon sans relâcher la poignée du hayon (A).
- Avant de faire démarrer le véhicule, vérifiez que le hayon est verrouillé. Si le hayon s'ouvre pendant que vous conduisez, les objets rangés dans le compartiment à bagages pourraient tomber sur la route.

📖 REMARQUE

- Des barres de support pneumatiques (B) sont installées aux endroits indiqués afin de supporter le hayon.

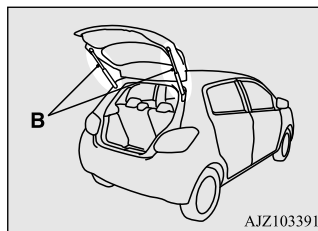

Veuillez observer les directives suivantes afin d'éviter tout endommagement ou mauvais fonctionnement:

- Ne touchez pas, ne poussez pas et ne tirez pas sur les barres de support pneumatiques lorsque vous refermez le hayon.
- Ne placez aucun matériau plastique, ruban adhésif, etc. sur les barres de support pneumatiques.
- N'attachez pas de ficelle, etc. autour des barres de support pneumatiques.
- N'accrochez aucun objet sur les barres de support pneumatiques.

Commande de vitre manuelle (le cas échéant)

N00510700021

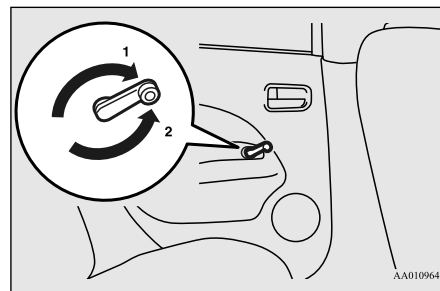

- 1- Pour ouvrir
- 2- Pour fermer

Commande des vitres électriques

N00510800370

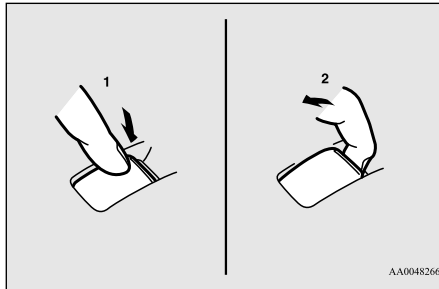

- 1- Ouverture (bas)
- 2- Fermeture (haut)

AA0048266

REMARQUE

- N'essayiez jamais d'actionner l'interrupteur principal et un interrupteur secondaire dans des sens différents en même temps. Cette manœuvre aura pour effet de bloquer la glace.
- L'actionnement répété des vitres électriques lorsque le moteur est coupé décharge la batterie. Actionnez donc uniquement les interrupteurs de vitres électriques lorsque le moteur tourne.

AVERTISSEMENT

- Avant d'actionner les vitres électriques, assurez-vous que rien ne risque de rester coincé dans l'ouverture de la glace (tête, mains, doigts, etc.).
- Ne sortez jamais du véhicule sans emporter la clé.
- Ne laissez jamais des enfants ou des adultes irresponsables sans surveillance dans un véhicule.

Interrupteur principal

N00548700130

L'interrupteur principal, situé sur la porte du conducteur, vous permet d'actionner toutes les glaces de porte.

Vous pouvez ouvrir ou fermer une glace en actionnant l'interrupteur correspondant.

Appuyez sur l'interrupteur vers le bas pour ouvrir la glace, et tirez sur l'interrupteur pour la refermer.

Si vous appuyez/tirez complètement sur l'interrupteur de la glace de porte du conducteur, la glace de porte du conducteur s'ouvre/se ferme complètement automatiquement. (Type 1)

Si vous appuyez complètement sur l'interrupteur de la glace de porte du conducteur, la glace de porte du conducteur s'ouvre entièrement automatiquement. (Type 2)

Si vous voulez arrêter le mouvement de la glace, actionnez l'interrupteur légèrement sans le sens inverse.

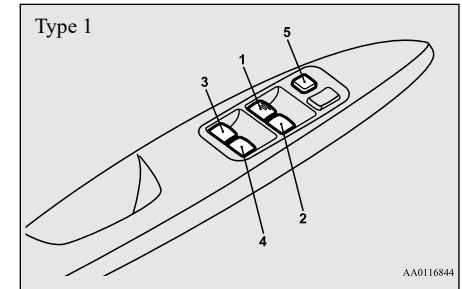

AA0116844

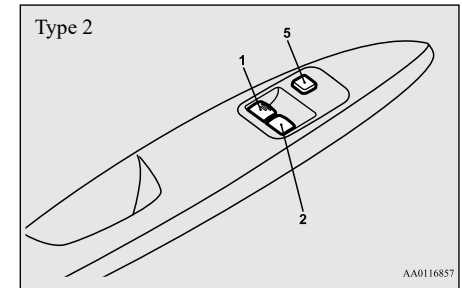

AA0116857

- 1- Interrupteur de la glace de porte du conducteur
- 2- Interrupteur de la glace de porte du passager avant
- 3- Interrupteur de la glace de porte arrière gauche

- 4- Interrupteur de la glace de porte arrière droite
- 5- Interrupteur de verrouillage

Interrupteur secondaire

N00548800098

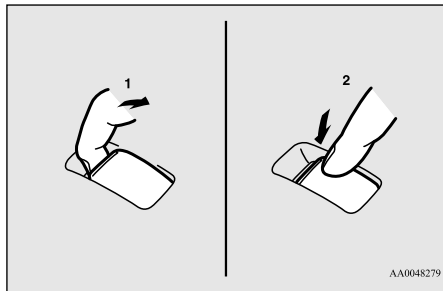

AA0048279

- 1- Fermeture
- 2- Ouverture

Chaque interrupteur secondaire sert à commander la glace du passager correspondante, à moins que l'interrupteur de verrouillage de glace du conducteur n'ait été activé.

REMARQUE

- Les glaces de porte arrière ne s'ouvrent qu'à moitié.

Temporisation des vitres électriques

N00548900132

Vous pouvez ouvrir ou fermer les vitres électriques lorsque le commutateur d'allumage ou le mode de fonctionnement est sur ON (marche).

Les glaces de porte peuvent encore être ouvertes ou fermées dans les 30 secondes après l'arrêt du moteur. Cependant, une fois que la porte du conducteur ou du passager avant a été ouverte, vous ne pouvez plus activer les vitres électriques.

Interrupteur de verrouillage

N00549000169

Lorsque cet interrupteur est en position verrouillée, les interrupteurs de porte des passagers ne peuvent pas être utilisés pour ouvrir ou fermer les glaces de porte et l'interrupteur principal ouvre ou ferme uniquement la glace du conducteur. Pour annuler le mode de verrouillage, appuyez à nouveau sur l'interrupteur.

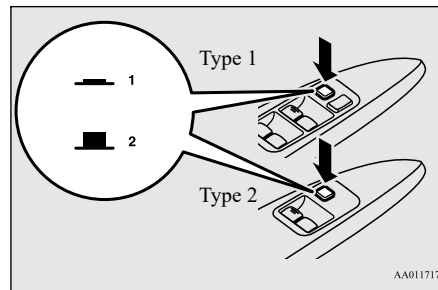

AA0117173

- 1- Verrouillage
- 2- Déverrouillage

AVERTISSEMENT

- Quand il y a un enfant dans votre voiture, veuillez mettre l'interrupteur en mode de verrouillage pour désactiver les lève-glaces. En jouant avec l'interrupteur du lève-glaces, un enfant risque de se coincer les mains ou la tête dans l'ouverture d'une glace.

Mécanisme de sécurité (glace de porte du conducteur de type 1 uniquement)

N00528801158

Pour des motifs de sécurité, la glace de porte s'abaisse légèrement de façon automatique si vous y coincez une main ou la tête.

Après avoir abaissé la glace de porte, enlevez l'élément qui la bloque puis soulevez l'interrupteur à nouveau pour fermer la glace de porte.

AVERTISSEMENT

- Si vous débranchez les bornes de la batterie ou remplacez le fusible de glace électrique, le mécanisme de sécurité se désactive. Si une main ou une tête sont restées coincées, ceci peut entraîner de graves blessures.

ATTENTION

- Le mécanisme de sécurité se désactive juste avant la fermeture de la glace de porte. Ceci permet à la glace de se refermer complètement. Faites donc particulièrement attention à ne pas coincer vos doigts dans l'ouverture de la glace de porte.
- Le mécanisme de sécurité se désactive lorsque l'interrupteur est tiré vers le haut. Faites donc particulièrement attention à ne pas coincer vos doigts dans l'ouverture de la glace de porte.
- Ne placez pas vos main ou votre tête dans l'ouverture délibérément dans le but d'activer le mécanisme de sécurité. Vous pourriez vous coincer la main ou la tête et pourriez vous blesser.

REMARQUE

- Le mécanisme de sécurité peut s'activer si les conditions de conduite ou d'autres circonstances provoquent un choc physique à la glace de porte similaire à celui pouvant être provoqué si une main ou une tête restent coincées.
- Si le mécanisme de sécurité est activé 5 fois de suite ou plus, le mécanisme de sécurité est annulé et la glace de porte ne se fermera pas correctement. Si tel est le cas, suivre la procédure suivante pour rectifier la situation. Si la glace est ouverte, soulevez plusieurs fois de suite l'interrupteur de glace de porte du conducteur jusqu'à ce que la glace se ferme complètement. Ensuite, relâchez l'interrupteur et soulevez-le à nouveau une fois en le maintenant dans cette position pendant 1 seconde, puis relâchez-le. Vous devriez maintenant pouvoir l'actionner de manière normale.

REMARQUE

- Si vous débranchez les bornes de la batterie ou remplacez le fusible de la glace électrique, le mécanisme de sécurité se désactive et la glace de porte ne s'ouvre/ne se ferme plus complètement de façon automatique. Si la glace est ouverte, soulevez plusieurs fois de suite l'interrupteur de glace de porte du conducteur jusqu'à ce que la glace se ferme complètement. Ensuite, relâchez l'interrupteur et soulevez-le à nouveau une fois en le maintenant dans cette position pendant 1 seconde, puis relâchez-le. Vous devez alors pouvoir ouvrir et fermer normalement la glace de porte du conducteur.

Que faire si vous entendez des coups de vent pendant la conduite

N00551400043

On peut décrire les coups de vent comme la perception d'une pression dans les oreilles ou d'un bruit de mugissement ou de grondement. Votre véhicule peut être soumis à des coups de vent pendant la conduite si une ou les deux glaces de porte arrière sont abaissées ou partiellement ouvertes. Il s'agit d'un phénomène normal qui peut être minimisé. Si les coups de vent se produisent quand les glaces de porte arrière sont ouvertes, ouvrez les glaces de porte avant en plus des glaces arrières pour minimiser le bruit.

Frein de stationnement

N00511400399

Pour stationner le véhicule, arrêtez-le d'abord complètement, serrez à fond le frein de stationnement, puis, pour les véhicules avec une boîte-pont manuelle, mettez le levier de changement de vitesses en 1ère (dans une montée) ou en position «R» (marche arrière) (dans une descente), et pour les véhicules avec transmission à variation continue (CVT), mettez le levier sélecteur en position «P» (stationnement).

5

Actionnement

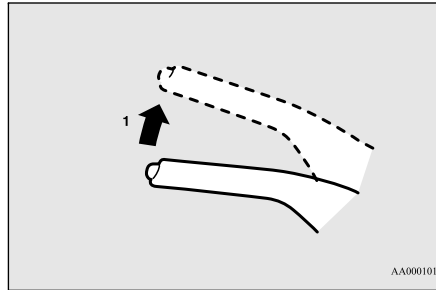

AA0001018

- 1- Tirez sur le levier sans appuyer sur le bouton qui se trouve à l'extrémité de la poignée.

Lorsque le frein de stationnement est serré et que le commutateur d'allumage ou le mode de fonctionnement est en position «ON» (marche), le témoin des freins dans le groupe d'instruments s'allume.

Assurez-vous de desserrer le frein de stationnement avant de conduire.

Pour désactiver

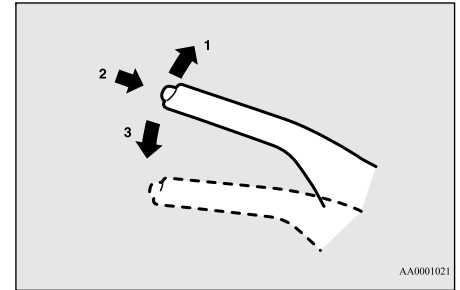

AA0001021

- 1- Tirez légèrement sur le levier.
- 2- Appuyez sur le bouton qui se trouve à l'extrémité de la poignée et maintenez-le enfoncé.
- 3- Abaissez le levier.

Lorsque vous garez votre véhicule dans une pente, serrez le frein de stationnement, braquez les roues avant vers la bordure si vous êtes dans une descente et dans l'autre sens si vous êtes dans une côte.

ATTENTION

- Avant de prendre la route, assurez-vous que le frein de stationnement est desserré tout à fait et que le témoin des freins est éteint. Si vous conduisez sans relâcher complètement le frein de stationnement, le témoin d'avertissement s'allume et un avertisseur sonore retentit quand le véhicule se déplace à une vitesse supérieure à 8 km/h (5 mi/h). Si vous conduisez votre véhicule sans avoir d'abord desserré le frein de stationnement, les freins vont surchauffer, ce qui réduit les performances des freins et risque même de provoquer leur défaillance.

Réglage de hauteur du volant de direction

N00511500231

Pour régler le volant de direction à la position voulue, relevez ou abaissez le levier tout en déplaçant le volant à la position de votre choix.

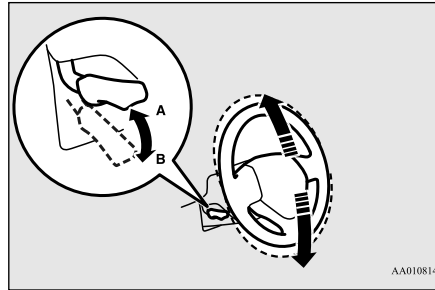

- A- Verrouillage du volant
B- Relâcher

AVERTISSEMENT

- Après le réglage, assurez-vous que le levier est bien à la position de verrouillage (A).
- N'essayez pas de régler la position du volant de direction tout en conduisant. Cette manœuvre peut être dangereuse.
- Assurez-vous de tenir fermement le volant de direction au moment de relâcher le levier [en l'amenant en position (B)]. Sinon, le volant de direction pourrait descendre trop brutalement.

Rétroviseur intérieur

N00511601529

Ne réglez le rétroviseur intérieur qu'après avoir éventuellement réglé votre siège, afin d'être certain de pouvoir bien voir à l'arrière du véhicule.

Type 1

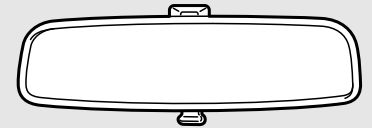

Type 2

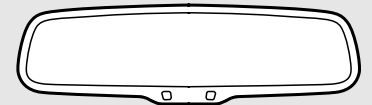

Type 3

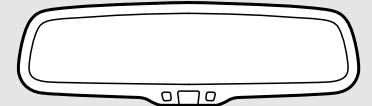

AJE102108

⚠️ AVERTISSEMENT

● N'essayez pas de régler la position du rétroviseur intérieur pendant que vous conduisez. Cette manœuvre peut être dangereuse.

Assurez-vous de régler la position du rétroviseur avant de démarrer.

5

Réglez le rétroviseur intérieur de manière à maximiser votre champ de vision par la lunette arrière.

Réglage de la position verticale des rétroviseurs

Il est possible de déplacer le rétroviseur vers le haut et vers le bas pour régler sa position.

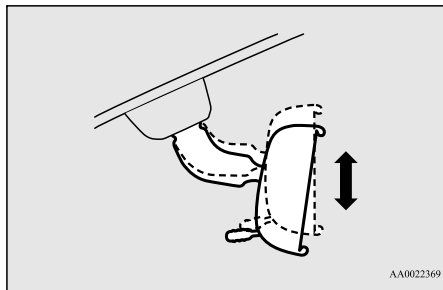

Réglage de la position des rétroviseurs

Il est possible de déplacer le rétroviseur de haut en bas et de gauche à droite pour régler sa position.

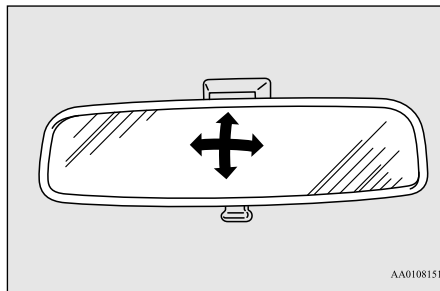

Pour ne pas être ébloui

Type 1

Le bouton jour/nuit (A) en bas du rétroviseur peut être utilisé pour régler le rétroviseur afin d'être moins ébloui par les phares des véhicules qui se trouvent derrière vous pendant la conduite de nuit.

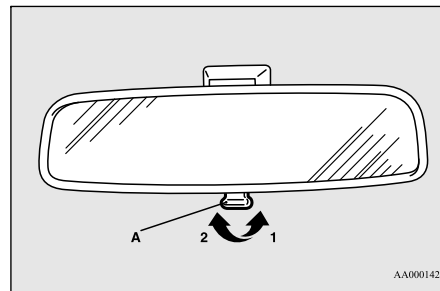

- 1- Position de jour
- 2- Position de nuit

Type 2

Lorsque les phares des véhicules se trouvant derrière vous sont très lumineux, le facteur de réflexion du rétroviseur est automatiquement modifié afin de réduire l'éblouissement.

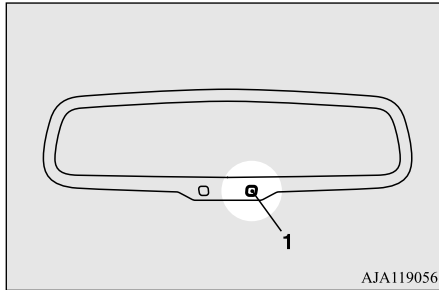

Quand le commutateur d'allumage est tourné en position «ON» (marche) ou le mode de fonctionnement est placé sur ON (marche), le facteur de réflexion du rétroviseur est modifié automatiquement.

REMARQUE

- Ne suspendez aucun objet ou ne pulvérisez aucun produit de nettoyage pour vitres sur le capteur (1), sa sensibilité pourrait être réduite.

Type 3

Lorsque les phares des véhicules se trouvant derrière vous sont très lumineux, le facteur de réflexion du rétroviseur est automatiquement modifié afin de réduire l'éblouissement.

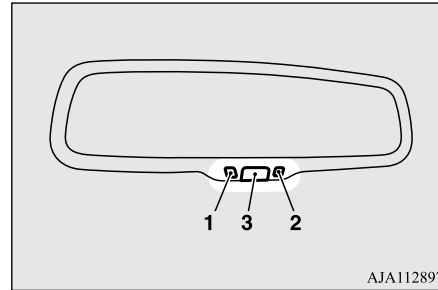

D'une manière générale, utilisez le mode automatique. Quand le commutateur d'allumage est tourné en position «ON» (marche) ou le mode de fonctionnement est placé sur ON (marche), le témoin vert (1) s'allume et le facteur de réflexion du rétroviseur se modifie automatiquement.

REMARQUE

- Ne suspendez aucun objet ou ne pulvérisez aucun produit de nettoyage pour vitres sur le capteur (2), sa sensibilité pourrait être réduite.

REMARQUE

- Si vous voulez arrêter le mode automatique, appuyez sur l'interrupteur (3) pendant 2 secondes environ et le témoin (1) s'éteint. Pour revenir en mode automatique, appuyez de nouveau sur l'interrupteur ou suivez la procédure suivante.
[Sauf pour les véhicules équipés de la clé F.A.S.T. (Freehand Advanced Security Transmitter)]
Tournez le commutateur d'allumage à la position «ON» (marche) après l'avoir tourné sur «OFF» (arrêt) ou «ACC» (accessoire).
[Pour les véhicules équipés de la clé F.A.S.T. (Free-hand Advanced Security Transmitter)]
Placez le mode de fonctionnement sur ON (marche) après avoir mis le mode de fonctionnement sur OFF (arrêt).

5

Rétroviseurs extérieurs

N0051220026

Ne réglez les rétroviseurs extérieurs qu'après avoir réglé votre siège, afin d'être certain de pouvoir bien voir à l'arrière du véhicule.

AVERTISSEMENT

- **N'essayez pas de régler la position des rétroviseurs extérieurs pendant que vous conduisez. Cette manœuvre peut être dangereuse.**
Assurez-vous de régler la position des rétroviseurs avant de démarrer.

AVERTISSEMENT

- Le rétroviseur extérieur côté passager est à miroir convexe. Un objet que vous voyez dans le rétroviseur vous semblera plus éloigné et plus petit que s'il était réfléchi par un rétroviseur à miroir plat ordinaire. Lorsque vous changez de voie, n'utilisez donc pas ce rétroviseur pour estimer la distance qui vous sépare des véhicules qui vous suivent.

Réglage de la position des rétroviseurs

N00549100144

Les rétroviseurs extérieurs peuvent être réglés lorsque le commutateur d'allumage ou le mode de fonctionnement est sur ON (marche) ou ACC (accessoire).

Ajustez le levier (A) du côté du rétroviseur à régler.

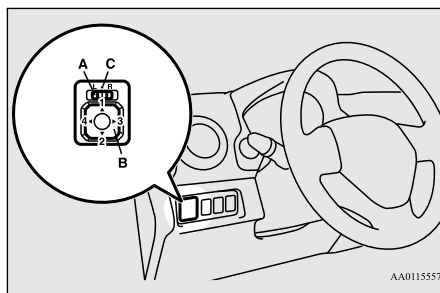

AA0115557

L- Réglage du rétroviseur extérieur gauche

R- Réglage du rétroviseur extérieur droit

Appuyez sur l'interrupteur (B) pour régler la position du rétroviseur.

- 1- Vers le haut
- 2- Vers le bas
- 3- Vers la droite
- 4- Vers la gauche

REMARQUE

- Après avoir procédé aux réglages, ramenez le levier à la position «» (arrêt) (C).

Repliage du rétroviseur

N00549200099

Vous pouvez replier le rétroviseur extérieur manuellement contre la glace latérale afin d'éviter tout dégât lorsque vous garez votre véhicule dans des endroits exigus.

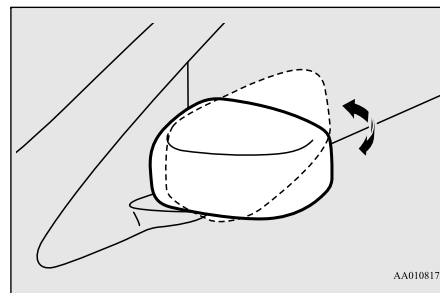

AA0108177

Élément chauffant de rétroviseur extérieur (le cas échéant)

N00549301286

Quand l'interrupteur du dégivreur de lunette arrière est activé quand le moteur est en marche, les rétroviseurs extérieurs sont

désembués ou dégivrés. Un courant circule dans l'élément chauffant intégré aux rétroviseurs, faisant disparaître le givre ou la condensation.

Le témoin (A) s'allume quand le dégivreur est en marche.

Le chauffage se coupe automatiquement au bout d'environ 20 minutes.

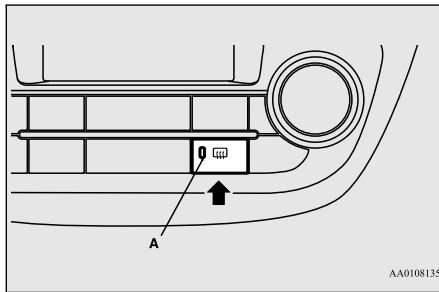

Commutateur d'allumage

N00512401726

[Pour les véhicules équipés de la clé F.A.S.T. (Free-hand Advanced Security Transmitter)]

Pour l'information d'utilisation pour les véhicules équipés de la clé F.A.S.T. (Free-hand Advanced Security Transmitter), reportez-vous à la section «Clé F.A.S.T. (Free-hand Advanced Security Transmitter):

Interrupteur du moteur», page 5-16.

[Sauf véhicules équipés de la clé F.A.S.T. (Free-hand Advanced Security Transmitter)]

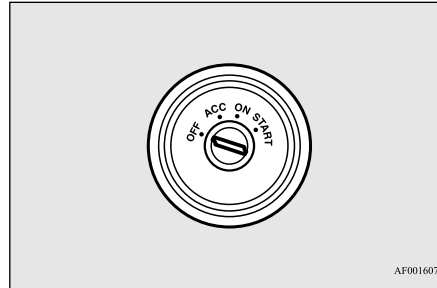

OFF (désactivé)

Le moteur est coupé. Il n'est possible d'introduire et de retirer la clé que lorsque le commutateur d'allumage est dans cette position.

ACC (accessoire)

Permet le fonctionnement de certains accessoires électriques quand le moteur est arrêté.

ON (marche)

Le moteur tourne et tous les accessoires peuvent être utilisés.

START (démarrage)

Enclenche le démarreur. Relâchez la clé quand le moteur démarre. Elle revient automatiquement en position «ON» (marche).

REMARQUE

- Votre véhicule est équipé d'un système anti-démarrage électronique. Pour que vous puissiez démarrer, le code d'identification qu'envoie le transpondeur, situé à l'intérieur de la clé, doit correspondre à celui qui est enregistré sur l'ordinateur du système anti-démarrage. (Reportez-vous à la section «Système anti-démarrage électronique», page 5-5.)

Retrait de la clé

N00550900201

1. Placez le levier sélecteur à la position «P» (stationnement) [transmission à variation continue (CVT)].
2. Tournez la clé en position «OFF» (arrêt) et enlevez-la.

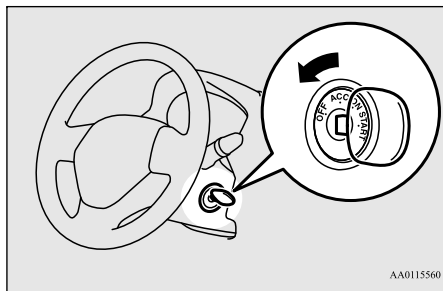

Mise en marche du moteur

N00512601861

[Pour les véhicules équipés de la clé F.A.S.T. (Free-hand Advanced Security Transmitter)]

Pour de plus amples informations d'utilisation des véhicules équipés de la clé F.A.S.T. (Free-hand Advanced Security Transmitter), reportez-vous à la section «Clé F.A.S.T. (Free-hand Advanced Security Transmitter): Démarrage et arrêt du moteur», page 5-20.

[Sauf véhicules équipés de la clé F.A.S.T. (Free-hand Advanced Security Transmitter)]

Conseils de démarrage

- Ne faites pas fonctionner le démarreur pendant plus de 15 secondes d'affilée car, au-delà de cette période, la batterie pourrait se décharger ou le démarreur s'endommager. Si le moteur ne démarre pas, ramenez le commutateur d'allumage en position «OFF» (arrêt), attendez quelques secondes, puis essayez de nouveau. Des tentatives répétées alors que le moteur ou le démarreur tourne encore endommageront le mécanisme du démarreur.

- Si le moteur ne démarre pas parce que la batterie est faible ou déchargée, reportez-vous aux instructions de la section «Démarrage par câbles volants» (page 8-2).
- En prolongeant la période de réchauffage, vous ne faites que consommer du carburant inutilement. Le moteur est suffisamment chaud pour conduire dès que le témoin d'avertissement de température de liquide de refroidissement basse s'éteint. Reportez-vous à la section «Témoin d'avertissement de température de liquide de refroidissement basse», page 5-101.

⚠ ATTENTION

- Si le moteur était arrêté pendant la conduite, le servofrein se désactiverait, ce qui compromettrait les performances de freinage. De même, la direction assistée ne serait plus opérationnelle et l'effort manuel à fournir pour tourner le volant serait donc supérieur.
- Ne laissez pas la clé en position «ON» (marche) pendant une période prolongée lorsque le moteur ne tourne pas, sous peine de décharger la batterie.
- Ne tournez pas la clé en position «START» (démarrage) lorsque le moteur tourne déjà, sous peine de risquer d'endommager le démarreur.

⚠ AVERTISSEMENT

- Si vous devez sortir votre véhicule d'un endroit clos ou mal ventilé, ne faites jamais tourner le moteur plus de temps qu'il n'est nécessaire dans cet endroit. Du monoxyde de carbone, gaz inodore et extrêmement toxique et dangereux, pourrait en effet s'accumuler et entraîner de graves blessures ou la mort.

⚠ ATTENTION

- Ne poussez pas le véhicule pour le faire démarrer.
- Ne faites pas tourner le moteur à haut régime et ne roulez pas à grande vitesse avant que le moteur n'ait eu le temps de se réchauffer.

ATTENTION

- Relâchez le commutateur d'allumage dès que le moteur démarre. Sinon, cela endommagera le moteur du démarreur.

Démarrage du moteur

Ce modèle est équipé d'un système d'injection de carburant électronique. Il s'agit d'un système qui contrôle l'injection de carburant automatiquement. Il n'est habituellement pas nécessaire d'appuyer sur la pédale d'accélérateur lorsque vous faites démarrer le moteur.

Ne faites pas fonctionner le démarreur pendant plus de 15 secondes d'affilée.

Pour éviter de décharger la batterie, attendez quelques secondes entre deux essais de démarrage du moteur.

1. Assurez-vous que tous les passagers sont bien assis et que leur ceinture de sécurité est bouclée.
2. Insérez la clé de contact.
3. Veillez à ce que le frein de stationnement soit appliqué.
4. Avec votre pied droit, appuyez fermement sur la pédale de freinage et maintenez-la enfoncée.
5. Appuyez sur la pédale d'embrayage sur toute sa course et maintenez-la enfoncée (boîte-pont manuelle).

REMARQUE

- Pour les véhicules équipés d'une boîte-pont manuelle, le démarreur ne fonctionnera pas si la pédale d'embrayage n'est pas complètement enfoncée (enclenchement de l'embrayage).

6. Sur les véhicules équipés d'une boîte-pont manuelle, placez le levier de changement de vitesses en position «N» (point mort). Pour les véhicules à transmission à variation continue (CVT), assurez-vous que le levier sélecteur est à la position «P» (stationnement).

REMARQUE

- Sur les véhicules avec CVT, le démarreur ne fonctionnera pas tant que le levier sélecteur n'est pas en position «P» (stationnement) ou «N» (point mort). Pour des raisons de sécurité, démarrez le moteur en position «P» (stationnement) pour que les roues soient bloquées.

7. Tournez le commutateur d'allumage en position «ON» (marche) et vérifiez que tous les témoins d'avertissement fonctionnent correctement avant de faire démarrer le moteur.

8. Tournez le commutateur d'allumage en position «START» (démarrage) sans appuyer sur la pédale d'accélérateur. Relâchez la clé lorsque le moteur démarre.

REMARQUE

- On peut entendre de petits bruits lorsque le moteur démarre. Ils disparaissent au fur et à mesure que le moteur chauffe.

5

En cas de démarrage difficile

Le moteur peut refuser de démarrer après plusieurs tentatives infructueuses.

1. Veillez à ce que tous les dispositifs électriques de type éclairage, soufflerie de climatisation et système de désenneigement de lunette arrière soient éteints.
2. Tout en appuyant sur la pédale de freinage {transmission à variation continue (CVT)} ou sur la pédale d'embrayage (boîte-pont manuelle), appuyez à demi sur la pédale d'accélérateur et maintenez-la dans cette position, puis démarrez le moteur. Relâchez la pédale d'accélérateur dès que le moteur a démarré.

5 3. Si le moteur refuse toujours de démarrer, il est possible qu'il soit noyé par un excès d'essence. Appuyez sur la pédale de freinage (CVT) ou sur la pédale d'embrayage (boîte-pont manuelle), enfoncez la pédale d'accélérateur à fond et maintenez-la dans cette position, puis essayez de démarrer le moteur pendant 5 à 6 secondes. Ramenez le commutateur d'allumage en position «OFF» (arrêt) et relâchez la pédale d'accélérateur. Patientez quelques secondes et essayez à nouveau de démarrer le moteur pendant 5 à 6 secondes tout en appuyant sur la pédale de freinage (CVT) ou sur la pédale d'embrayage (boîte-pont manuelle), sans toutefois appuyer sur la pédale d'accélérateur. Relâchez le commutateur d'allumage si le moteur démarre. En cas de refus de démarrage, répétez ces procédures. Si le moteur refuse obstinément de démarrer, contactez votre concessionnaire local agréé Mitsubishi Motors ou un atelier de réparation de votre choix.

Faculté de démarrage d'un véhicule avec transmission à variation continue à température ambiante de -20 °C (-4 °F) ou inférieure

Lorsque la température ambiante est de -20 °C (-4 °F) ou inférieure, il risque d'être impossible de faire avancer le véhicule, même avec le levier sélecteur en position «D» (conduite) ou «R» (marche arrière).

Ce phénomène se produit car la boîte-pont ne s'est pas suffisamment réchauffée; ce n'est pas un signe de problème. Dans ce cas, mettez le levier sélecteur en position «P» (stationnement) et faites tourner le moteur au ralenti pendant au moins 10 minutes.

La boîte-pont se réchauffera, et vous pourrez commencer à rouler normalement.

Ne quittez pas le véhicule pendant le réchauffement du véhicule.

Boîte-pont manuelle (le cas échéant)

N00512701224

La représentation de la grille ci-dessous est dessinée sur le levier de changement de vitesses. Appuyez à fond sur la pédale d'embrayage lorsque vous changez de vitesses.

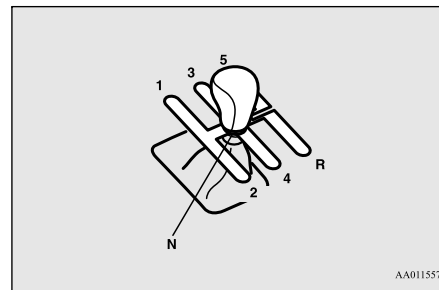

AA0115573

REMARQUE

- Par temps froid, les changements de vitesses peuvent être difficiles jusqu'à ce que le lubrifiant de la boîte-pont ait chauffé. Ceci est normal et n'endommage pas la boîte-pont.

Pour démarrer

Appuyez à fond sur la pédale d'embrayage et passez la 1^{re} vitesse ou passez en position «R» (marche arrière), en actionnant le levier de changement de vitesses lentement. Puis relâchez peu à peu la pédale d'embrayage tout en appuyant sur la pédale d'accélérateur.

⚠ ATTENTION

- Ne passez pas la marche arrière lorsque le véhicule avance; ceci pourrait endommager la boîte-pont.
- Ne reposez pas votre pied sur la pédale d'embrayage car cela provoquerait une usure prématurée de l'embrayage ou endommagerait celui-ci.
- Ne roulez pas en position «N» (point mort) (illégal dans de nombreux états).
- N'utilisez pas le levier de changement de vitesses pour reposer votre main car cela entraînerait une usure prématurée des fourchettes d'embrayage de la boîte-pont.

📖 REMARQUE

- S'il est difficile de passer en première, appuyez une seconde fois sur la pédale d'embrayage, le changement de vitesses sera alors plus facile.
- Pour passer la marche arrière depuis la 5e vitesse, placez le levier de changement de vitesses en position «N» (point mort), puis passez la marche arrière.
- Pour éviter les bruits de grincement lors du passage en marche arrière, attendez environ 3 secondes avec la pédale d'embrayage enfoncée quand le véhicule est à l'arrêt.

Points de changement de vitesse adéquats

N00537400065

Veillez toujours à effectuer des passages de vitesse qui correspondent au régime du moteur. Un passage des vitesses adéquat réduit la consommation de carburant et prolonge la durée de vie du moteur.

⚠ ATTENTION

- Évitez que l'aiguille du compteur ne se trouve dans la zone rouge lorsque vous rétrogradez.
Le non-respect de cette recommandation risquerait d'endommager le moteur.

Passage de la vitesse supérieure

N00512900131

Pour réaliser une meilleure économie de carburant et obtenir une meilleure performance, passez les vitesses de la boîte-pont manuelle comme indiqué ci-dessous.

À faible altitude, passez les rapports aux vitesses indiquées. Passez les rapports assez tôt lorsque vous roulez à vitesse relativement constante (croisière) pour économiser du carburant.

Point de changement de vitesse	Vitesses de passage au rapport supérieur	
	Accélération	Croisière
1ère vitesse à 2e vitesse	24 km/h (15 mi/h)	24 km/h (15 mi/h)
2e vitesse à 3e vitesse	45 km/h (28 mi/h)	31 km/h (19 mi/h)
3e vitesse à 4e vitesse	58 km/h (36 mi/h)	53 km/h (33 mi/h)
4e vitesse à 5e vitesse	72 km/h (45 mi/h)	72 km/h (45 mi/h)

À haute altitude, passez le rapport supérieur aux vitesses suivantes.

Point de changement de vitesse	Vitesses de passage au rapport supérieur
1ère vitesse à 2e vitesse	24 km/h (15 mi/h)
2e vitesse à 3e vitesse	40 km/h (25 mi/h)
3e vitesse à 4e vitesse	64 km/h (40 mi/h)
4e vitesse à 5e vitesse	72 km/h (45 mi/h)

Rétrogradation

N0051300096

Suivant les indications du tableau, il est conseillé que vous rétrogradiez à une vitesse inférieure lorsque vous avez besoin de maintenir la vitesse désirée.

Évitez de rétrograder à trop grande vitesse. Cela pourrait entraîner des dégâts au moteur. Pour rester en sécurité et prolonger la durée de vie de vos freins, rétrogradez en 2e ou en première lorsque vous descendez une pente raide.

Il est également important de rétrograder pour ne pas demander au moteur de fournir un effort anormal en lui imposant un régime trop bas, par exemple lorsque vous prenez un virage ou gravissez une pente raide.

Vitesse de rétrogradation recommandée

Vitesse de rétrogradation	Point de changement de vitesse
Au-dessous de 32 km/h (20 mi/h)	Rétrogradez en seconde.
32 à 48 km/h (20 à 30 mi/h)	Rétrogradez en troisième.

Précautions de conduite

N00513100244

- N'utilisez pas le levier de changement de vitesses comme repose-mains. Cela peut conduire à une usure prématurée des fourches de passage de la boîte-pont.

Vitesse maximale possible

Points de passage	Vitesse maximale possible
1er rapport	45 km/h (28 mi/h)
2e rapport	85 km/h (53 mi/h)
3e rapport	125 km/h (78 mi/h)
4e rapport	170 km/h (105 mi/h)

- Le tableau ci-dessus indique la vitesse maximale recommandée pour chaque rapport. Ne conduisez pas longtemps aux vitesses suivantes ou à une vitesse proche.

Transmission à variation continue (CVT) (le cas échéant)

N00560200050

La transmission à variation continue (CVT) change automatiquement et continuellement son rapport de transmission en fonction de la route et des conditions de conduite. Ceci aide

à obtenir une conduite régulière et un excellent rendement de la consommation en carburant.

CONDUITE EN CÔTE

La transmission empêche les passages en vitesse supérieure inutiles même quand la pédale d'accélérateur est relâchée et permet une conduite régulière.

CONDUITE EN DESCENTE

En fonction des conditions, la transmission rétrograde automatiquement pour obtenir un frein moteur plus puissant. Ceci peut réduire le besoin d'utiliser le frein de service.

Fonctionnement du levier sélecteur

N00560301087

Comme mesure de précaution supplémentaire, les modèles avec transmission à variation continue sont munis d'un dispositif de verrouillage qui maintient le levier sélecteur en position «P» (stationnement). Pour engager une autre position que la position «P» (stationnement), suivez les étapes décrites ci-dessous.

1. Appuyez sur la pédale de freinage et maintenez-la enfoncée.
2. Déplacez le levier sélecteur jusqu'à la position souhaitée.

REMARQUE

- Le levier sélecteur reste bloqué sur «P» (stationnement) si le commutateur d'allumage est en position «OFF» (arrêt) ou «ACC» (accessoire), si vous avez retiré la clé, si le mode de fonctionnement est sur «OFF» (arrêt) ou «ACC» (accessoire), ou si vous ne maintenez pas la pédale de freinage enfoncée.

Le CVT sélectionne automatiquement un rapport optimal lorsque le levier sélecteur est en position «D» (conduite) en fonction de la vitesse du véhicule et de la position de la pédale d'accélérateur.

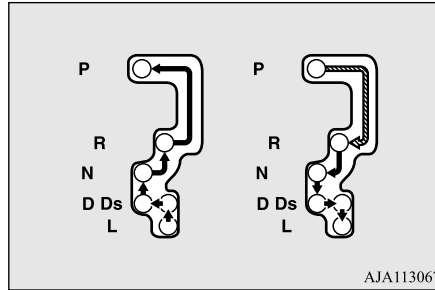
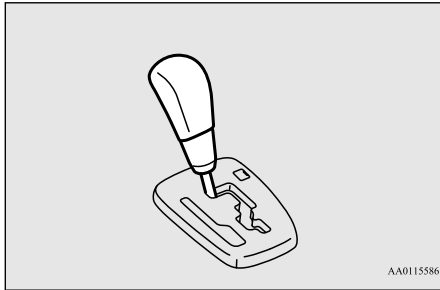

	Placez le levier sélecteur dans la grille pour l'utiliser lorsque la pédale de freinage est enfoncée.
	Placez le levier sélecteur dans la grille pour l'utiliser.

AVERTISSEMENT

- Appuyez toujours sur la pédale de freinage lorsque vous quittez la position «N» (point mort) pour passer à une autre position du levier sélecteur.

Lorsque vous commencez à rouler, ne quittez pas la position «N» (point mort) si vous appuyez sur la pédale d'accélérateur. Votre véhicule «bondira» vers l'avant ou l'arrière.

REMARQUE

- Afin d'éviter toute erreur d'opération du levier, veillez à vous arrêter brièvement sur chaque position. Après l'avoir utilisé, vérifiez la position sur l'affichage multi-information.
- Si vous ne maintenez pas la pédale de freinage enfoncée, le dispositif de verrouillage de changement de vitesse s'active pour interdire le passage du levier sélecteur de la position «P» (stationnement) à une autre position.
- Pour un changement de vitesse indiqué par sur l'illustration, appuyez sur la pédale de freinage avant de déplacer le levier sélecteur. Si vous tentez de déplacer le levier sélecteur avant d'appuyer sur la pédale de freinage, le levier sélecteur peut ne pas bouger.

Quand le levier sélecteur reste bloqué à la position «P» (stationnement)

N00563300049

Quand le levier sélecteur reste bloqué à la position «P» (stationnement) alors que la pédale de freinage est enfoncée et que le commutateur d'allumage ou le mode de fonctionnement se trouve sur ON (marche), il se peut que la batterie soit déchargée ou que le dispo-

Transmission à variation continue (CVT) (le cas échéant)

sitif de verrouillage de changement de vitesse soit défaillant.

Faites immédiatement vérifier le véhicule par un concessionnaire agréé Mitsubishi Motors ou par un atelier de réparation de votre choix. Si vous devez déplacer le véhicule, forcez le levier sélecteur comme suit.

5

1. Veillez à serrer à fond le frein de stationnement.
2. Coupez le moteur s'il tourne.
3. Insérez la pointe d'un tournevis, recouverte d'un chiffon, dans l'encoche (A) du cache. Faites doucement levier comme illustré pour retirer le cache.

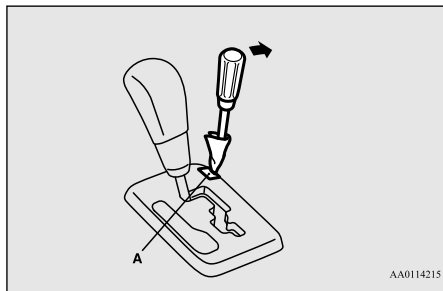

4. Enfoncez la pédale de freinage à l'aide du pied droit.

5. Insérer un tournevis dans l'orifice de relâchement (B) du dispositif de verrouillage de changement de vitesse. Passer le levier sélecteur à la position «N» (point mort) tout en enfonçant le tournevis.

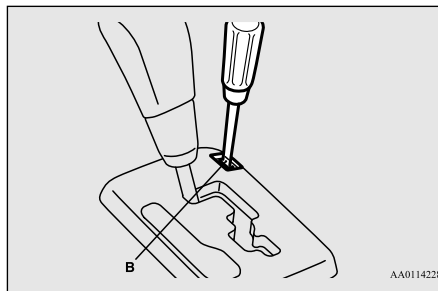

Affichage de position du levier sélecteur

N00560400078

Quand le commutateur d'allumage est en position «ON» (marche) ou que vous sélectionnez le mode de fonctionnement MARCHE, la position du levier sélecteur s'affiche sur l'écran multi-information.

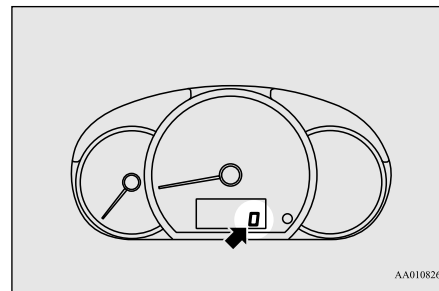

Positions du levier sélecteur

N00560601093

«P» (stationnement)

Dans cette position, la boîte de vitesses est bloquée pour empêcher le véhicule de bouger. Le moteur peut être mis en marche à partir de la position «P» (stationnement).

«R» (marche arrière)

Ne placez le levier à cette position qu'une fois le véhicule à l'arrêt complet.

⚠ ATTENTION

- Ne mettez jamais le levier sélecteur en position «P» (stationnement) ou «R» (marche arrière) lorsque le véhicule est en mouvement. Si le levier est passé en position «P» (stationnement) ou «R» (marche arrière) alors que le véhicule est en mouvement, la boîte de vitesses risque d'être endommagée.

«N» (point mort)

Dans cette position, les engrenages de la boîte de vitesses ne sont pas engagés. Cette position a le même effet que le point mort sur une boîte-pont manuelle. Utilisez-la lorsque le véhicule est arrêté pendant un assez long moment en cours de trajet, dans un embouteillage par exemple.

⚠ AVERTISSEMENT

- Ne placez jamais le levier sélecteur en position «N» (point mort) pendant la conduite, car il pourrait glisser involontairement en position «P» (stationnement) ou «R» (marche arrière) et endommager la boîte de vitesses.

⚠ AVERTISSEMENT

- Lorsque vous êtes garé dans une pente, sélectionnez la position «P» (stationnement) plutôt que la position «N» (point mort) avant de démarrer le moteur afin d'éviter que le véhicule ne se mette en mouvement.
- Pour empêcher le véhicule de se mettre en mouvement, maintenez toujours votre pied sur la pédale de freinage lorsque le levier sélecteur est en position «N» (point mort), ou lorsque vous sélectionnez ou quittez la position «N» (point mort).

«D» (conduite)

Choisissez cette position lorsque vous conduisez en ville et sur autoroute. La boîte de vitesses change automatiquement et continuellement le rapport de transmission selon la route et les conditions de conduite.

⚠ ATTENTION

- Pour éviter d'endommager la boîte de vitesses, ne placez jamais le levier sélecteur en position «D» (conduite) à partir de la position «R» (marche arrière) lorsque le véhicule roule.

«Ds» RÉTROGRADATION & CONDUITE SPORTIVE

Utilisez ce rapport lorsque le frein moteur est nécessaire, ou pour obtenir une conduite sportive puissante.

«L» BAS

Cette position doit être utilisée lorsque vous grimpez des côtes extrêmement raides et lorsque vous appliquez le frein moteur à des vitesses réduites lors de la descente de pentes très abruptes.

⚠ AVERTISSEMENT

- Cette position peut être utilisée en cas d'utilisation du frein moteur maximale. Veillez à ne pas changer de vitesses soudainement en position «L» (bas). L'application soudaine du frein moteur risque de faire patiner les pneus. Sélectionnez cette position en tenant compte de l'état de la route et de la vitesse du véhicule.

Quand un dysfonctionnement se produit dans la boîte-pont automatique

N00549500018

5 Si le témoin de position du levier sélecteur clignote

N00574601049

Si le témoin de position du levier sélecteur clignote pendant la conduite, cela peut indiquer un dysfonctionnement du système de boîte-pont automatique ou une température de l'huile de transmission à variation continue (CVT) anormalement élevée.

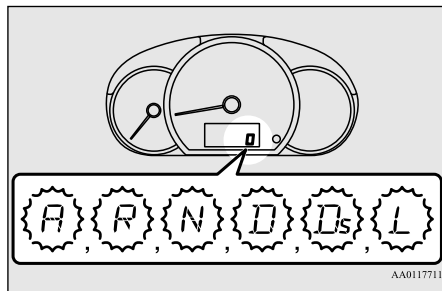

REMARQUE

- Le témoin «A» clignote uniquement si l'interrupteur du levier sélecteur de la transmission CVT est cassé. Il n'apparaît pas pendant la conduite normale.

ATTENTION

- En cas de dysfonctionnement du système de transmission à variation continue (CVT) au cours d'un trajet, le témoin clignote. Dans ce cas, gardez immédiatement votre véhicule à un endroit ne présentant aucun risque, et suivez les procédures suivantes: [Si le témoin clignote rapidement (une fois par seconde), cela signifie que le liquide de transmission CVT a atteint une température beaucoup trop élevée.] Gardez votre véhicule dans un endroit sûr, mais n'arrêtez pas le moteur. Mettez le levier sélecteur en position «P» (stationnement), et ouvrez le capot. Laissez le moteur tourner au ralenti. Au bout de quelques instants, déplacez le levier sélecteur sur une autre position et assurez-vous que le témoin de position du levier sélecteur ne clignote plus. Vous pouvez reprendre la route en toute sécurité si le témoin a cessé de clignoter. Si le témoin continue de clignoter, contactez un concessionnaire agréé Mitsubishi Motors ou l'atelier de réparation de votre choix immédiatement. [Si le témoin clignote lentement (une fois toutes les 2 secondes), il est possible que la CVT fonctionne en mode de sécurité intégrée à cause d'un dysfonctionnement.] Faites inspecter le véhicule par un concessionnaire agréé Mitsubishi Motors ou l'atelier de réparation de votre choix immédiatement.

Fonctionnement de la transmission à variation continue (CVT)

N00560801095

⚠ ATTENTION

- Avant de sélectionner une position lorsque le moteur tourne et le véhicule est à l'arrêt, appuyez fermement sur la pédale de freinage pour éviter que le véhicule n'avance de lui-même.
Le véhicule commence à avancer dès que la transmission à variation continue est enclenchée, en particulier lorsque le régime du moteur ou la vitesse du ralenti sont élevés, ou lorsque la climatisation est en marche.
Les freins doivent être relâchés uniquement lorsque vous êtes prêt à partir.
- Maintenez toujours la pédale de freinage enfoncée avec le pied droit.
Si vous utilisez le pied gauche, vous risquez d'appuyer moins rapidement sur la pédale en cas d'urgence.
- Afin d'empêcher une accélération brutale, n'emballiez jamais le moteur lorsque vous changez de vitesse à partir de la position «P» (stationnement) ou «N» (point mort).
- Si vous appuyez sur la pédale d'accélérateur lorsque l'autre pied est posé sur la pédale de freinage, vous risquez de nuire à l'efficacité du freinage et d'user prématurément les plaquettes de frein.

⚠ ATTENTION

- Recourez toujours à la position de levier sélecteur correspondant le mieux aux conditions de conduite actuelle.
Ne reculez jamais en roue libre dans une descente alors que le levier est en position «D» (conduite), Ds (rétrogradation et conduite sportive), L (bas), et n'avancez jamais en roue libre dans une descente alors que le levier est en position «R» (marche arrière).
Une coupure du moteur réclamerait un effort accru sur la pédale de freinage et sur le volant de direction, et pourrait être la cause d'un accident.
- Ne faites pas monter le moteur en régime tout en appuyant sur la pédale de freinage quand le véhicule est à l'arrêt.
Ceci peut endommager la transmission à variation continue.
De plus, quand vous appuyez sur la pédale d'accélérateur tout en appuyant sur la pédale de freinage avec le levier sélecteur en position «D» (conduite), le régime du moteur peut ne pas monter aussi haut que lorsqu'on effectue la même opération avec le levier sélecteur en position «N» (point mort).

Accélération en dépassement

Pour un supplément d'accélération en position «D» (conduite) (lors du dépassement d'un autre véhicule), appuyez sur la pédale d'accélérateur au plancher. La transmission à

variation continue rétrograde alors automatiquement.

Attente

Pendant les brèves périodes d'attente, par exemple à un feu, vous pouvez laisser une position du levier sélecteur enclenchée et maintenir le véhicule à l'arrêt avec le frein de service.

Pour les périodes d'attente plus prolongées lorsque le moteur tourne, placez le levier sélecteur en position «N» (point mort) et appliquez le frein de stationnement, tout en maintenant le véhicule immobile à l'aide du frein de service.

Avant de repartir après avoir arrêté le véhicule, vérifiez que le levier sélecteur est en position «D» (conduite).

⚠ ATTENTION

- Pour éviter toute surchauffe de votre boîte de vitesses, ne tentez jamais d'immobiliser votre véhicule sur une pente en actionnant l'accélérateur. Serrez toujours le frein de stationnement et/ou le frein de service.
- N'emballiez pas le moteur sans raisons quand le véhicule est à l'arrêt. Une accélération inattendue peut se produire si le levier sélecteur est dans une position autre que «P» (stationnement) ou «N» (point mort).

Stationnement

Pour stationner le véhicule, arrêtez-le d'abord complètement, serrez à fond le frein de stationnement, puis mettez le levier sélecteur en position «P» (stationnement).

5

Lorsque la transmission à variation continue n'effectue aucun changement de rapport

Si le système CVT ne change pas la vitesse pendant la conduite, ou si votre véhicule ne prend pas assez de vitesse quand il démarre sur une pente montante, il est possible qu'une anomalie soit présente dans la transmission. Faites immédiatement inspecter le véhicule par un concessionnaire agréé Mitsubishi Motors ou l'atelier de réparation de votre choix.

Frein de service

N00517501328

Pédale de freinage

Si vous freinez trop souvent, vous risquez d'affaiblir la réponse de freinage et de provoquer l'usure prématurée des plaquettes de frein.

Quand vous descendez une pente longue ou raide, utilisez le frein moteur en déplaçant le levier sélecteur en position «Ds» (rétrogradation et conduite sportive) ou «L» (bas).

AVERTISSEMENT

- **Veillez à ne laisser aucun objet près de la pédale de freinage et à ne pas laisser de tapis de sol glisser dessous; cela pourrait vous empêcher d'appuyer à fond sur la pédale de freinage en cas d'urgence. Assurez-vous que le mouvement de la pédale de freinage est toujours libre de toute entrave. Assurez-vous que le tapis de sol est bien fixé à sa place.**

ATTENTION

- **Lorsque vous conduisez votre véhicule, il est important de ne pas laisser le pied sur la pédale de freinage lorsque vous n'avez pas besoin de vous en servir. Sinon, la température des freins peut devenir très élevée, les plaquettes peuvent s'user prématurément et les freins pourraient s'endommager.**

Freins assistés

N00517601462

Votre véhicule est équipé de freins assistés procurant une force de freinage supérieure tout en demandant un effort moins important sur la pédale de freinage.

Vos freins sont conçus pour fonctionner au maximum de leur capacité, même lorsque le système d'assistance n'est pas utilisé.

Si le système d'assistance n'est pas utilisé, il vous faut alors appuyer plus fort sur la pédale de frein.

Si, pour une raison quelconque, l'assistance n'est pas opérationnelle, les freins continuent toujours à fonctionner.

En cas de défectuosité du dispositif d'assistance ou de l'un ou l'autre des systèmes de freinage hydrauliques, le reste du système de freinage continue à fonctionner, mais vous ne pouvez pas faire ralentir votre véhicule aussi rapidement.

Vous saurez si cela s'est produit si vous trouvez qu'il vous faut appuyer plus fort sur la pédale de freinage ou l'enfoncer plus loin pour ralentir ou vous arrêter, ou encore si le témoin des freins et l'affichage d'avertissement s'allument sur l'affichage multi-information. Faites immédiatement réparer le système de freinage par un concessionnaire agréé Mitsubishi Motors ou un atelier de réparation de votre choix.

⚠ AVERTISSEMENT

- Ne roulez jamais en roue libre dans une descente avec le moteur arrêté. Laissez tourner le moteur tant que votre véhicule se déplace. Si vous arrêtez le moteur pendant la conduite, le servofrein cesse de fonctionner, ce qui réduit l'efficacité du freinage.
- Si l'assistance n'est plus opérationnelle ou si l'un des circuits de freinage hydrauliques ne fonctionne plus correctement, emmenez immédiatement votre véhicule chez un concessionnaire agréé Mitsubishi Motors ou l'atelier de réparation de votre choix.

⚠ AVERTISSEMENT

- Rouler avec des plaquettes de frein usées rend le freinage plus difficile et peut provoquer un accident.

Aide au démarrage en côte

N00562601127

L'aide au démarrage en côte facilite le démarrage dans les côtes raides en empêchant tout mouvement de recul. Les freins restent appliqués pendant environ 2 secondes lorsque vous déplacez le pied de la pédale de frein vers la pédale d'accélérateur.

⚠ ATTENTION

- L'aide au démarrage en côte aide à ne pas reculer, mais vous devez toutefois rester vigilant. Le véhicule pourrait en effet reculer dans certains cas, bien que la fonction d'aide au démarrage en côte soit activée, si vous n'avez pas suffisamment enfoncé la pédale de frein, si la charge du véhicule est élevée ou si la côte est particulièrement raide ou glissante.
- L'aide au démarrage en côte n'est pas conçue pour immobiliser le véhicule pendant plus de 2 secondes.

⚠ ATTENTION

- Ne tentez jamais d'immobiliser le véhicule dans une côte en remplaçant l'actionnement de la pédale de frein par la fonction d'aide au démarrage en côte. Ceci pourrait provoquer un accident.
- N'effectuez pas ce qui suit pendant le fonctionnement de l'aide au démarrage en côte. [Sauf pour les véhicules équipés de la clé F.A.S.T.]
Tournez le commutateur d'allumage à la position «OFF» (arrêt) ou «ACC» (accessoire).
[Véhicules équipés de la clé F.A.S.T.]
Sélectionnez le mode de fonctionnement OFF (arrêt) ou ACC (accessoire). L'aide au démarrage en côte pourrait s'arrêter de fonctionner, ce qui pourrait provoquer un accident.

Pour utiliser

N00562701131

1. Appuyez sur la pédale de frein afin d'arrêter le véhicule complètement.
2. Si votre véhicule est équipé d'une boîte manuelle, placez le levier de changement de vitesses en 1re.
Si votre véhicule est équipé de la transmission à variation continue (CVT), placez le levier sélecteur en position «D» (conduite).

Avertisseur d'usure des plaquettes de frein

N00550700124

Les freins à disque sont munis d'un avertisseur faisant entendre un grincement métallique lorsque les plaquettes de frein doivent être remplacées.

Si vous entendez ce bruit, faites remplacer les plaquettes de frein chez un concessionnaire agréé Mitsubishi Motors ou l'atelier de réparation de votre choix.

REMARQUE

- Pour effectuer une marche arrière dans une côte, mettez le levier de changement de vitesses ou le levier sélecteur en position «R» (marche arrière).

5

3. Relâchez la pédale de frein; la fonction d'aide au démarrage en côte maintient la puissance de freinage pendant que le véhicule est à l'arrêt pendant environ 2 secondes.
4. Appuyez sur la pédale d'accélérateur; l'aide au démarrage en côte réduit progressivement la puissance de freinage au fur et à mesure que le véhicule se met en route.

REMARQUE

- L'aide au démarrage en côte entre en fonction lorsque toutes les conditions suivantes sont remplies.
 - Le moteur tourne.
(L'aide au démarrage en côte n'entre pas en fonction lors de la mise en marche du moteur ni immédiatement après celle-ci.)

REMARQUE

- Sur les véhicules équipés d'une boîte-pont manuelle, le levier de changement de vitesses est dans la position suivante.
[Démarrage en marche avant dans une côte]
Le levier de changement de vitesses est à une position autre que «R» (marche arrière).
(L'aide au démarrage en côte fonctionnera, même si le levier de changement de vitesses est en position «N» (point mort).)
[Démarrage en marche arrière dans une côte]
Le levier de changement de vitesses est en position «R» (marche arrière).
(L'aide au démarrage en côte ne fonctionnera pas quand le levier de changement de vitesses est en position «N» (point mort).)
- Si votre véhicule est équipé de la transmission à variation continue (CVT), le levier sélecteur est à une position autre que «P» (stationnement) ou «N» (point mort).
- Le véhicule est à l'arrêt complet et la pédale de frein est enfoncée.
- Le frein de stationnement est relâché.
- L'aide au démarrage en côte ne fonctionne pas si vous appuyez sur la pédale d'accélérateur avant d'avoir relâché la pédale de frein.
- L'aide au démarrage en côte entre également en action lors des marches arrière dans une montée.

REMARQUE

- Quand l'aide au démarrage en côte est activée, il est possible que vous ressentiez des vibrations ou un bruit de fonctionnement provenant du dessous de la caisse. Ceci est la conséquence normale du fonctionnement de l'aide au démarrage en côte et n'indique pas un problème.

Témoin d'avertissement

N0056280092

Si une condition anormale se produit dans le système, le témoin suivant s'allume.



- Témoin ASC

ATTENTION

- Si l'avertissement s'affiche, l'aide au démarrage en côte ne s'actionne pas. Démarrez avec beaucoup de prudence.

ATTENTION

- Il convient de garer votre véhicule dans un endroit sûr et d'arrêter le moteur. Remettez le moteur en marche et contrôlez si le témoin s'éteint. Si c'est le cas, l'aide au démarrage en côte fonctionne à nouveau normalement. Si ces éléments ne s'éteignent pas ou s'ils s'allument fréquemment, il n'est pas nécessaire d'arrêter le véhicule immédiatement, mais nous vous recommandons de faire vérifier le véhicule dès que possible par un concessionnaire agréé Mitsubishi Motors ou à l'atelier de réparation de votre choix.

Système d'assistance de freinage

N00567301116

Le système d'assistance de freinage est un dispositif permettant d'assister le freinage dans les cas où le conducteur ne parvient pas à freiner avec suffisamment de force dans une situation d'urgence.

Lorsque la pédale de freinage est actionnée subitement, le freinage est plus important qu'à l'ordinaire.

ATTENTION

- Le système d'assistance de freinage n'est pas un dispositif permettant d'augmenter la capacité de freinage potentielle du véhicule. Il convient dès lors de toujours conserver une distance de sécurité adéquate entre votre véhicule et celui qui vous précède et de ne pas dépendre excessivement du système d'assistance de freinage.

REMARQUE

- Une fois le système d'assistance de freinage en action, la force de freinage de la pédale reste très importante, même après que vous ayez quelque peu relâché la pédale de freinage. Pour interrompre le fonctionnement, il suffit de retirer tout à fait le pied de la pédale de freinage.
- Quand le système d'assistance de freinage est activé pendant la conduite, il se peut que vous ressentiez une mollesse au niveau de la pédale de freinage, que la pédale se déplace par petits mouvements simultanément avec le bruit de fonctionnement, ou que la carrosserie et le volant se mettent à vibrer. Cela est normal et n'indique donc pas une défaillance du système d'assistance de freinage. Vous pouvez continuer d'actionner la pédale de freinage.

REMARQUE

- Quand le témoin d'avertissement du système de freinage antiblocage est allumé, le système d'assistance de freinage ne fonctionne pas.

Système de freinage antiblocage

N00517900338

Le système de freinage antiblocage empêche les roues de se bloquer lors du freinage. Ceci aide à garder la faculté de conduite du véhicule et le contrôle du volant.

Conseils de conduite

- Lorsque vous utilisez le système de freinage antiblocage (freinage brusque), la conduite est légèrement différente des conditions normales de conduite. Maniez le volant avec prudence.
- Gardez toujours une bonne distance entre votre véhicule et celui à l'avant du vôtre. Même si votre véhicule est muni d'un système de freinage antiblocage, gardez une plus grande distance de freinage pour:
 - Conduite sur routes couvertes de gravillons ou de neige.
 - Conduite sur une route accidentée.

5

- Le système de freinage antiblocage n'entre pas uniquement en action dans les situations où les freins doivent être actionnés subitement. Ce système permet également d'empêcher le blocage des roues lorsque vous passez sur un trou d'homme, des plaques d'acier posées pour des travaux routiers, des marquages routiers ou une route accidentée.
- Lorsque le système de freinage antiblocage se déclenche, il est possible de ressentir une vibration de la pédale de freinage et d'entendre un bruit inhabituel. Il se peut également que la pédale semble offrir une résistance lorsqu'elle est enfoncée.

Si tel est le cas, il suffit de maintenir la pédale de freinage fermement enfoncée. Ne pompez pas sur le frein, car cela pourrait réduire les performances de freinage.

⚠ ATTENTION

- Le système de freinage antiblocage ne peut pas empêcher les accidents. C'est à vous à conduire de façons sûre et prudente.
- Pour empêcher toute défaillance du système de freinage antiblocage, assurez-vous que les 4 roues et les 4 pneus soient de la même dimension et du même type.

📖 REMARQUE

- Il se peut que vous entendiez le bruit ou ressentiez les vibrations de fonctionnement provenant du dessous de la caisse quand vous conduisez directement après avoir démarré le moteur. Il s'agit là de la conséquence normale du système de freinage antiblocage pendant une autovérification. Ceci n'indique pas un problème.
- Vous pouvez utiliser le système de freinage antiblocage une fois que le véhicule a atteint une vitesse d'environ 10 km/h (6 mi/h). Il cesse de fonctionner lorsque le véhicule ralentit pour atteindre moins de 5 km/h (3 mi/h).

Témoin du système de freinage antiblocage

N00531600674

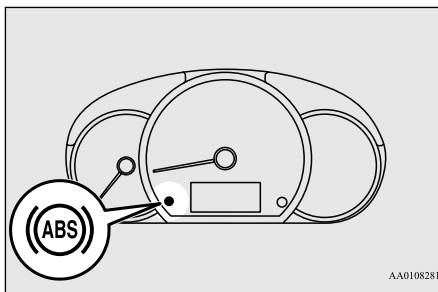

AA0108281

En cas de dysfonctionnement du système, le témoin d'avertissement du système de freinage antiblocage s'allume.

Dans des conditions normales, le témoin d'avertissement de l'ABS s'allume quand le commutateur d'allumage est tourné en position «ON» (marche) ou quand le mode de fonctionnement est réglé sur «ON» (marche), puis s'éteint quelques secondes plus tard.

⚠ ATTENTION

- N'importe laquelle des conditions suivantes indiquent que le système de freinage antiblocage ne fonctionne pas et que seul le système de freinage standard fonctionne. (Le système de freinage standard fonctionne normalement.) Dans ce cas, faites vérifier votre véhicule par un concessionnaire agréé Mitsubishi Motors ou un atelier de réparation de votre choix.
- Quand le commutateur d'allumage est mis à la position «ON» (marche) ou que le mode de fonctionnement est mis sur MARCHE, le témoin d'avertissement ne s'allume pas, ou il reste allumé et ne s'éteint pas.
- Le témoin d'avertissement s'allume pendant la conduite

Si le témoin s'allume pendant la conduite

N00531700604

Si seulement le témoin du système de freinage antiblocage s'allume

- Éviter les freinages brusques et la conduite à grande vitesse. Arrêtez le véhicule dans un endroit sûr.

Vérifiez le système en faisant redémarrer le moteur et en conduisant à une vitesse minimale d'environ 20 km/h (12 mi/h).

Si le témoin reste ensuite éteint pendant la conduite, il n'existe aucune anomalie.

Cependant, si le témoin ne disparaît pas, ou s'il s'allume à nouveau pendant la conduite, faites vérifier le véhicule par un concessionnaire agréé MITSUBISHI MOTORS ou l'atelier de réparation de votre choix dès que possible.

Si le témoin du système de freinage antiblocage et le témoin des freins s'allument en même temps



Il est possible que le système de freinage antiblocage et la fonction de distribution de la force de freinage ne fonctionnent pas; par conséquent, tout freinage brusque peut rendre le véhicule instable.

Éviter les freinages brusques et la conduite à grande vitesse. Stationnez votre véhicule dans un endroit sûr et contactez un concessionnaire agréé MITSUBISHI MOTORS ou l'atelier de réparation de votre choix.

Après la conduite sur route verglacée

N00529200080

Si vous avez roulé sur des routes enneigées ou verglacées, ôtez la neige et la glace qui ont pu s'accumuler dans les passages de roue. Sur les véhicules munis d'un système de freinage antiblocage, assurez-vous de ne pas endommager les capteurs de vitesse de roue (A) ou les câbles situés sur chaque roue.

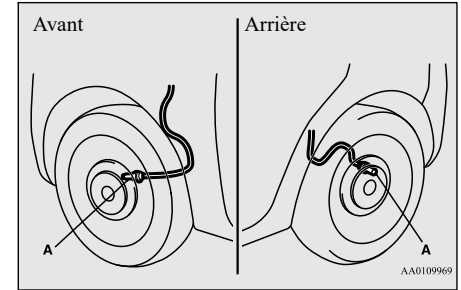

5

Système de direction assistée à commande électrique (EPS)

N00568400074

La direction assistée fonctionne lorsque le moteur est en marche. Elle aide à réduire l'effort à fournir pour tourner le volant.

Le système de direction assistée peut être utilisé de façon mécanique si sa fonction de direction assistée cesse de fonctionner. Si vous perdez la direction assistée pour une raison quelconque, vous pourrez toujours braquer les roues de votre véhicule, mais vous remarquerez qu'il vous faudra fournir un effort plus important pour le faire. Dans ce cas, faites vérifier votre véhicule par un concessionnaire agréé Mitsubishi Motors ou un atelier de réparation de votre choix.

⚠ AVERTISSEMENT

- **Ne coupez pas le moteur tant que le véhicule est en mouvement. La coupure du moteur empêcherait le libre mouvement du volant, ce qui pourrait provoquer un accident.**

5 **REMARQUE**

- Il se peut qu'une fonction de protection du système de direction assistée s'active afin d'empêcher la surchauffe du système lors de l'utilisation répétée en butée du volant (comme, par exemple, lors des manœuvres de stationnement). Cette fonction rend la manœuvre du volant progressivement plus difficile. Dans ce cas, éviter de tourner le volant pendant un laps de temps. Une fois le système refroidi, la direction fonctionne normalement.
- Si vous tournez le volant alors que le véhicule est à l'arrêt et que les phares sont allumés, leur luminosité pourrait être réduite. Il ne s'agit pas d'une anomalie. Les phares retrouvent leur luminosité d'origine après un petit laps de temps.

Témoin d'avertissement du système de direction assistée électrique

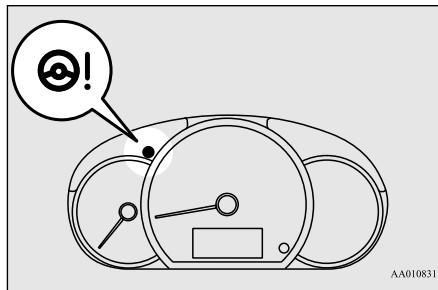

En cas de dysfonctionnement du système, ce témoin d'avertissement s'allume.

En conditions normales, le témoin d'avertissement s'allume lorsque le commutateur d'allumage est placé en position «ON» (marche) ou lorsque le mode de fonctionnement est réglé sur ON (marche). Il s'éteint dès la mise en marche du moteur.

⚠ ATTENTION

- Si le témoin d'avertissement apparaît tandis que le moteur tourne, faites inspecter le véhicule par un concessionnaire agréé Mitsubishi Motors ou l'atelier de réparation de votre choix dès que possible. Il se peut que le volant soit plus difficile à tourner.

Contrôle de stabilité actif (ASC)

N00559100176

Le système de contrôle de stabilité actif (ASC) contrôle complètement le système de freinage antiblocage, la fonction de contrôle de traction et la fonction de contrôle de dérapage pour aider à maintenir le contrôle et la traction du véhicule. Veuillez lire la présente section ainsi que la page dédiée au système de freinage antiblocage, à la fonction de contrôle de traction et à la fonction de contrôle de dérapage.

Système de freinage antiblocage → p.5-57

Fonction de contrôle de traction → p.5-61

Fonction de contrôle de dérapage → p.5-61

ATTENTION

- Prenez toutefois garde à ne pas compter démesurément sur le système ASC. Même le système ASC ne peut empêcher les lois naturelles de la physique d'agir sur votre véhicule. Ce système, comme tout autre système, a ses limites et ne peut pas vous aider à maintenir la traction et le contrôle du véhicule dans toutes les circonstances. La conduite imprudente peut provoquer des accidents. Il est de la responsabilité du conducteur de conduire prudemment, ce qui signifie qu'il lui faut prendre en considération les conditions de circulation, la condition de la route et les conditions météorologiques.
- Assurez-vous que les quatre roues possèdent bien les pneus spécifiés, tous du même type et de même dimension. Sinon, l'ASC pourrait ne pas fonctionner correctement.
- N'installez pas de différentiel antipatinage (LSD) disponible dans le commerce sur votre véhicule. L'ASC pourrait cesser de fonctionner correctement.

REMARQUE

- Il est possible qu'un bruit de fonctionnement ou des vibrations en provenance du dessous de la caisse se fassent ressentir dans les situations suivantes. Ce bruit ou ces vibrations sont associé(e)s aux opérations de vérification de l'ASC. À ce stade, il est possible que vous ressentiez un choc depuis le dessous de la caisse et sur la pédale de frein si vous appuyez dessus. Ceci n'est pas signe d'une défaillance.
 - Quand le commutateur d'allumage est tourné sur «ON» (marche) ou le mode de fonctionnement réglé sur MARCHE.
 - Quand le véhicule est conduit pendant un certain temps après avoir mis le moteur en route.
- Quand l'ASC fonctionne, il se peut que vous sentiez la carrosserie du véhicule vibrer ou que vous entendiez un bourdonnement provenant du compartiment moteur. Ceci indique que le système fonctionne normalement. Cela ne signifie pas qu'il y a une défaillance.
- Quand le témoin d'avertissement du système de freinage antiblocage est allumé, l'ASC n'est pas actif.

Fonction de contrôle de traction

N00559200076

La fonction de contrôle de traction empêche les roues motrices de trop patiner, aidant le

véhicule à commencer à avancer sur des chaussées glissantes lorsqu'il est à l'arrêt. Il améliore également la force motrice et la stabilité de direction du véhicule dans les virages quand vous appuyez sur la pédale d'accélération.

ATTENTION

- Veillez à poser des pneus à neige si vous devez rouler sur des routes enneigées ou glacées et à conduire le véhicule à une vitesse modérée.

5

Fonction de contrôle de dérapage

N00559300051

La fonction de contrôle de dérapage a été conçue pour aider le conducteur à garder le contrôle du véhicule sur route glissante ou lors de braquages soudains. Elle fonctionne en contrôlant le rendement du moteur et le frein de chaque roue.



REMARQUE

- La fonction de contrôle de dérapage fonctionne à une vitesse supérieure ou égale à environ 15 km/h (9 mi/h).

Interrupteur «ASC OFF» (ASC désactivé)

N00559400254

Le système ASC s'active automatiquement quand le commutateur d'allumage est tourné sur «ON» (marche) ou le mode de fonctionnement réglé sur MARCHÉ. Vous pouvez désactiver le système en appuyant sur l'interrupteur «ASC OFF» (ASC désactivé) pendant au moins 3 secondes.

Une fois l'ASC désactivé, le témoin  s'allume. Pour réactiver l'ASC, appuyez brièvement sur l'interrupteur «ASC OFF» (ASC désactivé); le témoin  s'éteint.

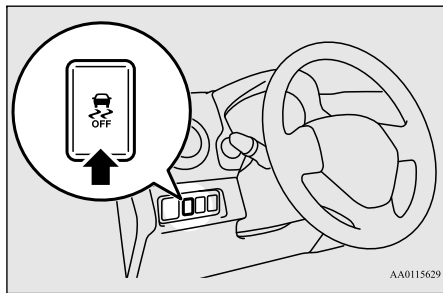

ATTENTION

- Pour des raisons de sécurité, l'interrupteur «ASC OFF» doit être actionné uniquement lorsque le véhicule est à l'arrêt.

ATTENTION

- Veillez à laisser l'ASC activé lorsque vous conduisez dans des circonstances normales.

REMARQUE

- L'interrupteur «ASC OFF» (ASC désactivé) désactive à la fois la fonction de contrôle de stabilité et la fonction de contrôle de traction.
- Quand vous sortez de la boue, du sable ou de la neige fraîche, il se peut que la vitesse du moteur n'augmente pas si vous appuyez sur la pédale d'accélérateur. Si tel est le cas, désactivez provisoirement l'ASC à l'aide de l'interrupteur «ASC OFF» (ASC désactivé) pour faciliter l'extraction de votre véhicule.
- Si vous continuez à appuyer sur l'interrupteur «ASC OFF» (ASC désactivé) après avoir désactivé l'ASC, la «fonction de protection contre les erreurs d'actionnement» s'active et l'ASC se réactive.

Témoin de fonctionnement de l'ASC ou témoin ASC OFF (ASC désactivé)

N00546500118



Témoin de fonctionnement de l'ASC
Ce témoin clignote quand l'ASC est en fonction.





Témoin ASC OFF (ASC désactivé)
Ce témoin s'allume lorsque vous coupez le système ASC au moyen de l'interrupteur «ASC OFF» (ASC désactivé).

ATTENTION

- Quand le témoin  clignote, l'ASC est actif, ce qui signifie que la route est glissante ou que les roues de votre véhicule commencent à patiner. Si cela se produit, réduisez votre vitesse et faites moins d'accélération.

REMARQUE

- Le témoin  peut s'allumer au démarrage du moteur. Ceci signifie que la tension de batterie a baissé provisoirement lors du démarrage du moteur. Ceci n'indique pas une anomalie, tant que l'affichage disparaît immédiatement.
- Si vous installez un pneu de secours compact sur votre véhicule, la capacité de tenue de route du pneu est plus faible, et il est donc plus probable que le témoin  se mette à clignoter.

Témoin d'avertissement de l'ASC

N00546600119

Si une condition anormale se produit dans le système, le témoin suivant s'allume.



- Témoin ASC



- Témoin ASC OFF (ASC désactivé)

ATTENTION

- Le système peut être défaillant. Il convient de garer votre véhicule dans un endroit sûr et d'arrêter le moteur. Remettez le moteur en marche et vérifiez si le témoin s'éteint. Si ces éléments s'éteignent, aucune anomalie n'est présente. Si ces éléments ne s'éteignent pas ou s'ils s'allument fréquemment, il n'est pas nécessaire d'arrêter le véhicule immédiatement, mais nous vous recommandons de faire vérifier le véhicule dès que possible par un concessionnaire agréé Mitsubishi Motors ou à l'atelier de réparation de votre choix.

Remorquage

N00546300031

ATTENTION

- Quand le véhicule est remorqué avec seulement ses roues avant ou ses roues arrière relevées du sol, ne tournez pas le commutateur d'allumage en position «ON» (marche) ou ne sélectionnez pas le mode de fonctionnement de MARCHE. Si vous placez le commutateur d'allumage sur «ON» (marche) ou le mode de fonctionnement sur MARCHE, l'ASC pourrait se mettre en marche et provoquer un accident. Il faut savoir que la méthode de remorquage correcte dépend du type de transmission et de la configuration motrice du véhicule. Pour plus de détails, reportez-vous à la section «Remorquage», page 8-13.

Régulateur de vitesse (le cas échéant)

N00518301655

Le régulateur de vitesse est un système de contrôle automatique de la vitesse qui permet de maintenir une vitesse programmée. Il peut être activé à partir d'une vitesse d'environ 40 km/h (25 mi/h). Le régulateur de vitesse ne fonctionne pas à des vitesses inférieures à 40 km/h (25 mi/h) environ.

ATTENTION

- Quand vous ne souhaitez pas conduire à une vitesse programmée, désactivez le régulateur de vitesse pour votre sécurité.
- N'utilisez pas le régulateur de vitesse lorsque les conditions de conduite ne permettent pas de maintenir une vitesse constante, comme par exemple en cas de circulation encombrée, ou sur des routes sinueuses, verglacées, enneigées, humides, glissantes ou dans des descentes raides.

REMARQUE

- En montées ou en descentes, il est possible que le régulateur de vitesse ne puisse pas maintenir votre vitesse.
- Le véhicule risque de perdre de la vitesse dans les montées raides. Vous pouvez utiliser la pédale d'accélérateur pour maintenir la vitesse de croisière que vous avez déterminée.
- En descente, la vitesse du véhicule risque de dépasser la vitesse programmée. Vous devez utiliser le frein pour contrôler votre vitesse. En conséquence, la conduite à vitesse programmée est désactivée.

Interrupteurs du régulateur de vitesse

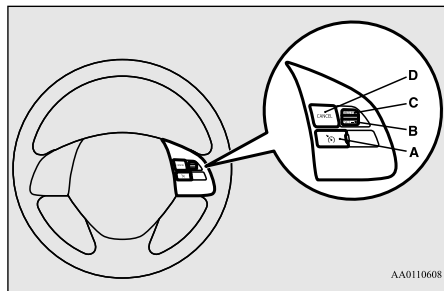

A- Interrupteur «ON OFF» (marche/arrêt) du RÉGULATEUR DE VITESSE

S'utilise pour activer ou désactiver le régulateur de vitesse.

B- Interrupteur «SET -» (régler -)

S'utilise pour réduire la vitesse programmée et pour régler la vitesse souhaitée.

C- Interrupteur «RES +» (restaurer +)

S'utilise pour augmenter la vitesse de croisière déterminée et pour retourner à la vitesse réglée d'origine.

D- Interrupteur «CANCEL» (annuler)

S'utilise pour désactiver la conduite à vitesse programmée.

REMARQUE

- Lorsque vous utilisez les interrupteurs du régulateur de vitesse, appuyez sur les interrupteurs du régulateur de vitesse de manière appropriée. La conduite à vitesse programmée peut se désactiver automatiquement si deux interrupteurs du régulateur de vitesse ou plus sont actionnés en même temps.

Activation

N00518400385

1. Avec le commutateur d'allumage sur «ON» (marche) ou le mode de fonctionnement sur «ON» (marche), appuyez sur l'interrupteur «ON OFF» (marche/arrêt) du régulateur de vitesse (A) pour enclencher le régulateur de vitesse. Le témoin du groupe d'instruments s'allume.

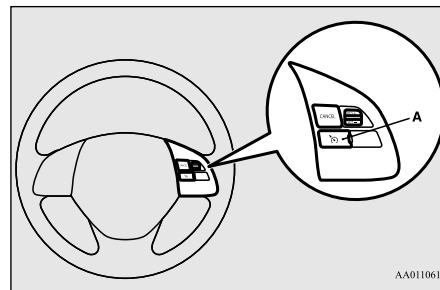

Témoin



2. Accélérez ou décélérez à la vitesse souhaitée, puis, quand le témoin s'allume, appuyez sur l'interrupteur «SET -» (régler -) (B) et relâchez-le. Le véhicule maintiendra alors la vitesse souhaitée.

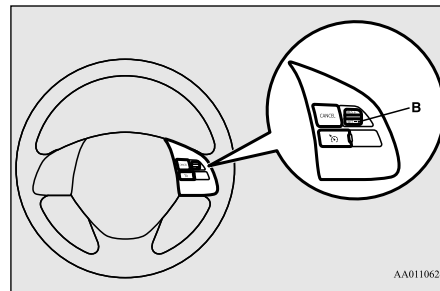

REMARQUE

- Quand vous relâchez l'interrupteur «SET -» (régler -), la vitesse du véhicule est réglée.

Augmentation de la vitesse déterminée

N00518500344

Il existe 2 moyens d'augmenter la vitesse déterminée.

Interrupteur «RES +» (restaurer +)

Appuyez sur l'interrupteur «RES +» (restaurer +) (C) pendant que vous conduisez à la vitesse programmée, et votre vitesse augmente alors progressivement.

Ne le relâchez qu'une fois la vitesse atteinte. Votre nouvelle vitesse de croisière est à présent programmée.

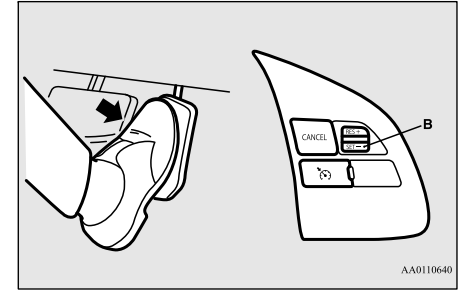
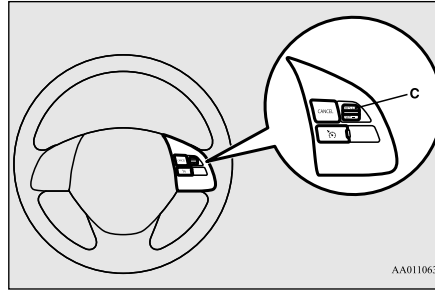

Pour augmenter votre vitesse petit à petit, appuyez sur l'interrupteur «RES +» (restaurer +) pendant moins d'1 seconde, puis relâchez. Chaque fois que vous appuyez sur l'interrupteur «RES +» (restaurer +), la vitesse de votre véhicule augmente d'environ 1,6 km/h (1 mi/h).

Pédale d'accélérateur

En conduisant à la vitesse déterminée, utilisez la pédale d'accélérateur pour atteindre la vitesse voulue puis appuyez sur l'interrupteur «SET -» (régler -) (B) et relâchez l'interrupteur momentanément pour programmer une nouvelle vitesse de croisière.

Réduction de la vitesse déterminée

N00518600273

Il existe 2 moyens de diminuer la vitesse déterminée.

Interrupteur «SET -» (régler -)

Appuyez sur l'interrupteur «SET -» (régler -) (B) pendant que vous conduisez à la vitesse de croisière déterminée, et votre vitesse diminue progressivement.

Ne le relâchez qu'une fois la vitesse atteinte. Votre nouvelle vitesse de croisière est à présent programmée.

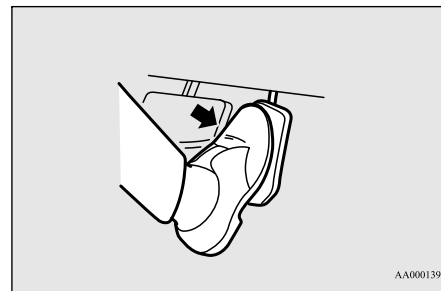
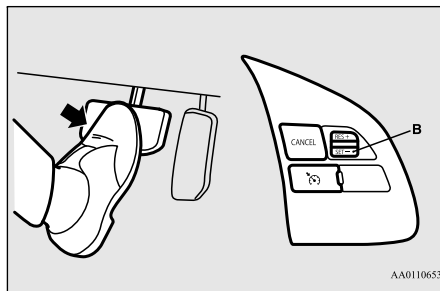
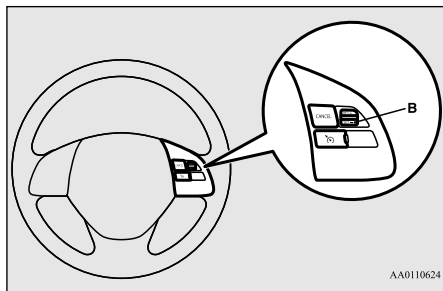

Pour diminuer votre vitesse petit à petit, appuyez sur l'interrupteur «SET -» (régler -) pendant moins d'1 seconde, puis relâchez-le. Chaque fois que vous appuyez sur l'interrupteur «SET -» (régler -), la vitesse de votre véhicule diminue d'environ 1,6 km/h (1 mi/h).

Pédale de freinage

En conduisant à la vitesse déterminée, utilisez la pédale de freinage, qui désactive le régulateur de vitesse, puis appuyez sur l'interrupteur «SET -» (régler -) (B) et relâchez l'interrupteur momentanément pour programmer une nouvelle vitesse de croisière.

Pour augmenter ou diminuer provisoirement votre vitesse

N00541700056

Pour augmenter provisoirement votre vitesse

Appuyez normalement sur la pédale d'accélérateur. Lorsque vous relâchez la pédale, vous revenez à la vitesse réglée.

Pour diminuer provisoirement votre vitesse

Appuyez sur la pédale de freinage pour diminuer la vitesse. Pour revenir à la vitesse réglée auparavant, appuyez sur l'interrupteur «RES +» (restaurer +) (C).

Reportez-vous à la section «Reprise de la vitesse déterminée», page 5-68.

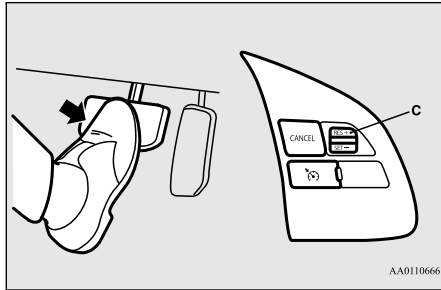

Pour désactiver

N00518801647

La conduite à vitesse programmée peut être désactivée comme suit:

- Appuyez sur l'interrupteur «ON OFF» (marche/arrêt) du régulateur de vitesse (A). (Le régulateur de vitesse se désactive.)
- Appuyez sur l'interrupteur CANCEL (annuler) (D).
- Appuyez sur la pédale de frein.

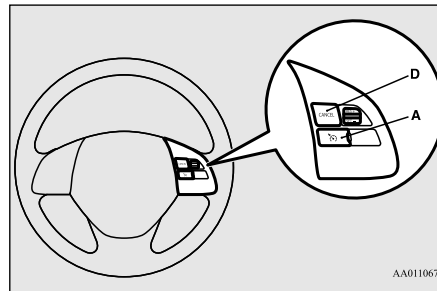

La conduite à vitesse programmée est désactivée automatiquement d'une des manières suivantes.

- Lorsque votre vitesse se réduit de 15 km/h (10 mi/h) ou plus sous la vitesse déterminée en raison d'une montée, etc.
- Lorsque la vitesse descend en deçà de 40 km/h (25 mi/h).

- Quand le système de contrôle de stabilité actif (ASC) commence à fonctionner. Reportez-vous à la section «Système de contrôle de stabilité actif (ASC)», page 5-60.

AVERTISSEMENT

- **Bien que la conduite à vitesse programmée est désactivée lorsque vous sélectionnez la position «N» (point mort), ne placez jamais le levier sélecteur en position «N» (point mort) en conduisant. Cela pourrait provoquer un grave accident étant donné que le frein moteur serait inopérant.**

De plus, la conduite à vitesse programmée peut être désactivée comme suit:

- Quand le régime moteur augmente et approche de la zone rouge du compte-tours (la partie rouge du cadran du compte-tours).

ATTENTION

● Quand la conduite à vitesse programmée est désactivée automatiquement dans n'importe quelle situation autre que celles décrites ci-dessus, il se peut que le système soit défectueux.

Appuyez sur l'interrupteur «ON OFF» (marche/arrêt) pour désactiver le régulateur de vitesse et faites vérifier votre véhicule par un concessionnaire agréé Mitsubishi Motors ou l'atelier de réparation de votre choix.

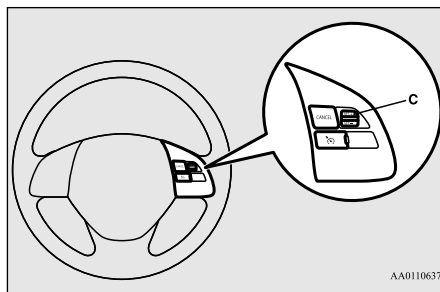

Si l'une des circonstances suivantes se présente, vous ne pourrez restaurer la vitesse préalablement déterminée à l'aide du levier. Vous devrez alors reprendre la procédure de réglage de la vitesse:

- Appuyez sur l'interrupteur «ON OFF» (marche/arrêt) du régulateur de vitesse.
- [Sauf pour les véhicules équipés de la clé F.A.S.T.]
Tournez le commutateur d'allumage à la position «OFF» (arrêt) ou «ACC» (accès-
soire).
[Véhicules équipés de la clé F.A.S.T.]
Sélectionnez le mode de fonctionnement
ARRÊT ou ACCESSOIRE.
- Le témoin est éteint.

Système de prévention des collisions frontales (FCM) (le cas échéant)

N00577300138

Le système de prévention des collisions frontales (FCM) est conçu pour réduire les risques de collision avec un véhicule ou un piéton devant votre véhicule. Le système FCM utilise un capteur (A) pour déterminer la distance et la vitesse relative par rapport à un véhicule ou à un piéton qui se trouve devant. Le système FCM n'est en aucun cas un système de conduite automatique ou un système d'évitement de collision.

Quand votre véhicule s'approche trop près d'un autre véhicule ou d'un piéton se trouvant sur sa trajectoire et le système FCM estime qu'il y a un risque de collision, le système émet des avertissements sonores et visuels.

Quand le système FCM juge la collision imminente avec le véhicule ou le piéton, il applique automatiquement un freinage modéré afin de vous avertir de freiner immédiatement.

Quand le système FCM estime que la probabilité d'éviter la collision avec le véhicule ou le piéton droit devant est infime, il applique un freinage d'urgence afin de réduire la gra-

Reprise de la vitesse déterminée

N00518900306

Si la conduite à vitesse déterminée se désactive suite à la condition décrite dans la section «Pour désactiver», page 5-67, vous pouvez reprendre la vitesse déterminée auparavant en appuyant sur l'interrupteur «RES +» (restaurer +) (C) quand vous conduisez à une vitesse supérieure ou égale à environ 40 km/h (25 mi/h).

vité de l'impact et, si possible, d'éviter la collision.

Les feux de freinage s'allument pendant le freinage automatique.

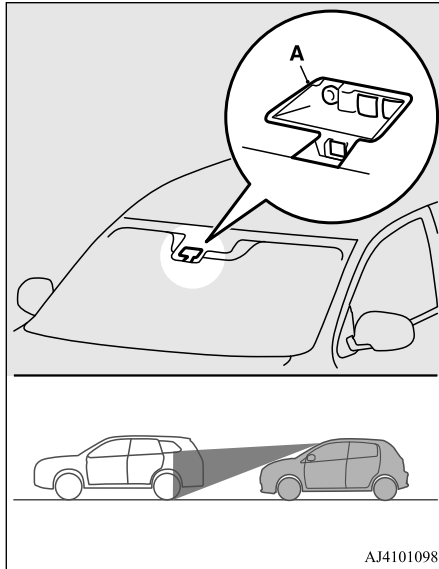

⚠️ AVERTISSEMENT

- Avant d'utiliser le système FCM, veuillez lire l'intégralité de cette section afin de parfaitement comprendre les limitations du système. Le non-respect de ces instructions peut être la cause d'accidents.

⚠️ AVERTISSEMENT

- Le système FCM est conçu pour éviter certaines collisions frontales ou réduire la vitesse de l'impact lorsque de telles collisions se produisent. Il ne doit, en aucun cas, remplacer une conduite prudente et responsable. Dans certaines conditions, il se peut que le système ne fonctionne pas ou ne détecte pas correctement un véhicule ou un piéton au-devant. Si votre véhicule s'approche trop près d'un autre véhicule ou d'un piéton, prenez toutes les mesures nécessaires pour éviter la collision (freinage ou coup de volant), que le système FCM soit activé ou désactivé. Ne comptez jamais sur le système FCM pour éviter une collision.
- N'essayez jamais de tester le fonctionnement du système FCM. Vous pourriez provoquer un accident et ainsi provoquer des blessures graves, voire mortelles.

Fonction d'avertissement de collision frontale

N0057740096

Si le système estime qu'il existe un risque de collision de votre véhicule avec un véhicule ou un piéton au-devant, cette fonction vous en avertit en faisant clignoter le témoin et en émettant une alarme sonore.

Quand cette fonction se déclenche, un avertisseur sonore retentit et en même temps, le témoin suivant clignote.

Le système FCM se tient également prêt à fournir une réponse de freinage rapide et une force de freinage plus importante lorsque vous freinez.

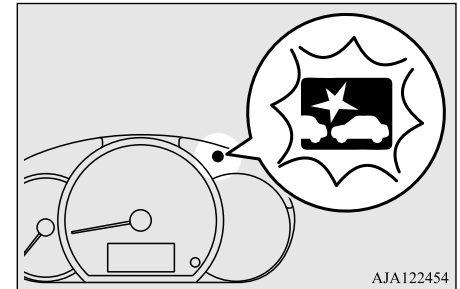

Système de prévention des collisions frontales (FCM) (le cas échéant)

La fonction d'avertissement de collision frontale fonctionne lorsque le véhicule avance aux vitesses suivantes:

- Contre un véhicule: entre environ 15 km/h (10 mi/h) et 140 km/h (87 mi/h).
- Contre un piéton: entre environ 7 km/h (5 mi/h) et 65 km/h (40 mi/h).

Fonction de freinage FCM

N00577700161

Quand le système FCM estime que la collision avec le véhicule ou le piéton au-devant est imminente, le système FCM applique automatiquement un freinage modéré afin d'avertir le conducteur qu'il doit freiner immédiatement.

Si le système FCM estime que la probabilité d'éviter la collision est infime, il applique automatiquement un freinage d'urgence afin de réduire la gravité de l'impact et, si possible, d'éviter la collision.

Quand le système FCM applique le freinage d'urgence, un avertisseur sonore retentit et le témoin clignote dans le groupe d'instruments.

La fonction de freinage du système FCM fonctionne quand le véhicule avance aux vitesses suivantes:

- Contre un véhicule: entre environ 5 km/h (3 mi/h) et 80 km/h (50 mi/h).
- Contre un piéton: entre environ 5 km/h (3 mi/h) et 65 km/h (40 mi/h).

⚠ AVERTISSEMENT

- Si le système de contrôle de stabilité actif (ASC) est désactivé, la fonction de freinage du FCM n'est pas opérationnelle. Reportez-vous à la section «Système de contrôle de stabilité actif (ASC)», page 5-60.
- Si la pédale de freinage n'est pas enfoncée dans les 2 secondes qui suivent l'arrêt de votre véhicule par le système FCM, un avertisseur sonore retentit et les freins actionnés par le système FCM sont automatiquement relâchés. Appuyez sur les freins comme il se doit pour maintenir votre véhicule immobile.
- Dans certaines situations, le système FCM ne s'active pas et ne fournit aucun avertissement ni aucun freinage. Voici quelques situations types:
 - Quand le levier sélecteur est en position «P» (stationnement) ou «R» (marche arrière).
 - Quand un objet autre qu'un véhicule ou un piéton est devant.

⚠ AVERTISSEMENT

- Quand un problème a été détecté dans le système FCM.
- Quand un véhicule ou un piéton traverse soudainement devant votre véhicule.
- Suivant la situation, il est possible que le système FCM ne détecte pas la présence d'une moto, d'une bicyclette ou d'un mur. Le système FCM n'a pas été conçu pour détecter ces objets.
- Il se peut que la fonction d'avertissement de collision frontale (FCM) et/ou la fonction de freinage FCM ne s'activent pas dans certaines situations. Voici quelques situations types:
 - Quand un véhicule apparaît brusquement devant votre véhicule.
 - Quand un véhicule coupe votre trajectoire à distance rapprochée.
 - Quand le véhicule qui vous précède n'est pas entièrement sur votre trajectoire.
 - Quand votre véhicule change de voie et il s'approche immédiatement derrière le véhicule qui le précède.
 - Quand le véhicule qui vous précède tire une remorque.
 - Quand le véhicule qui vous précède est un camion dont le chargement dépasse à l'arrière du plateau de chargement.
 - Quand le véhicule qui vous précède est extrêmement bas ou sa garde au sol est extrêmement haute.
 - Quand le véhicule qui vous précède est extrêmement sale.

⚠ AVERTISSEMENT

- Quand le véhicule qui vous précède est couvert de neige.
- Quand le véhicule qui vous précède possède une grande surface de verre.
- Quand le véhicule qui vous précède n'a pas de réflecteur (de lumière) ou la position du réflecteur est basse.
- Quand le véhicule qui vous précède est un transporteur d'automobiles ou un véhicule de forme similaire.
- Quand vous accélérez ou décélérez rapidement.
- Quand vous conduisez sur une route glissante couverte d'eau de pluie, de neige, de verglas, etc.
- Quand la route empruntée est très vallonnée (alternance de côtes et de descentes abruptes).
- Lorsque vous prenez un virage.
- Lorsque vous circulez sur une route cabossée ou dégradée.
- Lorsque vous conduisez dans des zones sombres, comme dans un tunnel, ou la nuit.
- Lorsque le système détecte que les actions du conducteur telles que les mouvements du volant, l'accélération, le freinage ou le passage des vitesses sont en fait des mesures d'évitement de collision.
- Lorsque l'arrière de votre véhicule est abaissé en raison du poids des passagers et des bagages.

⚠ AVERTISSEMENT

- Jusqu'à plusieurs secondes après avoir commencé à conduire.
- Lorsque les conditions météorologiques sont défavorables (pluie, neige, brouillard ou tempête de sable).
- Lorsque la partie du pare-brise comportant le capteur est couverte de saleté, de gouttes de pluie, de neige et de glace, etc.
- Lorsque le véhicule qui vous précède ou un véhicule venant en sens inverse projette de l'eau, de la neige ou de la saleté.
- Lorsque vous utilisez un lave-glace de pare-brise.
- Si les essuie-glace du pare-brise ne sont pas des pièces d'origine Mitsubishi Motors ou équivalentes.
- Lorsque le capteur devient extrêmement chaud ou froid.
- Si la batterie est faible ou épuisée.
- Quand le capteur est affecté par une lumière forte, comme les rayons directs du soleil ou les phares d'un véhicule qui vous croise.
- Le système FCM peut ne pas détecter un piéton dans certaines situations. Voici quelques situations types:
 - Si la taille du piéton est inférieure à environ 1 m (3,2 pieds) ou supérieure à environ 2 m (6,5 pieds).
 - Si le piéton porte des vêtements lâches.

⚠ AVERTISSEMENT

- Si une partie du corps du piéton est cachée, comme par exemple s'il tient un parapluie, un grand sac, etc.
- Si le piéton se penche en avant, s'assied ou s'allonge sur la route.
- Si le piéton pousse/tire quelque chose, comme une poussette, une bicyclette ou une chaise roulante.
- Quand des piétons sont en groupe.
- Quand le vêtement du piéton semble être presque de la même couleur ou luminosité que ses alentours.
- Si le piéton se trouve très près d'un objet, comme un autre véhicule.
- Si le piéton se trouve dans une zone sombre, comme la nuit ou dans un tunnel.
- Quand le piéton marche rapidement ou court.
- Quand le piéton s'avance soudainement devant le véhicule.
- Quand la position du piéton est proche du bord du véhicule.
- Lorsque le système interprète les actions du conducteur (telles que des mouvements de volant ou une accélération) comme étant des mesures d'évitement de collision, les fonctions d'alarme et de commande du système FCM peuvent être neutralisées.
- Il arrive que le système FCM s'active, alors que le risque de collision est faible, voire inexistant. Voici quelques exemples:

⚠ AVERTISSEMENT

- Lors du dépassement d'un véhicule.
- Lorsque vous prenez un virage.
- Lorsqu'un objet sur le bord de la route (B) réfléchit le signal du capteur radar, comme un panneau de signalisation.

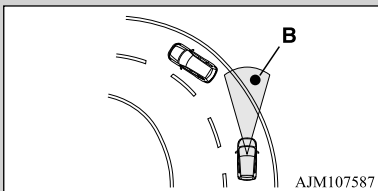

- Lorsque vous approchez d'une barrière, d'un passage à niveau, d'un passage souterrain, d'un pont étroit, du couvercle d'une bouche d'égout ou d'un dos d'âne.
- Sous un pont ou une passerelle.
- Dans un tunnel étroit.
- Dans une structure de parking.
- En approchant d'une pente très abrupte.
- En essayant d'arrêter votre véhicule très près d'un véhicule ou d'un objet devant.
- En passant très près d'un véhicule, d'un piéton ou d'un objet.

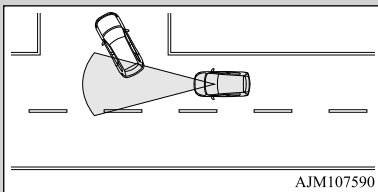

⚠ AVERTISSEMENT

- Quand un véhicule dans la voie parallèle se trouve positionné directement devant votre véhicule à cause d'une route en lacets.

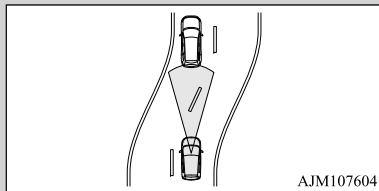

- En traversant une zone où des objets pourraient toucher le véhicule, comme de l'herbe épaisse, des branches ou une bannière.
- Quand des motifs sur la route pourraient être interprétés à tort comme étant un véhicule ou un piéton.
- Quand un véhicule traverse votre trajectoire dans la plage de détection du capteur.
- Quand un véhicule venant en sens inverse est placé directement devant votre véhicule sur une route en virage.
- Quand le système FCM détecte un objet long transporté sur votre véhicule, comme des skis ou une galerie de toit.
- Quand vous conduisez dans du brouillard, de la vapeur, de la fumée ou de la poussière.
- Le système FCM doit être désactivé dans les situations suivantes:

⚠ AVERTISSEMENT

- Quand vous utilisez un poste de lavage automatique.
- Quand la pression de gonflage des pneus n'est pas adéquate.
- Le pneu de secours provisoire est utilisé.
- Quand votre véhicule est remorqué par un autre véhicule.
- Quand votre véhicule est transporté sur un camion.
- Quand votre véhicule se trouve sur un dynamomètre de châssis ou sur des rouleaux libres.
- Si le pare-brise sur le capteur ou entourant le capteur est fissuré ou égratigné.

📖 REMARQUE

- Quand vous enfoncez la pédale de freinage alors qu'un freinage automatique est appliqué, vous ressentez une sensation de fermeté. Il s'agit d'un phénomène normal. Appuyez davantage sur la pédale pour appliquer une force de freinage plus importante.
- Des bruits de fonctionnement peuvent se faire entendre durant le freinage automatique. Il s'agit d'un phénomène normal.

Interrupteur FCM ON/OFF (FCM activé/désactivé)

N00577800146

Cet interrupteur permet d'activer ou de désactiver le système FCM et de sélectionner la distance de déclenchement de la fonction d'avertissement de collision frontale.

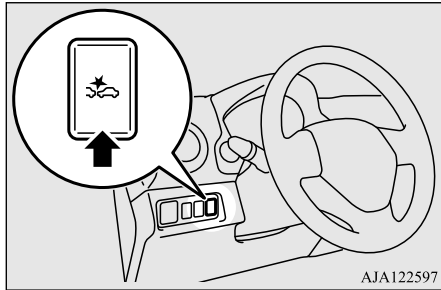

Pour activer/désactiver le système FCM

Chaque fois que le commutateur d'allumage est tourné en position «ON» (marche) ou le mode de fonctionnement est placé sur «ON» (marche), le système FCM est automatiquement activé.

Pour désactiver le système FCM, appuyez sur l'interrupteur FCM ON/OFF (FCM activé/désactivé) et maintenez-le enfoncé. Le message suivant apparaît sur l'affichage multi-information et le témoin  s'allume dans le groupe d'instruments.

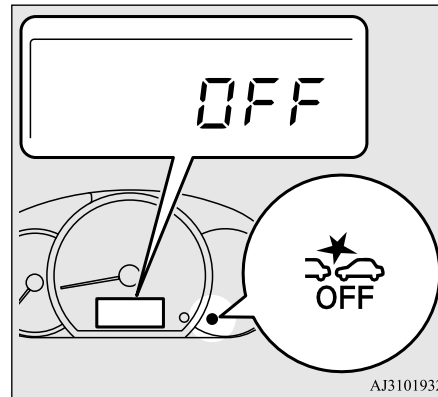

Pour réactiver le système FCM, appuyez sur l'interrupteur FCM ON/OFF (FCM activé/désactivé) et maintenez-le enfoncé. Le témoin  s'éteint sur le groupe d'instruments, et un mode de distance actuelle pour l'avertissement de collision frontale apparaît sur l'affichage multi-information.

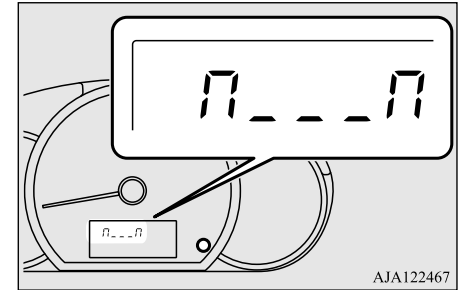

Pour modifier la distance de la fonction d'avertissement de collision frontale

Trois niveaux peuvent être sélectionnés pour la distance de déclenchement des avertissements de collision frontale: «FAR» (loin), «MIDDLE» (moyen) ou «NEAR» (près).

Pour changer de mode de distance, appuyez sur l'interrupteur FCM ON/OFF (activé/désactivé). Le mode de distance change chaque fois que vous appuyez sur

l'interrupteur. Le mode de distance sélectionné apparaît sur l'affichage multi-information.

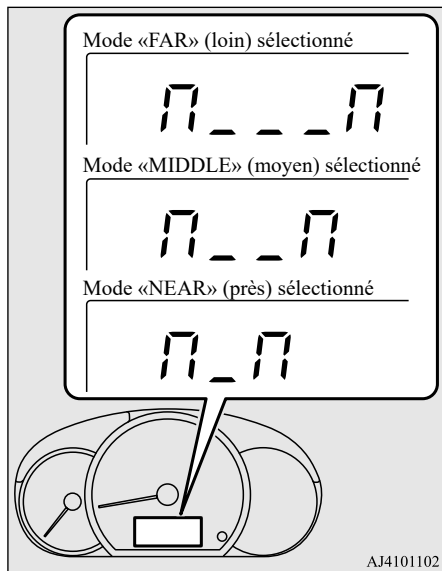

REMARQUE

- La distance réelle à laquelle sont déclenchés les avertissements de collision frontale dépend de la vitesse de votre véhicule et de celui qui vous précède. La distance s'accroît à mesure que la vitesse des véhicules augmente.

REMARQUE

- Vous ne pouvez pas régler la distance de déclenchement de la fonction de freinage FCM.

Avertissement de problème système

N0059480066

En cas de dysfonctionnement du système, les témoins d'avertissement suivants s'allument ou clignotent suivant la situation.

Quand le capteur ne peut pas détecter correctement

N0059490067

Si le système FCM juge que ses performances se sont dégradées, le système FCM devient inopérant.

Cela peut se produire dans les cas suivants:

- Présence de corps étrangers comme de la saleté, de la neige, de la buée ou de la condensation sur la partie du pare-brise comportant le capteur.
- Conditions météorologiques défavorables (pluie, neige, tempêtes de sable, etc.).
- Le véhicule qui vous précède ou un véhicule venant en sens inverse projeté de l'eau, de la neige ou de la saleté.

Le témoin FCM clignote et le témoin OFF (arrêt) du système FCM s'allume.

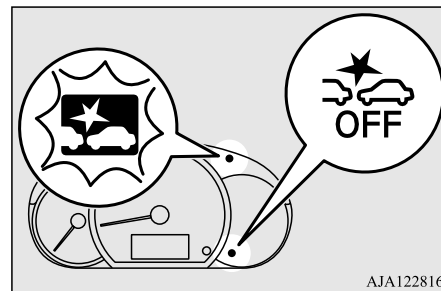

Quand le fonctionnement du capteur est rétabli, les fonctions FCM redeviennent opérationnelles.

Si les témoins restent allumés, il est possible que le capteur soit défaillant. Contactez un concessionnaire agréé Mitsubishi Motors pour faire inspecter le capteur.

REMARQUE

- Les témoins peuvent clignoter provisoirement et s'allumer quand le capteur est incapable de détecter de véhicule, de piéton ou d'objet qui se trouve dans sa portée. Il ne s'agit pas d'un dysfonctionnement. Dès qu'un véhicule ou un objet se trouve à portée, la fonction FCM est rétablie et les témoins s'éteignent.

REMARQUE

- Il est possible que les témoins clignotent et s'allument quand vous conduisez sur une route à la circulation fluide avec quelques véhicules et quelques obstacles devant.
- Sur les véhicules équipés du système d'avertissement de sortie de voie (LDW), si le système LDW est mis sur ON (marche), le témoin d'avertissement de sortie de voie (jaune) clignote en même temps.

Désactivation du système FCM en raison d'une défaillance

N00595300084

Si le système FCM détecte une défaillance dans le système, les témoins suivants s'allument et le système FCM se désactive automatiquement.

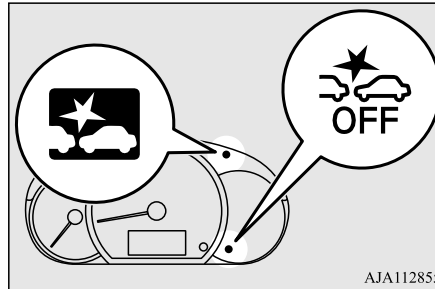

Si les témoins restent allumés même après avoir tourné le commutateur d'allumage sur «OFF» (arrêt) puis sur «ON» (marche) de nouveau ou après avoir sélectionné le mode de fonctionnement OFF (arrêt) puis ON (marche) de nouveau, veuillez contacter votre concessionnaire agréé Mitsubishi Motors.

REMARQUE

- Si le capteur ou ses alentours deviennent extrêmement chauds quand vous stationnez le véhicule en plein soleil, il est possible que les témoins s'allument. Si les témoins restent allumés même si la température du capteur ou de ses alentours est retombée dans la plage adéquate, veuillez contacter un concessionnaire agréé Mitsubishi Motors.

Manipulation du capteur

N00593400140

Le capteur (A) se situe sur l'intérieur du pare-brise comme illustré.

Ce capteur est partagé par les systèmes suivants :

5

- FCM
- Avertissement de sortie de voie (LDW) (le cas échéant)
- Système de feux de route automatique (AHB) (le cas échéant)

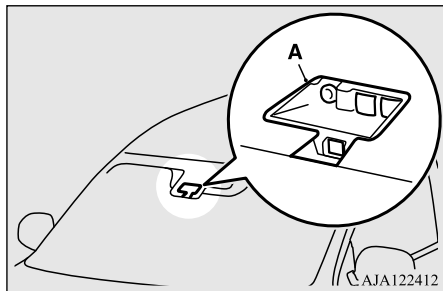

⚠ ATTENTION

- Pour garantir un fonctionnement correct des systèmes FCM, LDW et AHB;

⚠ ATTENTION

- Conservez toujours le pare-brise en bon état de propreté.

Si l'intérieur du pare-brise est sale ou embué à l'endroit où le capteur est installé, contactez un concessionnaire agréé Mitsubishi Motors.

- Ne heurtez pas le capteur ou la zone qui l'entoure et n'y appliquez pas de charge.
- Ne mettez rien sur la face externe du pare-brise, pas même un autocollant ou un film transparent, devant ou autour de la zone du capteur.

Ne placez rien non plus sur la partie interne du pare-brise en dessous du capteur, pas même un autocollant ou un film transparent.

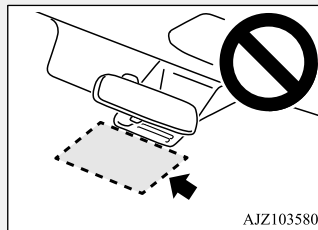

- Ne tentez pas de détacher ou de démonter le capteur.
- S'il y a de la buée sur le pare-brise, enlevez la buée du pare-brise en utilisant l'inter interrupteur de dégivreur.

⚠ ATTENTION

- Préservez les balais d'essuie-glace en bon état. Reportez-vous à la section «Balais d'essuie-glace», page 9-46. Quand vous remplacez les balais d'essuie-glace, utilisez uniquement des pièces d'origine Mitsubishi Motors ou équivalentes.

- Ne salissez pas le capteur et ne l'endommagez pas.

- Ne vaporisez pas de produit nettoyant pour vitres sur le capteur. Ne renversez pas non plus de liquides, comme une boisson, sur le capteur.

- N'installez pas de dispositif électronique, comme une antenne ou un dispositif qui émet de fortes ondes électriques, à proximité du capteur.

- Utilisez toujours des pneus de la même taille, du même type et de la même marque, sans différence d'usure importante.

- Ne modifiez pas les suspensions du véhicule.

- Si le pare-brise au-dessus du capteur ou la zone autour du capteur est fissuré(e) ou égratigné(e), il est possible que le capteur ne détecte pas correctement un objet. Ceci pourrait provoquer un accident grave. Désactivez le système FCM et faites inspecter votre véhicule dès que possible par un concessionnaire agréé Mitsubishi Motors.

Si vous devez remplacer votre pare-brise, contactez un concessionnaire agréé Mitsubishi Motors.

ATTENTION

- Le capteur émet des rayons infrarouges quand le commutateur d'allumage est tourné sur «ON» (marche) ou le mode de fonctionnement est réglé sur ON (marche). Ne regardez pas dans le capteur à l'aide d'un objet optique comme une loupe. Le rayon infrarouge pourrait vous blesser les yeux.

Caractéristiques du laser-radar

Numéro d'enregistrement FDA: 1520863-000

Classification du laser

Puissance moyenne max.	45 mW
Durée de pulsation	33 ns
Longueur d'onde	905 nm
Angle divergent (horizontal x vertical)	28° x 12°

Étiquette de classification laser

Pour les véhicules vendus aux États-Unis



Pour les véhicules vendus au Canada



Étiquette explicative du laser

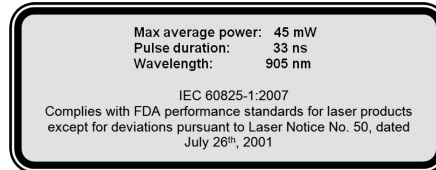

Avertissement de sortie de voie (LDW) (le cas échéant)

N00577900147

Le système d'avertissement de sortie de voie (LDW) est un système d'aide à la conduite qui permet d'éviter tout franchissement de voie involontaire. Le système LDW est conçu pour lire les marques sur la chaussée en utilisant un capteur (A) sous certaines conditions. Il génère des avertissements visuels et sonores quand votre véhicule quitte ou a quitté la voie.

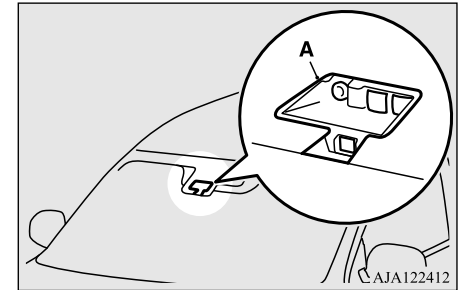

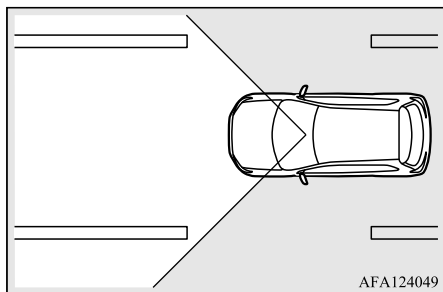

⚠ AVERTISSEMENT

- Ne vous fiez jamais uniquement au système LDW. Il ne s'agit pas d'un système d'évitement de collision et il ne doit, en aucun cas, remplacer une conduite prudente et responsable.
- Avant d'utiliser le système LDW, veuillez lire l'intégralité du contenu de cette section afin de bien comprendre les limitations du système. Le non-respect de ces instructions peut être la cause d'accidents.

Pour activer/désactiver le système LDW

📖 REMARQUE

- Le système LDW est activé quand le véhicule est expédié de l'usine.

📖 REMARQUE

- Le réglage actuellement sélectionné pour le système LDW (activé ou désactivé) reste enregistré en mémoire même quand le commutateur d'allumage est tourné sur «OFF» (arrêt) ou quand le mode de fonctionnement est réglé sur OFF (arrêt).

Pour activer le système LDW, appuyez sur l'interrupteur LDW.

Le témoin LDW (vert) du groupe d'instruments s'allume.

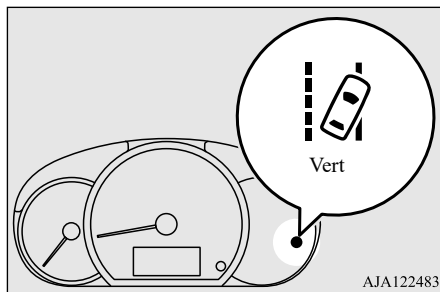

Pour désactiver le système LDW, appuyez sur l'interrupteur LDW.

Le témoin LDW (vert) du groupe d'instruments s'éteint alors.

Pour remettre le système LDW sur «ON» (marche), appuyez à nouveau sur l'interrupteur LDW.

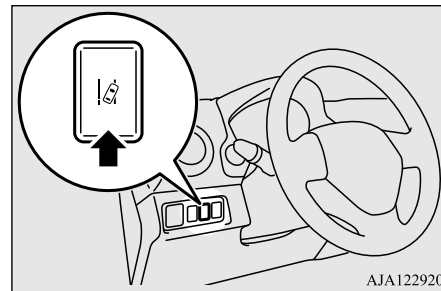

Fonctionnement du système LDW

N00581100108

Le système LDW, lorsqu'il est mis sur ON (marche), est en mesure de reconnaître la voie sur laquelle votre véhicule circule et d'émettre un avertissement sonore lorsque celui-ci commence à quitter cette voie de circulation. Cependant, si l'une des situations suivantes s'est produite, le système LDW ne fonctionne pas:

- La vitesse du véhicule est inférieure à 60 km/h (38 mi/h) environ.
- Le levier des clignotants est actionné ou l'a été au cours des 7 dernières secondes.
- Les feux de détresse sont actionnés ou l'ont été au cours des 7 dernières secondes.

Avertissement de sortie de voie

N00581200095

Lorsque le témoin d'avertissement de sortie de voie (vert) du groupe d'instruments est allumé, si votre véhicule quitte ou a quitté la voie, un avertisseur sonore retentit de manière intermittente et le témoin d'avertissement de sortie de voie (jaune) clignote rapidement.

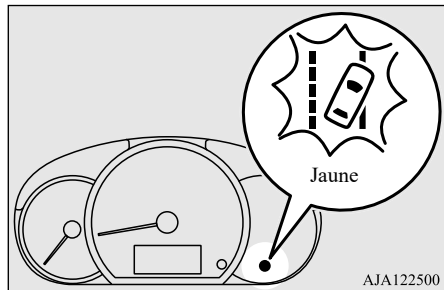

AJA122500

REMARQUE

- Les avertissements s'arrêtent après 3 secondes, même si vous n'avez pas redressé votre trajectoire.
- Si les marques de voie ne se trouvent que d'un seul côté de la chaussée, le système LDW ne fonctionnera que pour le côté approprié où se trouvent les marques de voie.

AVERTISSEMENT

- Le système LDW ne fonctionne pas en l'absence de marques sur la chaussée; à un carrefour ou à proximité d'un poste de péage, par exemple.
- Il est possible que le système LDW ne fonctionne pas correctement dans les situations suivantes et que le système LDW ne donne pas d'avertissement ou qu'il donne des faux avertissements:
 - Quand les marques de voie ne sont pas clairement visibles pour cause de pluie, de neige, de brouillard, de zone sombre, etc.
 - Quand le revêtement de la chaussée est brillant.
 - Quand d'anciennes marques sont toujours visibles sur le revêtement de la chaussée.
 - Quand les marques sur la chaussée sont des lignes doubles ou la forme des marques est complexe.

AVERTISSEMENT

- Quand la voie sur laquelle vous circulez est extrêmement étroite.
- Quand votre véhicule est trop près de celui qui vous précède.
- Quand vous conduisez vers la lumière du soleil.
- Quand vous conduisez dans des virages.
- Quand vous circulez sur des routes cabossées.
- Quand vous circulez dans des zones de construction.
- Lors d'un changement brusque de luminosité; une entrée ou une sortie de tunnel, par exemple.
- Quand les phares d'un véhicule venant en sens inverse sont éblouissants.
- Lorsque l'arrière de votre véhicule est abaissé en raison du poids des passagers et des bagages.
- Quand les phares de votre véhicule ne sont pas propres ou sont mal orientés.
- Quand le pare-brise n'est pas propre.
- Quand les essuie-glaces du pare-brise laissent des traces.

ATTENTION

- Pour garantir un fonctionnement correct du système LDW:
 - Veillez à ce que le pare-brise et les phares soient toujours propres.

ATTENTION

- Ne mettez rien sur le pare-brise, comme un autocollant ou autre, devant le capteur.
- Évitez tout choc ou toute charge sur le capteur.
- Ne tentez pas de détacher ou de démonter le capteur.
- Utilisez uniquement des pièces d'origine Mitsubishi Motors pour remplacer les essuie-glaces du pare-brise.

REMARQUE

- Désactivez le système LDW lorsque les conditions de conduite ne sont pas appropriées pour son utilisation.

Avertissement de problème système

N00578100074

En cas de dysfonctionnement du système, ce témoin d'avertissement s'allume ou clignote suivant la situation.

Quand le capteur ne peut pas détecter correctement

N00598600020

Si le système LDW détermine que ses performances se sont dégradées, le témoin d'aver-

tissement de sortie de voie (jaune) clignote lentement.

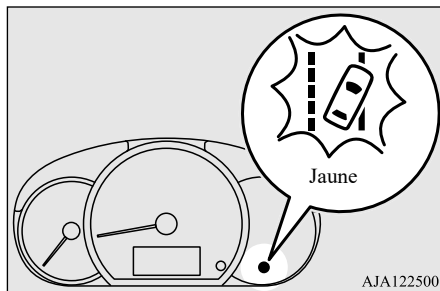

Cela peut se produire dans les cas suivants:

- Présence de corps étrangers comme de la saleté, de la neige, de la buée ou de la condensation sur la partie du pare-brise comportant le capteur.
- Conditions météorologiques défavorables (pluie, neige, tempêtes de sable, etc.).
- Le véhicule qui vous précède ou un véhicule venant en sens inverse projette de l'eau, de la neige ou de la saleté.

Quand le fonctionnement du capteur est rétabli, les fonctions du système LDW redeviennent opérationnelles.

Si le témoin d'avertissement reste allumé, il est possible que le capteur soit défaillant. Contactez un concessionnaire agréé

Mitsubishi Motors pour faire inspecter le capteur.

REMARQUE

- Si le système de prévention des collisions frontales (FCM) est mis sur ON (marche), le témoin du système FCM clignote et le témoin OFF (arrêt) du système FCM s'allume en même temps.

Désactivation du système LDW en raison d'une défaillance

N00598700021

Si le système LDW détecte une défaillance dans le système, le témoin d'avertissement du système de sortie de voie (jaune) s'allume, et le système LDW se désactive automatiquement.

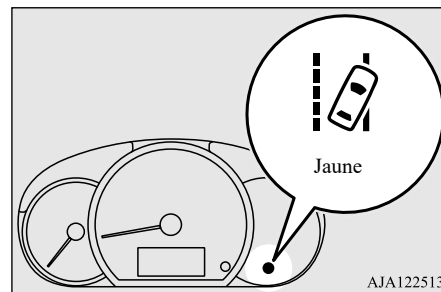

Si le témoin d'avertissement reste allumé même après avoir tourné le commutateur

d'allumage sur «OFF» (arrêt) puis sur «ON» (marche) de nouveau ou après avoir sélectionné le mode de fonctionnement OFF (arrêt) puis ON (marche) de nouveau, contactez votre concessionnaire agréé Mitsubishi Motors pour faire inspecter le système.



REMARQUE

- Si le capteur ou ses alentours deviennent extrêmement chauds quand vous stationnez le véhicule en plein soleil, il est possible que le témoin d'avertissement s'allume. Si le témoin d'avertissement reste allumé même si la température du capteur ou de ses alentours est retombée dans la plage adéquate, veuillez contacter un concessionnaire agréé Mitsubishi Motors.

Circuit de contrôle de la pression de gonflage des pneus (TPMS) (le cas échéant)

N00530201713

Le circuit de contrôle de la pression de gonflage des pneus (TPMS) utilise des capteurs de pression de gonflage des pneus (A) sur les roues pour surveiller les pressions de gonflage des pneus. Le système indique uniquement quand un pneu est significativement sous-gonflé.

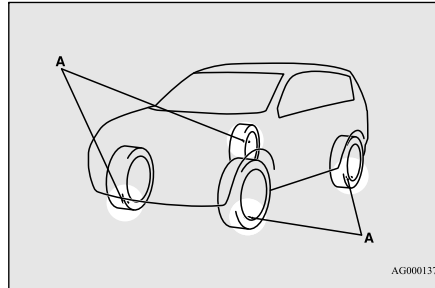

AG0001377



AVERTISSEMENT

- Le pneu de secours compact n'a pas de capteur de pression de gonflage des pneus. Quand le pneu de secours est utilisé, le TPMS ne fonctionne plus correctement. Rendez-vous chez un concessionnaire agréé Mitsubishi Motors aussi vite que possible pour faire remplacer ou réparer le pneu original.



REMARQUE

- Le TPMS ne remplace pas le contrôle régulier des pressions de gonflage des pneus. Assurez-vous de vérifier les pressions de gonflage des pneus comme décrit dans la section «Pneus», page 9-14.

REMARQUE

- Le capteur de pression de gonflage de pneu (A) est installé à l'endroit décrit sur l'illustration.

Remplacez la valve de gonflage en caoutchouc (B) par une neuve quand vous remplacez le pneu.

Pour plus de détails, veuillez prendre contact avec un concessionnaire agréé Mitsubishi Motors.

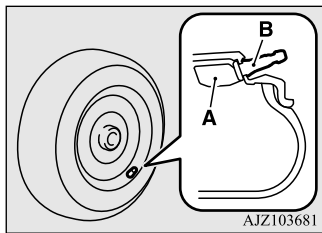

Témoin du système de surveillance de la pression de gonflage des pneus

N00532701435

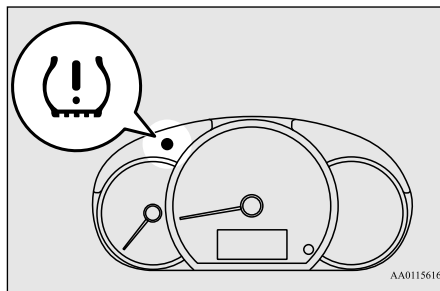

Normalement, le témoin du système de surveillance de la pression de gonflage des pneus s'allume, puis s'éteint quelques secondes plus tard, quand le commutateur d'allumage est tourné en position «ON» (marche) ou le mode de fonctionnement est réglé sur ON (marche).

Si un ou plusieurs pneus du véhicule (à l'exception du pneu de secours) sont très sous-gonflés, le témoin d'avertissement reste allumé tant que le commutateur d'allumage ou le mode de fonctionnement est en position ON (marche).

Reportez-vous à la section «Si le témoin s'allume pendant la conduite», page 5-84, et prenez les mesures nécessaires.

ATTENTION

- Si le témoin du système de surveillance de la pression de gonflage des pneus ne s'allume pas lorsque vous placez le commutateur d'allumage sur «ON» (marche) ou sélectionnez le mode de fonctionnement ON (marche), cela signifie que le système de surveillance de la pression de gonflage des pneus ne fonctionne pas correctement. Faites inspecter le système par un concessionnaire agréé Mitsubishi Motors.

Dans un tel cas, une anomalie du système peut empêcher la surveillance de la pression de gonflage des pneus. Éviter les freinages brusques, les changements de direction soudains et la conduite à grande vitesse.

ATTENTION

- Si une anomalie est détectée dans le système de surveillance de la pression de gonflage des pneus, le témoin du système de surveillance de la pression de gonflage des pneus clignote pendant environ 1 minute puis reste allumé en continu. Le témoin d'avertissement vous donne des avertissements supplémentaires à chaque fois que vous redémarrez le moteur tant que l'anomalie persiste. Vérifiez si le témoin d'avertissement s'éteint après quelques minutes de conduite. S'il s'éteint pendant la conduite, il n'y a pas de problème. Toutefois, si le témoin d'avertissement ne s'éteint pas, ou s'il clignote à nouveau quand vous redémarrez le moteur, faites inspecter le véhicule par un concessionnaire agréé Mitsubishi Motors. Dans un tel cas, une anomalie du système peut empêcher la surveillance de la pression de gonflage des pneus. Pour des raisons de sécurité, quand le témoin d'avertissement apparaît pendant la conduite, évitez les freinages brusques, les changements de direction soudains et la conduite à grande vitesse.

Chaque pneu, celui de secours inclus, doit être vérifié une fois par mois, à froid, et regonflé à la pression recommandée par le constructeur du véhicule sur la plaque du véhicule ou l'étiquette de pression de gonflage des pneus. (Si votre véhicule a des pneus de taille différente de celle indiquée sur

la plaque du véhicule ou l'étiquette de pression de gonflage des pneus, vous devez déterminer par vous-même la pression de gonflage correcte pour ces pneus.)

Pour toujours plus de sécurité, votre véhicule est équipé d'un système de surveillance de la pression des pneus (TPMS) qui s'allume lorsqu'un ou plusieurs de vos pneus sont sous-gonflés.

En conséquence, quand le témoin de sous-gonflage s'allume, arrêtez-vous dès que possible, vérifiez vos pneus et regonflez-les à la pression correcte. Conduire avec un pneu significativement sous-gonflé provoque une surchauffe du pneu et peut provoquer sa défaillance.

Le sous-gonflage affecte aussi l'économie de carburant et la durée de vie de la bande de roulement et peut affecter la conduite et la capacité de freinage du véhicule. Veuillez noter que le TPMS ne se substitue pas à l'entretien correct des pneus, et que le conducteur est responsable du maintien d'une pression de gonflage des pneus correcte, même si le sous-gonflage n'a pas atteint le niveau nécessaire pour déclencher le témoin lumineux de basse pression des pneus du système TPMS.

Votre véhicule a aussi été équipé d'un indicateur d'anomalie du TPMS pour indiquer si le système ne fonctionne pas correctement.

L'indicateur d'anomalie du TPMS est combiné avec le témoin lumineux de basse pression des pneus.

Quand le système détecte une anomalie, le témoin lumineux clignote pendant environ une minute, puis reste constamment allumé. Cette séquence continue à chaque démarrage suivant du véhicule tant que l'anomalie persiste.

Quand l'indicateur d'anomalie s'allume, il se peut que le système ne puisse pas détecter ou signaler une pression de gonflage basse des pneus.

Des anomalies du TPMS peuvent se produire pour plusieurs raisons, y compris l'installation de pneus ou roues de rechange ou de remplacement sur le véhicule qui empêchent le TPMS de fonctionner correctement. Vérifiez toujours le témoin lumineux d'anomalie du TPMS après avoir remplacé un pneu ou une roue (ou plusieurs) pour vous assurer que les pneus et les roues de rechange ou de remplacement permettent au TPMS de continuer à fonctionner correctement.

Si le témoin s'allume pendant la conduite

N00532801566

5 1. Si le témoin d'avertissement du circuit de contrôle de la pression de gonflage des pneus s'allume pendant la conduite, évitez les freinages brusques, les braquages soudains et la conduite à grande vitesse. Arrêtez-vous et réglez la pression de gonflage des pneus à sa valeur correcte dès que possible. Faites gonfler la roue de secours par la même occasion. Reportez-vous à la section «Pneus», page 9-14.

REMARQUE

- Lors de la vérification ou du réglage de la pression de gonflage, veillez à ne pas exercer une force excessive sur la tige de valve pour éviter de l'endommager.
- Après la vérification ou le réglage de la pression de gonflage, veillez toujours à remettre le capuchon sur la tige de valve. En effet, de la crasse ou de l'humidité pourraient sinon pénétrer dans la valve et endommager le capteur de pression de gonflage de pneu.
- N'utilisez pas des capuchons métalliques, car ils pourraient provoquer une réaction et endommager les capteurs de pression de gonflage.
- Une fois les ajustements faits, le témoin s'éteindra après quelques minutes de conduite.

2. Si le témoin du système de surveillance de la pression de gonflage des pneus reste allumé après avoir conduit pendant environ 20 minutes suite au réglage de la pression de gonflage des pneus, il est probable qu'un ou plusieurs pneus soient crevés. Inspectez le pneu, et s'il présente une crevaison, faites-le réparer par un concessionnaire agréé Mitsubishi Motors dès que possible.

AVERTISSEMENT

- **Si le témoin d'avertissement s'allume pendant la conduite, évitez les freinages brusques, les braquages soudains et la conduite à grande vitesse.**
Conduire avec un pneu sous-gonflé affecte négativement les performances du véhicule et peut provoquer un accident.

ATTENTION

- Il se peut que le témoin d'avertissement ne s'allume pas immédiatement en cas d'explosion du pneu ou d'une fuite rapide.

REMARQUE

- Pour éviter d'endommager les capteurs de pression de gonflage des pneus, faites réparer vos pneus crevés par un concessionnaire agréé Mitsubishi Motors. Si la réparation des pneus n'est pas effectuée par un concessionnaire agréé Mitsubishi Motors, les dommages du capteur de pression de gonflage ne sont pas couverts par la garantie.
- N'utilisez de bombe anti-crevaison aérosol sur aucun pneu. Ces bombes pourraient endommager les capteurs de pression de gonflage des pneus. Faites réparer la crevaison par un concessionnaire agréé Mitsubishi Motors.

Le système de surveillance de la pression de gonflage des pneus peut ne pas fonctionner normalement dans les circonstances suivantes:

- Un dispositif ou émetteur sans fil utilisant la même fréquence est proche du véhicule.
- De la neige ou de la glace est bloquée dans les ailes et/ou les roues.
- La batterie du capteur de pression de gonflage de pneu est épuisée.
- Des roues autres que les roues d'origine Mitsubishi Motors ont été utilisées.
- Des roues sans capteurs de pression de gonflage sont utilisées.

- Les codes d'identification des roues utilisées ne sont pas mémorisés dans le véhicule.
- Un pneu de secours compact est posé sur une roue de route.
- La teinte du pare-brise monté interfère avec les signaux radio.

REMARQUE

- Les pressions de gonflage des pneus varient avec la température ambiante. Si le véhicule est soumis à de grandes variations de température ambiante, les pressions de gonflage des pneus peuvent être sous-gonflées (provoquant l'allumage du témoin) quand la température ambiante est relativement basse. Si le témoin s'allume, faites régler la pression de gonflage des pneus.

Lorsque les pneus et les roues sont remplacés par des pièces neuves

N00532900153

Si vous installez des nouvelles roues avec de nouveaux capteurs de pression de gonflage de pneu, leurs codes d'identification doivent être programmés dans le circuit de contrôle de la pression de gonflage des pneus. Faites remplacer vos pneus et roues par un concessionnaire agréé Mitsubishi Motors pour éviter d'endommager les capteurs de pression de

gonflage des pneus. Si le remplacement des roues n'est pas effectué par un concessionnaire agréé Mitsubishi Motors, il ne sera pas couvert par votre garantie.

ATTENTION

- L'utilisation de roues copiées empêchera la correcte implantation des capteurs de pression de gonflage des pneus, provoquant fuites ou dégâts sur les capteurs.

Informations générales

N00533001288

Votre système de surveillance de la pression des pneus fonctionne sur une fréquence radio relevant de la réglementation établie par la Commission fédérale des communications (FCC) (pour les véhicules vendus aux États-Unis) et de la réglementation établie par Industrie Canada (pour les véhicules vendus au Canada). Cet appareil est conforme à la section 15 du Règlement de la FCC et du CNR d'Industrie Canada applicable aux appareils radio exempts de licence.

Son fonctionnement est soumis aux deux conditions suivantes.

- Ce dispositif ne doit pas provoquer d'interférences nuisibles.

AVERTISSEMENT

- **Tout changement ou toute modification effectués par l'utilisateur, et dont la conformité n'est pas expressément approuvée par le fabricant, peut entraîner l'annulation du droit de cet utilisateur de se servir de l'équipement.**

5

Caméra de recul

N00546201431

Quand le levier de changement de vitesses ou le levier sélecteur est en position «R» (marche arrière) avec le commutateur d'allumage ou le mode de fonctionnement en position ON (marche), l'image de la zone située derrière le véhicule apparaît à l'écran de l'AFFICHAGE AUDIO ou du lien d'écran audio pour téléphone intelligent (SDA).

Quand le levier de changement de vitesses ou le levier sélecteur est déplacé sur une position autre que «R» (marche arrière), l'image de recul disparaît.

⚠️ AVERTISSEMENT

- Ne vous fiez jamais uniquement à la caméra de recul pour vérifier si la zone située derrière votre véhicule est libre. Vérifiez toujours visuellement, derrière et tout autour du véhicule, si des personnes, des animaux, des obstacles ou d'autres véhicules se trouvent sur le chemin. Sinon, vous pourriez endommager le véhicule ou provoquer des blessures graves, voire mortelles.
- La caméra de recul est un système qui vous aide à faire marche arrière mais ne remplace pas votre vérification visuelle.
- La vue offerte par l'écran est limitée et des objets se trouvant en dehors de cette vue, comme sous le pare-chocs ou autour d'un des coins de l'extrémité du pare-chocs, n'y sont pas visibles.

Emplacement de la caméra de recul

La caméra de recul (A) se trouve dans le hayon, à gauche de la poignée du hayon.

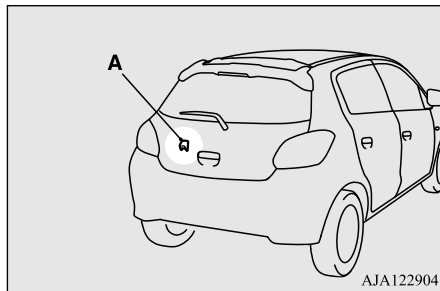

⚠️ ATTENTION

- Si la lentille de la caméra est sale, vous ne pourrez pas obtenir une image claire. Si nécessaire, rincez la lentille à l'eau propre et essuyez-la avec soin à l'aide d'un chiffon doux et propre.
- Pour éviter d'endommager la caméra;
 - Ne frottez pas excessivement sur le couvercle et ne le lustrez pas avec une substance abrasive.
 - Ne démontez pas la caméra.
 - N'éclaboussez pas directement la lentille avec de l'eau chaude.
 - N'utilisez pas de l'eau sous pression sur la caméra et la zone alentour.

⚠️ ATTENTION

- Assurez-vous que le hayon est bien fermé avant de reculer.

Lignes de référence sur l'écran

L'écran affiche les lignes de référence et la surface supérieure du pare-chocs arrière (A).

- La ligne rouge (B) indique une distance d'environ 50 cm (20 pouces) derrière le pare-chocs arrière.
- Les lignes vertes (C) indiquent une distance d'environ 20 cm (8 pouces) à l'extérieur de la carrosserie du véhicule.
- Les lignes transversales courtes (1 à 3) indiquent la distance depuis le pare-chocs arrière.

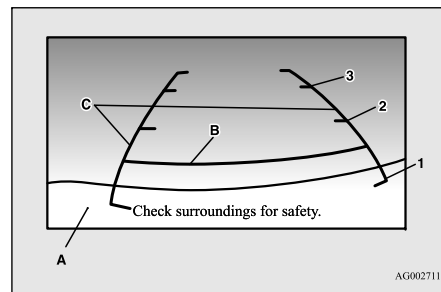

- 1: À peu près au niveau du bord arrière du pare-chocs arrière

- 2: Environ 100 cm (39 pouces)
 3: Environ 200 cm (79 pouces)

⚠ ATTENTION

- La caméra de recul utilise une lentille à angle large. Par conséquent, les images et les distances qui apparaissent à l'écran ne sont pas exactes.
- La distance véritable peut différer de la distance indiquée par les lignes à l'écran, en fonction de l'état de chargement du véhicule et de la condition de la surface de la route. Les lignes de référence pour la distance et la largeur du véhicule sont calculées sur la base d'une surface de la route plate et de niveau. Dans les cas suivants, les objets indiqués à l'écran sembleront plus éloignés qu'ils ne le sont véritablement.
- Quand l'arrière du véhicule est abaissé par le poids des passagers et des bagages à l'intérieur du véhicule. (Cas 1)
- Quand il y a une pente montante à l'arrière. (Cas 2)

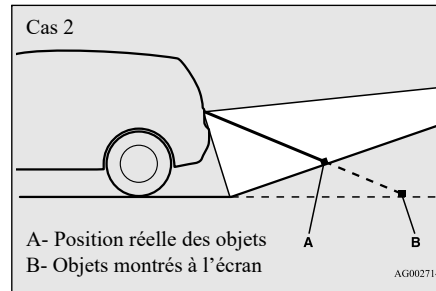
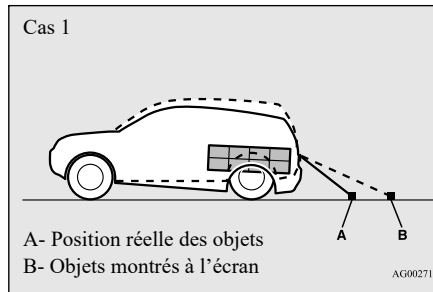

⚠ ATTENTION

- Les lignes de référence pour la distance et la largeur du véhicule ont pour but d'indiquer la distance jusqu'à un objet plat telle que la surface de niveau et plate d'une route. Elles peuvent ne pas indiquer la distance correcte, selon la forme de l'obstacle.
- Par exemple, quand l'objet derrière le véhicule possède des sections supérieures projetées vers le véhicule, les lignes de référence à l'écran indiqueront que le point A est le point le plus éloigné et le point B est le point le plus proche du véhicule. En réalité, le point A et le point B sont véritablement à la même distance du véhicule, et le point C est plus éloigné que les points A et B.

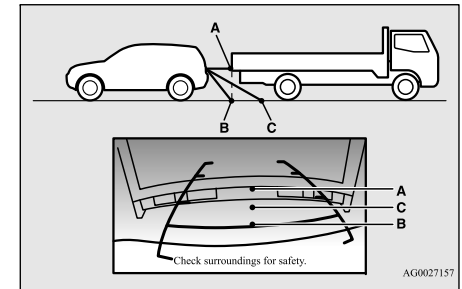

📖 REMARQUE

- Une image miroir est affichée à l'écran.
- La luminosité du moniteur est réglée automatiquement par des capteurs.

REMARQUE

- Dans certaines circonstances, il peut être difficile de voir une image à l'écran, même lorsque le système fonctionne correctement.
- Dans une zone sombre, comme la nuit, par exemple.
- Quand des gouttes d'eau ou de la condensation se trouvent sur la lentille.
- Quand la lumière du soleil ou des phares brillent directement sur la lentille.

Groupe d'instruments

N00519001428

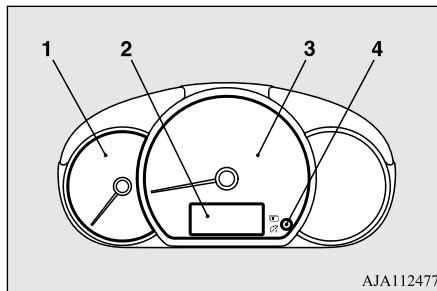

AJA112477

- 1- Compte-tours → p.5-89
- 2- Affichage multi-information → p.5-89
- 3- Compteur de vitesse → p.5-88
- 4- Interrupteur de l'affichage multi-information

Compteur de vitesse

N00519101331

Le compteur de vitesse montre la vitesse du véhicule en milles par heure (mi/h) ou en kilomètres par heure (km/h).

Type A

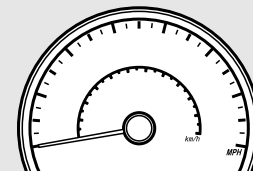

AA0116684

Type B

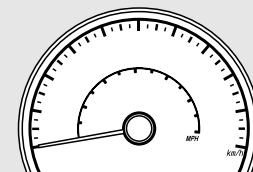

AA0116697

Type C

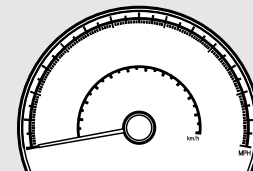

AJA122933

Type D

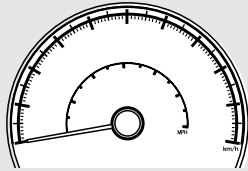

AJA122946

Type E

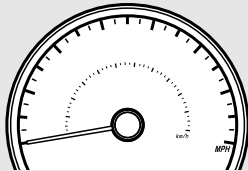

AJA122959

⚠ ATTENTION

- La zone rouge indique un régime du moteur en dehors de la plage de fonctionnement en toute sécurité.

Sélectionnez la position de rapport appropriée (boîte-pont manuelle) ou la position du levier sélecteur (CVT) de sorte que le régime du moteur indiqué par le compte-tours ne se trouve pas dans la zone rouge.

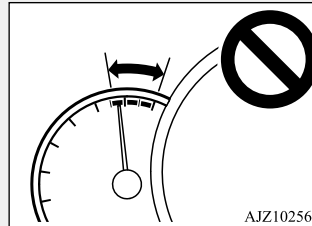

AJZ102567

Affichage multi-information

N0055001536

L'affichage multi-information comporte l'odomètre, le totalisateur partiel, les rappels d'entretien, le carburant restant, la position du levier sélecteur, la consommation en carburant moyenne, l'autonomie, etc.

5

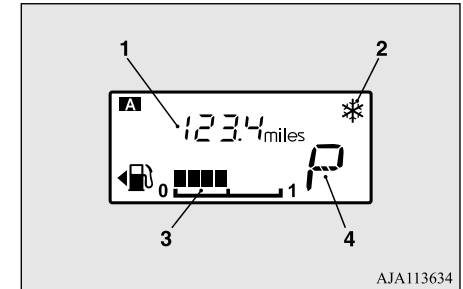

AJA113634

- 1- Affichage d'information → p.5-91
- 2- Avertissement de route verglacée → p.5-94
- 3- Affichage du carburant restant → p.5-94
- 4- Affichage de position du levier sélecteur (le cas échéant) → p.5-50

Compte-tours

N00519201332

Le compte-tours indique le régime du moteur en tours par minute. Cela permet au conducteur de choisir les meilleures combinaisons de position du sélecteur et de régime du moteur. Cet indicateur facilite également l'évaluation des performances du moteur.

REMARQUE

- Lorsque le commutateur d'allumage ou le mode de fonctionnement est sur OFF (arrêt), la position du levier sélecteur, le carburant restant et l'avertissement de route verglacée ne s'affichent pas.

Affichage d'informations

Chaque fois que vous appuyez légèrement sur l'interrupteur de l'affichage multi-information (A), l'affichage passe d'une information à l'autre dans l'ordre suivant.

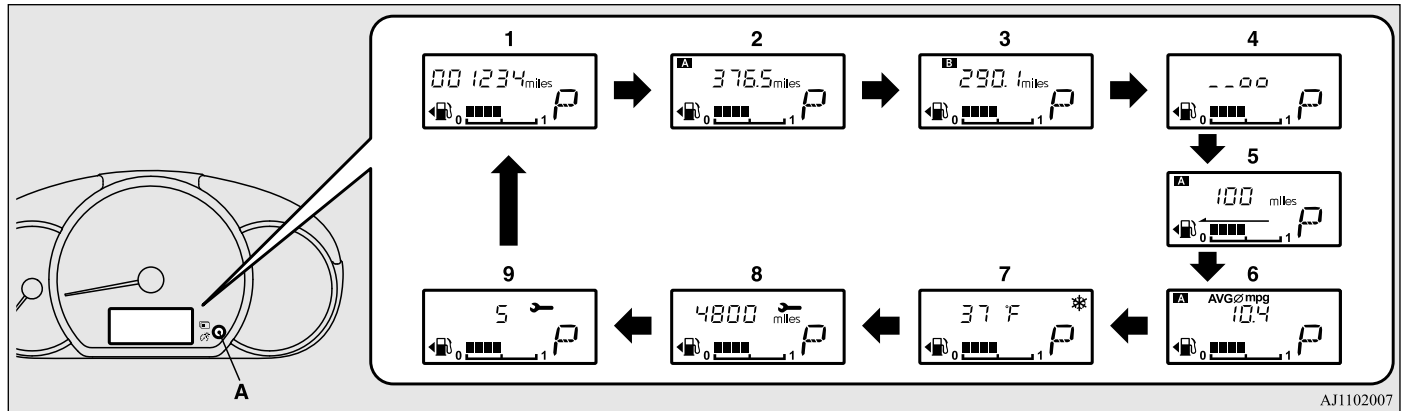

AJ1102007

- 1- Odomètre → p.5-92
- 2- Totalisateur partiel **A** → p.5-92
- 3- Totalisateur partiel **B** → p.5-92
- 4- Commande d'intensité d'éclairage du tableau de bord → p.5-92

- 5- Affichage de l'autonomie → p.5-93
- 6- Affichage de la consommation moyenne de carburant → p.5-93
- 7- Affichage de la température extérieure → p.5-94
- 8- Rappel d'entretien (distance) → p.5-95

- 9- Rappel d'entretien (mois) → p.5-95

REMARQUE

- Lorsque le commutateur d'allumage ou le mode de fonctionnement est sur «OFF» (arrêt), l'autonomie, la consommation moyenne en carburant et la température extérieure ne s'affichent pas.

REMARQUE

- Pendant la conduite, le rappel d'entretien ne s'affiche pas, même si vous actionnez l'interrupteur de l'affichage multi-information.
- Lorsque les feux de stationnement sont éteints, le gradateur d'intensité d'éclairage de tableau de bord ne s'affiche pas, même si vous appuyez sur l'interrupteur de l'affichage multi-information.

Odomètre

N00574900016

L'odomètre indique la distance totale parcourue par le véhicule.

Totalisateur partiel

N00575000014

Le totalisateur partiel indique la distance parcourue entre deux points.

Exemples d'utilisation du totalisateur partiel

A, totalisateur partiel **B**

Vous pouvez mesurer deux distances parcourues sur le même trajet: le trajet complet depuis chez vous à l'aide du totalisateur partiel **A** et la distance à partir d'un endroit particulier sur le chemin à l'aide du totalisateur partiel **B**.

Remise à zéro du totalisateur partiel

Pour remettre l'affichage à 0, appuyez sur l'interrupteur de l'affichage multi-information pendant au moins 1 seconde. Seule la valeur affichée est remise à zéro.

Exemple

Si le totalisateur partiel **A** est affiché, seul le totalisateur partiel **A** sera remis à zéro.

REMARQUE

- Les deux totalisateurs partiels **A** et **B** peuvent monter jusqu'à 9 999,9 kilomètres/milles. Quand un totalisateur partiel dépasse les 9 999,9 kilomètres/milles, celui-ci revient à 0,0 kilomètres/milles.
- Quand les bornes de la batterie sont déconnectées, la mémoire des affichages des totalisateurs partiels **A** et **B** est effacée et leur affichage repart de «0,0 kilomètres/milles».

Gradateur d'intensité d'éclairage de tableau de bord

N00575101038

Allumez les feux de stationnement et appuyez sur l'interrupteur de l'affichage multi-information (2). Un son est alors émis et la luminosité change.

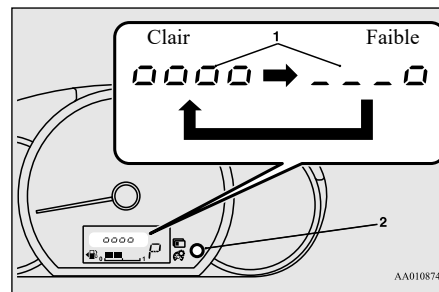

- 1- Niveau de luminosité
- 2- Interrupteur de l'affichage multi-information

REMARQUE

- Quand les feux de stationnement sont allumés, vous pouvez régler la luminosité sur 8 niveaux.
- Chaque fois que vous réduisez deux niveaux de luminosité, l'affichage à segments du niveau de luminosité diminue d'un segment.
- Si vous appuyez sur l'interrupteur et le maintenez enfoncé plus d'1 seconde, la luminosité passe automatiquement par tous ses différents niveaux d'intensité et s'arrête à l'intensité choisie quand vous relâchez l'interrupteur. Sélectionnez le niveau de luminosité souhaité.
- Le niveau de luminosité des instruments est enregistré en mémoire quand le commutateur d'allumage est tourné sur «OFF» (arrêt) ou que le mode de fonctionnement est réglé sur OFF (arrêt).
- L'affichage de gradateur d'intensité d'éclairage de tableau de bord ne s'affiche pas quand la luminosité est forte à l'extérieur du véhicule et que le commutateur d'allumage ou le mode de fonctionnement est sur ON (marche).

Quand l'autonomie descend en dessous de 50 km (30 miles) environ, «---» s'affiche.

REMARQUE

- L'autonomie est déterminée par les données de consommation de carburant. La valeur peut varier en fonction des conditions de la route et de votre façon de conduire. Veuillez considérer la distance affichée comme guide approximatif.
- Quand vous refaites le plein, l'affichage de l'autonomie est mis à jour. Toutefois, si vous ne rajoutez qu'une petite quantité de carburant, la valeur correcte ne s'affiche pas. Faites le plein complet chaque fois que possible.
- Quand vous arrêtez votre véhicule sur une côte extrêmement raide, la valeur de l'autonomie peut changer. Ceci est provoqué par le mouvement du carburant dans le réservoir et n'indique pas une panne.
- Le réglage de l'affichage peut être modifié pour utiliser les unités de mesures de préférence (milles ou km). Reportez-vous à la section «Modification des réglages de fonction», page 5-97.

Affichage de la consommation moyenne de carburant

N00575300017

Cet affichage indique la consommation moyenne en carburant entre la dernière réinitialisation et la présente.

La réinitialisation de l'affichage de la consommation moyenne en carburant peut être réglée sur «Auto reset» (réinitialisation automatique) ou sur «Manual reset» (réinitialisation manuelle).

Pour plus d'informations sur la manière de modifier le réglage de l'affichage de la consommation moyenne en carburant, reportez-vous à la section «Modification des réglages de fonction», page 5-97.

REMARQUE

- L'affichage de la consommation moyenne en carburant peut être réinitialisé séparément à la fois en mode de réinitialisation automatique et en mode de réinitialisation manuelle.
- «---» s'affiche quand la consommation moyenne en carburant ne peut pas être mesurée.
- Le réglage initial (par défaut) est le «mode de réinitialisation automatique».

Affichage de l'autonomie

N00575201042

Il affiche la distance d'autonomie approximative (c'est-à-dire le nombre de kilomètres ou de miles que vous pouvez encore parcourir).

REMARQUE

- La consommation moyenne en carburant peut varier selon les conditions de conduite (état des routes, votre façon de conduire, etc.). La consommation réelle en carburant peut être différente de la consommation affichée. Veuillez donc considérer la consommation en carburant affichée comme un simple guide approximatif.
- Si vous déconnectez le câble de la batterie, les réglages du mode de réinitialisation manuel ou du mode de réinitialisation automatique de l'affichage de la consommation moyenne de carburant seront effacés de la mémoire.
- Le réglage de l'affichage peut être modifié pour utiliser les unités de mesures de préférence {mi/gal, km/l, l/100 km}. Reportez-vous à la section «Modification des réglages de fonction», page 5-97.

Affichage de la température extérieure

N00556501147

Indique la température à l'extérieur du véhicule.

REMARQUE

- Le réglage de l'affichage peut être modifié pour utiliser les unités de mesures de préférence (°F ou °C). Reportez-vous à la section «Modification des réglages de fonction», page 5-97.
- Suivant des facteurs tels que les conditions de conduite, la température affichée peut être différente de la température extérieure réelle.

Avertissement de chaussée verglacée

N00579000070

Si la température de l'air extérieur est inférieure à 3 °C (37 °F) environ, l'alarme retentit et le symbole de température d'air extérieur (A) clignote pendant environ 10 secondes.

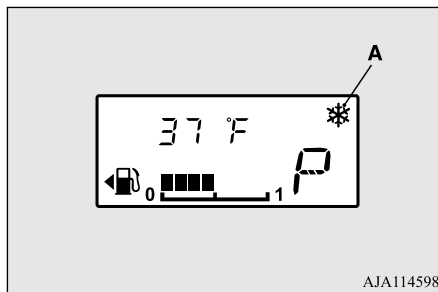

AJA114598

ATTENTION

- Il est possible que la chaussée soit verglacée même si ce symbole ne clignote pas. Veuillez donc conduire prudemment.

Affichage du carburant restant

N00575401044

L'affichage du carburant restant indique le niveau de carburant à l'intérieur du réservoir de carburant quand le commutateur d'allumage ou le mode de fonctionnement est en position «ON» (marche).

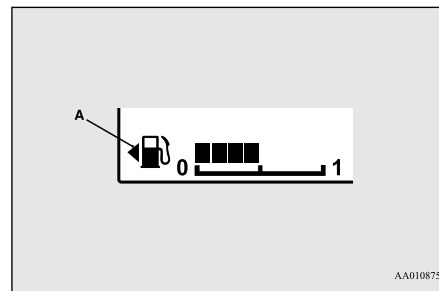

AA0108757

- 1- Plein
- 0- Vide

REMARQUE

- L'affichage peut prendre plusieurs secondes à se stabiliser après le remplissage du réservoir.
- Si vous faites le plein de carburant alors que le commutateur d'allumage ou le mode de fonctionnement sont sur ON (marche), il se peut que l'affichage du carburant restant indique un niveau de carburant incorrect.
- La flèche (A) indique que le volet d'accès au réservoir de carburant se situe du côté gauche du véhicule. (Reportez-vous à la section «Plein de carburant», page 3-3.)

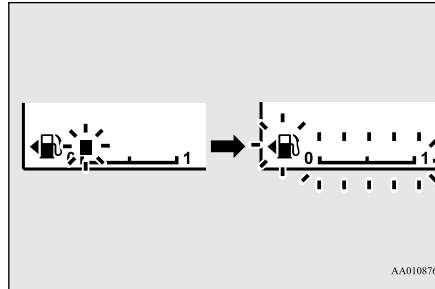
**REMARQUE**

- En côte ou dans les virages, il est possible que l'affichage soit incorrect en raison du mouvement du carburant dans le réservoir.

ATTENTION

- Le fait de tomber en panne sèche peut endommager le pot catalytique. Si l'écran d'avertissement apparaît, refaites le plein immédiatement.

Rappel d'entretien

N00556701309

Affiche le temps restant approximatif jusqu'à la prochaine inspection périodique recommandée. «---» s'affiche quand le moment de l'inspection est arrivé.

REMARQUE

- L'intervalle de temps entre les rappels d'entretien peut être modifié par un concessionnaire agréé Mitsubishi Motors, pour l'ajuster en cas d'usage intensif, etc. Reportez-vous à la section «Calendrier d'entretien pour usage intensif» du manuel de garantie/d'entretien de votre véhicule. Pour plus de détails, veuillez prendre contact avec votre concessionnaire agréé Mitsubishi Motors.

5

Distance



Mois

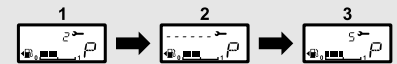

AA0116727

1. Indique le temps restant jusqu'à la prochaine inspection périodique.

REMARQUE

- Indique la distance par unités de 100 km (100 mi) et le temps restant par unités de 1 mois.

Affichage d'avertissement de carburant restant

Quand le niveau de carburant restant est bas (une seule barre affichée), la dernière barre de la jauge de carburant clignote quand le commutateur d'allumage est tourné sur «ON» (marche) ou quand le mode de fonctionnement est mis sur «ON» (marche).

Quand le niveau de carburant restant est extrêmement bas (aucune barre affichée), le graphique à barres clignote.

Si l'écran d'avertissement apparaît, refaites le plein immédiatement.

2. Ceci vous informe que l'inspection périodique doit être effectuée. Contactez un concessionnaire agréé Mitsubishi Motors ou l'atelier de réparation de votre choix pour faire vérifier le système.
3. Après avoir fait inspecté votre véhicule par un concessionnaire agréé Mitsubishi Motors, l'écran affiche le temps restant jusqu'à la prochaine inspection périodique.

5

REMARQUE

- Lorsque la prochaine inspection périodique approche, le symbole de la clé de serrage s'affiche chaque fois que vous tournez le commutateur d'allumage de la position «OFF» (arrêt) à la position «ON» (marche) ou quand vous faites passer le mode de fonctionnement de OFF (arrêt) à ON (marche). Le symbole de la clé de serrage s'affichera en continu, même sur les affichages de rappel qui ne sont pas associés à l'entretien (odomètre, compteur journalier, etc.), jusqu'à ce que le rappel d'entretien soit réinitialisé. Une fois le rappel d'entretien réinitialisé, le symbole de la clé de serrage ne s'affichera plus jusqu'à l'inspection périodique suivante.

Réinitialisation

L'affichage «---» peut être réinitialisé lorsque le commutateur d'allumage ou le mode de fonctionnement est sur OFF (arrêt).

1. Quand vous appuyez légèrement sur l'interrupteur de l'affichage multi-information plusieurs fois de suite, le rappel d'entretien s'affiche.

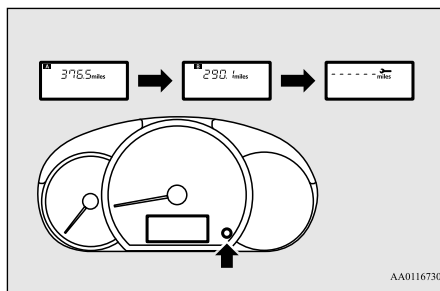

2. Appuyez sur l'interrupteur de l'affichage multi-information et maintenez-le ainsi pendant 1 seconde environ ou plus pour que le symbole de la clé de serrage se mette à clignoter. (Si rien ne se passe pendant 10 secondes environ, l'affichage d'origine réapparaît.)

3. Lorsque ce témoin clignote, si vous appuyez légèrement sur l'interrupteur de l'affichage multi-information, l'écran passe de «---» à «cLEAR» (effacer). Après cela, le temps restant jusqu'à la prochaine inspection périodique apparaît.

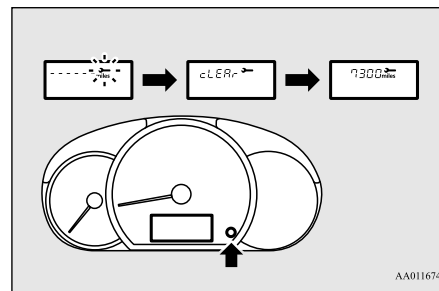

ATTENTION

- Le client est responsable d'effectuer des inspections régulières et un entretien régulier ainsi que les inspections périodiques et l'entretien périodique. Les inspections et l'entretien doivent être effectués afin d'éviter tout risque d'accident et d'anomalie.

REMARQUE

- L'affichage «---» ne peut être réinitialisé lorsque le commutateur d'allumage ou le mode de fonctionnement est sur ON (marche).

REMARQUE

- Quand «---» s'affiche après une certaine distance et un certain intervalle de temps, l'affichage se réinitialise et le temps restant jusqu'à la prochaine inspection périodique s'affiche.
- Si vous réinitialisez l'affichage accidentellement, consultez un concessionnaire agréé Mitsubishi Motors.

Modification des réglages de fonction

N00556801267

Lorsque le commutateur d'allumage ou le mode de fonctionnement est sur «ON» (marche), vous pouvez modifier les réglages suivants: «Mode de réinitialisation de la consommation moyenne en carburant», «Unité de consommation de carburant» et «Unité de température».

ATTENTION

- Le conducteur ne doit jamais utiliser l'affichage lorsque le véhicule est en mouvement.
- Lorsque vous utilisez le système, arrêtez le véhicule dans un endroit sûr.

Modification du mode de réinitialisation de la consommation moyenne en carburant

N00575501032

Vous pouvez régler la condition du mode de l'affichage de la consommation moyenne en carburant sur «Auto reset» (réinitialisation automatique) ou sur «Manual reset» (réinitialisation manuelle).

1. Lorsque vous appuyez légèrement sur l'interrupteur de l'affichage multi-information à plusieurs reprises, l'affichage d'information passe à l'affichage de l'autonomie.
Reportez-vous à la section «Affichage d'information», page 5-91.
2. Chaque fois que vous appuyez sur l'interrupteur de l'affichage multi-information pendant au moins 1 seconde sur l'affichage de l'autonomie, vous pouvez changer le mode de réinitialisation de la consommation moyenne en carburant.
(A: Mode de réinitialisation automatique, B: Mode de réinitialisation manuelle)

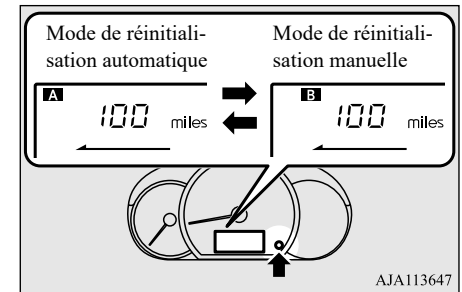

AJA113647

Mode de réinitialisation manuelle

- Quand la consommation moyenne en carburant est affichée, ces calculs sont remis à zéro si vous maintenez enfoncé l'interrupteur de l'affichage multi-information.
- Quand vous effectuez ce qui suit, le réglage du mode passe automatiquement de manuel à automatique.

[Sauf pour les véhicules équipés de la clé F.A.S.T.]

Tournez le commutateur d'allumage en position «ON» (marche) depuis la position «ACC» (accessoire) ou «OFF» (arrêt).

[Pour les véhicules équipés de la clé F.A.S.T.]

Passez du mode de fonctionnement ACCESSOIRE ou ARRÊT au mode de fonctionnement MARCHE.

Mode de réinitialisation automatique

- Quand la consommation moyenne en carburant est affichée, ces calculs sont remis à zéro si vous maintenez enfoncé l'interrupteur de l'affichage multi-information.
- Quand l'interrupteur du moteur ou le mode de fonctionnement se trouve aux positions suivantes, l'affichage de la consommation moyenne en carburant se réinitialise automatiquement.

[Sauf pour les véhicules équipés de la clé F.A.S.T.]

Le commutateur d'allumage se trouve en position «ACC» (accessoire) ou «OFF» (arrêt) depuis au moins 4 heures.

[Pour les véhicules équipés de la clé F.A.S.T.]

Le mode de fonctionnement est resté sur ACCESSOIRE ou ARRÊT pendant au moins 4 heures.

REMARQUE

- L'affichage de la consommation moyenne en carburant peut être réinitialisé séparément pour le mode de réinitialisation automatique et le mode de réinitialisation manuelle.
- Si vous déconnectez le câble de la batterie, les réglages du mode de réinitialisation manuel ou du mode de réinitialisation automatique de l'affichage de la consommation moyenne de carburant seront effacés de la mémoire.
- Le réglage initial (par défaut) est le «mode de réinitialisation automatique».

Modification de l'unité de valeur de l'affichage de consommation en carburant

N00557100156

L'unité de l'affichage de la consommation en carburant peut être modifiée. Les unités de distance et de quantité sont également modifiées en fonction de l'unité de consommation en carburant sélectionnée.

1. Quand vous appuyez légèrement sur l'interrupteur de l'affichage multi-information plusieurs fois de suite, l'affichage d'information passe à l'affichage de la consommation moyenne de carburant. Reportez-vous à la section «Affichage d'information», page 5-91.

2. Appuyez sur l'interrupteur de l'affichage multi-information et maintenez-le ainsi pendant au moins 5 secondes jusqu'à ce que signal sonore retentisse deux fois de suite.
3. Appuyez quelques instants sur l'interrupteur de l'affichage multi-information pour faire défiler tour à tour les informations suivantes: «km/l» → «l/100 km» → «mpg» (mi/gal) → «km/l».

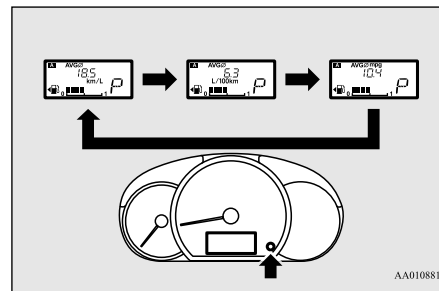

REMARQUE

- Les unités d'affichage relatives à l'autonomie et à la consommation moyenne de carburant sont modifiées, mais les unités utilisées par l'aiguille (compteur de vitesse), l'odomètre, le totalisateur partiel et le rappel d'entretien restent les mêmes.
- Si la batterie est déconnectée, la mémoire du réglage de l'unité s'efface et le réglage d'usine revient automatiquement.

Les unités de distance sont également modifiées conformément aux combinaisons suivantes en fonction de l'unité de consommation en carburant sélectionnée.

Économie consommation	Distance (autonomie)
km/l	km
l/100 km	km
mi/gal	mille(s)

Modification de l'unité de température (le cas échéant)

N00557201183

L'unité de l'affichage de température peut être modifiée.

1. Quand vous appuyez légèrement sur l'interrupteur de l'écran multi-information plusieurs fois de suite, l'affichage d'information passe à l'affichage de la température extérieure.

Reportez-vous à la section «Affichage d'information», page 5-91.

2. À chaque fois que vous appuyez sur l'interrupteur de l'écran multi-information pendant au moins 5 secondes lorsque la température extérieure est affichée, vous avez la possibilité de faire passer l'unité de température extérieure de °F à °C ou de °C à °F.



REMARQUE

- La valeur de température indiquée sur le panneau de climatisation change en fonction de l'unité de l'affichage de la température extérieure de l'écran multi-information. Cependant, «°F» ou «°C» ne sont pas indiqués sur l'affichage de température de la climatisation.

Témoins et groupe témoins lumineux

N00519801963

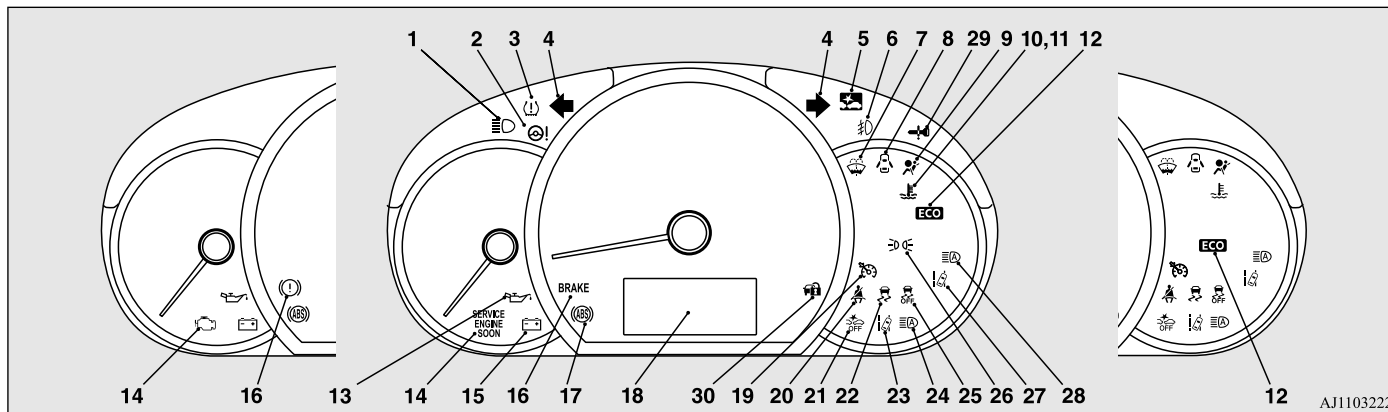

- | | | |
|--|---|---|
| <p>1- Témoin de feux de route → p.5-101</p> <p>2- Témoin d'avertissement du système de direction assistée électrique → p.5-59</p> <p>3- Témoin d'avertissement du système de surveillance de la pression de gonflage des pneus (le cas échéant) → p.5-82</p> <p>4- Témoins des clignotants/feux de détresse → p.5-101</p> <p>5- Témoin du système de prévention des collisions frontales (FCM) (le cas échéant) → p.5-75</p> <p>6- Témoin de phare antibrouillard avant (le cas échéant) → p.5-101</p> | <p>7- Témoin d'avertissement de niveau de liquide de lave-glace (le cas échéant) → p.5-104</p> <p>8- Témoin de porte ouverte → p.5-104</p> <p>9- Témoin du système de retenue supplémentaire (SRS) → p.4-37</p> <p>10- Témoin d'avertissement de température de liquide de refroidissement élevée (rouge) → p.5-104</p> <p>11- Témoin d'avertissement de température de liquide de refroidissement basse (vert) → p.5-101</p> <p>12- Témoin du mode ÉCO → p.5-102</p> <p>13- Témoin de pression d'huile → p.5-103</p> | <p>14- Témoin d'anomalie du moteur («SERVICE ENGINE SOON» ou «entretien moteur nécessaire») → p.5-102</p> <p>15- Témoin du système de charge → p.5-103</p> <p>16- Témoin des freins → p.5-102</p> <p>17- Témoin du système de freinage antibloccage → p.5-58</p> <p>18- Affichage multi-information → p.5-89</p> <p>19- Témoin du régulateur de vitesse (le cas échéant) → p.5-64</p> <p>20- Témoin/rappel de ceinture de sécurité non bouclée du conducteur → p.4-14</p> |
|--|---|---|

- 21- Témoin OFF (arrêt) du système de prévention des collisions frontales (FCM) (le cas échéant) → p.5-73
- 22- Témoin d'avertissement du système de contrôle de stabilité actif (ASC) → p.5-62
- 23- Témoin du système d'avertissement de sortie de voie (LDW) (jaune) (le cas échéant) → p.5-80
- 24- Témoin d'avertissement du système de feux de route automatique (AHB) (jaune) (le cas échéant) → p.5-112
- 25- Témoin d'avertissement OFF (désactivé) du système de contrôle de stabilité actif (ASC) → p.5-62
- 26- Témoin de position (le cas échéant) → p.5-101
- 27- Témoin d'avertissement de sortie de voie (LDW) (vert) (le cas échéant) → p.5-77
- 28- Témoin du système de feux de route automatique (AHB) (vert) (le cas échéant) → p.5-109
- 29- Pour plus de détails, reportez-vous à la section «Activation des avertissements», page 5-18 (le cas échéant)
- 30- Pour plus de détails, reportez-vous à la section «Activation des avertissements», page 5-18 (le cas échéant)

Témoins

N00519900127

Témoins des clignotants/feux de détresse

N00520001242

Les flèches clignotent en même temps que les clignotants extérieurs correspondants, lorsque vous utilisez le levier des clignotants.

Les deux flèches clignotent lorsque vous appuyez sur l'interrupteur des feux de détresse.



REMARQUE

- Si le témoin clignote plus vite que d'habitude ou s'il reste allumé sans clignoter, vérifiez qu'une ampoule de clignotant ou qu'une connexion de clignotant n'est pas défectueuse.

Témoin de feux de route

N00520100086

Un témoin bleu s'allume lorsque les phares éclairent en position de feux de route.

Témoin de phare antibrouillard avant (le cas échéant)

N00520200175

Ce témoin s'allume lorsque les phares antibrouillards avant sont allumés.

Témoin de feux de position (le cas échéant)

N00551301049

Ce témoin s'allume lorsque les feux de stationnement sont allumés.

Témoin d'avertissement de température de liquide de refroidissement basse - vert

N00575600010

Ce témoin s'allume de couleur verte quand la température du liquide de refroidissement est basse.



REMARQUE

- Quand le témoin s'éteint, interprétez cette situation comme une indication approximative du moment où le chauffage commence à fonctionner.

Témoin ECO

N00568800036

Ce témoin s'allume quand votre conduite est économe en carburant.

Témoins d'avertissement

N00520300147

Témoin et avertisseur sonore des freins

N00520400526

Cette lampe s'allume quand le commutateur d'allumage est tourné sur «ON» (marche) ou le mode de fonctionnement réglé sur MARCHE.

Lorsque vous faites démarrer le moteur, le témoin doit s'éteindre après quelques secondes.

Le témoin d'avertissement s'allume aussi après avoir démarré le moteur dans les conditions suivantes.

- Lorsque le frein de stationnement est encore appliqué.
- Lorsque le niveau de liquide de frein est bas.
- Lorsque le circuit du système de freinage ne fonctionne pas correctement.

Lorsque le véhicule roule à plus de 8 km/h (5 mi/h) avec le frein de stationnement serré, un signal sonore retentit pour informer le conducteur que le frein de stationnement n'a pas été correctement desserré.

Avant de prendre la route, assurez-vous que le frein de stationnement est complètement desserré et que le témoin des freins est éteint.

ATTENTION

- Si le témoin des freins et le témoin du système de freinage antiblocage sont allumés en même temps, la fonction de distribution de la force de freinage ne fonctionne pas, et le véhicule peut être déstabilisé en cas de freinage brusque dans les conditions suivantes.
 - Quand le témoin des freins ne s'éteint pas, même quand le frein de stationnement est relâché.
 - Quand le témoin des freins reste allumé pendant la conduite.
- Si les conditions ci-dessus se produisent, évitez tout freinage brusque et toute conduite à grande vitesse. Stationnez votre véhicule dans un endroit sûr et contactez un concessionnaire agréé Mitsubishi Motors ou l'atelier de réparation de votre choix dès que possible.
- Le véhicule doit être arrêté de la manière suivante lorsque la performance des freins s'est détériorée.

ATTENTION

- Vérifiez si le véhicule ralentit quand vous appuyez sur la pédale de freinage plus fortement qu'à l'accoutumée. Dans certains cas, la pédale de freinage peut aller jusqu'au plancher.
- Si les freins venaient à céder, utilisez le frein moteur pour réduire votre vitesse et serrez lentement le frein de stationnement. Appuyez sur la pédale de freinage pour allumer les feux de freinage arrière et avertir les conducteurs qui vous suivent.

Témoin d'anomalie du moteur («SERVICE ENGINE SOON» ou «entretien moteur nécessaire»)

N00520501869

Ce témoin fait partie d'un système de diagnostic embarqué (OBD) qui surveille les émissions, le système de commande du moteur ou le système de commande de la transmission à variation continue (CVT). Si un problème est détecté dans un de ces systèmes, ce témoin s'allume ou clignote. En principe, le témoin s'allume quand le commutateur d'allumage est tourné en position «ON» (marche) ou quand le mode de fonctionnement ON (marche) est sélectionné, puis il s'éteint après la mise en marche du moteur.

Ce témoin s'allume si le bouchon du col de remplissage du réservoir de carburant n'est pas correctement serré. Si le témoin s'allume et reste allumé après avoir rempli le réservoir de carburant, arrêtez le moteur et vérifiez que le bouchon est bien serré. (Tournez le bouchon dans le sens des aiguilles d'une montre jusqu'à ce que vous entendiez un déclic.)

Si ce témoin ne s'éteint pas après plusieurs secondes ou s'allume pendant que vous conduisez, faites immédiatement vérifier le système par un concessionnaire agréé Mitsubishi Motors ou l'atelier de réparation de votre choix.

ATTENTION

- La conduite prolongée avec le témoin d'anomalie du moteur allumé pourrait provoquer des dommages supplémentaires au système antipollution. Cela pourrait également nuire à l'économie de carburant et à la maniabilité.
- Si ce témoin ne s'allume pas lorsque le commutateur d'allumage est tourné en position «ON» (marche) ou le mode de fonctionnement ON (marche) est sélectionné, faites inspecter le système par un concessionnaire agréé Mitsubishi Motors ou l'atelier de réparation de votre choix.

ATTENTION

- Si le témoin d'anomalie du moteur s'allume lorsque le moteur tourne, évitez de rouler à vitesse élevée.

Lorsque vous conduisez avec le témoin allumé, il est possible que le véhicule n'accélére pas lorsque vous appuyez sur la pédale d'accélérateur.

Lorsque le témoin est allumé et que le véhicule est à l'arrêt, vous devez appuyer plus fort que d'habitude sur la pédale de freinage, étant donné que le régime de ralenti du moteur est plus élevé que d'ordinaire et qu'un véhicule avec CVT a une plus grande tendance à avancer de lui-même lorsque le moteur tourne au ralenti.

REMARQUE

- Ne débranchez pas le câble de batterie lorsque le témoin d'anomalie moteur («SERVICE ENGINE SOON» ou «entretien moteur nécessaire») est allumé.

Le module de commande électronique du moteur met en mémoire les données essentielles obtenues par le système de diagnostic embarqué (OBD) (en particulier les données sur le système antipollution); ces données risquent d'être perdues si vous débranchez un câble de batterie lorsque le témoin d'anomalie est allumé. Il sera donc plus difficile de diagnostiquer d'éventuels problèmes par la suite.

Témoin du système de charge

N00520601352

Ce témoin s'allume en cas de défectuosité du système de charge ou lorsque le commutateur d'allumage est tourné en position «ON» (moteur arrêté) ou que le mode de fonctionnement est réglé sur ON (marche). Lorsque vous faites démarrer le moteur, le témoin doit s'éteindre. Avant de conduire, assurez-vous que le témoin s'est éteint.

5

ATTENTION

- Si le témoin d'avertissement reste allumé pendant que le moteur tourne, gardez immédiatement votre véhicule dans un endroit sûr et contactez un concessionnaire agréé Mitsubishi Motors ou l'atelier de réparation de votre choix pour faire vérifier le système.

Témoin de pression d'huile

N00520700170

Ce témoin s'allume lorsque la pression d'huile moteur est inférieure à la normale. Si le voyant reste allumé pendant que vous conduisez, arrêtez le moteur le plus vite possible. Tant que la cause de la faible pression d'huile n'a pas été corrigée, ne redémarrez pas le moteur.

ATTENTION

- Si ce témoin s'allume alors que le niveau d'huile moteur n'est pas bas, contactez le concessionnaire agréé Mitsubishi Motors le plus proche ou l'atelier de réparation de votre choix pour vérification.
- Ce témoin n'indique pas le niveau d'huile dans le carter. Le niveau d'huile doit être vérifié au moyen de la jauge de niveau lorsque le moteur est arrêté.

Témoin d'avertissement de température de liquide de refroidissement élevée - rouge

N00575700011

Ce témoin devient rouge si la température du liquide de refroidissement est excessivement élevée.

ATTENTION

- Si ce témoin s'allume pendant la conduite, cela peut indiquer une surchauffe du moteur. Si vous continuez à rouler, une panne du moteur est possible. Arrêtez immédiatement votre véhicule dans un endroit sûr et prenez des mesures appropriées. (Reportez-vous à la section «Surchauffe du moteur», page 8-4.)

REMARQUE

- Le témoin de température élevée du liquide de refroidissement peut s'allumer en cas de conduite à haute vitesse ou en côte. Cela n'indique pas nécessairement un problème. Il doit normalement s'éteindre si vous laissez tourner le moteur pendant un certain temps ou si vous continuez à rouler.

Témoin lumineux et témoin sonore de porte ouverte

N00520900329

Ce témoin s'allume lorsqu'une des portes ou le hayon est ouvert(e) ou n'est pas bien fermé(e).

Lorsqu'une porte ou le hayon est ouvert(e) ou entrouvert(e) et que le véhicule roule à une vitesse supérieure à 8 km/h (5 mi/h), une sonnerie retentit 4 fois pour informer le conducteur qu'une des portes ou que le hayon n'est pas correctement fermé(e).

ATTENTION

- Avant de conduire, assurez-vous que le témoin de porte ouverte est éteint.

REMARQUE

- Lorsque la fonction de désactivation automatique du plafonnier a été activée, l'éclairage s'éteint automatiquement au bout de 30 minutes environ. Reportez-vous à la section «Plafonnier», page 5-125.

Témoin d'avertissement de niveau de liquide de lave-glace (le cas échéant)

N00590300021

Ce témoin s'allume quand le niveau de liquide de lave-glace est bas.

Si ce témoin s'allume, remplissez le réservoir de liquide de lave-glace. Reportez-vous à la section «Liquide de lave-glace», page 9-11.

Levier multifonction de phares et de feux de croisement

N00522502033

Phares

REMARQUE

- Ne laissez pas les phares, ni d'autres feux, allumés pendant une trop longue période lorsque le moteur est arrêté. La batterie va se décharger.
- Lorsqu'il pleut ou que le véhicule vient d'être lavé, l'intérieur de la lentille de phare est parfois embué. Il s'agit du même phénomène que lorsque les vitres s'embuent par temps humide et cela n'indique pas un problème. Lorsque les phares sont allumés, la chaleur produite fait disparaître la buée. Cependant, si de l'eau s'infiltré dans le phare, faites-le vérifier par un concessionnaire agréé Mitsubishi Motors ou l'atelier de réparation de votre choix.

Type 1

Tournez le levier pour allumer les phares.

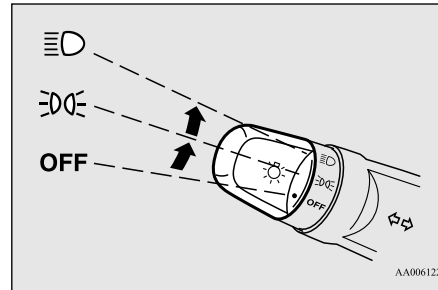

Les combinaisons d'actionnement du levier et d'illumination des feux diffèrent suivant les conditions suivantes.

Sauf pour les véhicules équipés de feux de circulation de jour

OFF (arrêt)	Tous feux éteints
	Feux de stationnement, feux arrière, feux de gabarit avant et arrière, éclairage de plaque d'immatriculation et témoins du tableau de bord allumés
	Phares et autres feux allumés

Véhicules équipés de feux de circulation de jour

[Lorsque le moteur tourne et que le frein de stationnement est desserré]

Les feux de circulation de jour s'allument:

OFF (arrêt)	Les feux de circulation de jour sont allumés
	Les feux de circulation de jour sont allumés Feux de stationnement, feux arrière, feux de gabarit avant et arrière, éclairage de plaque d'immatriculation et témoins du tableau de bord allumés
	Phares et autres feux allumés

REMARQUE

- Une fois que les feux de circulation de jour sont allumés, ils ne s'éteignent pas tant que vous n'avez pas remplacé le commutateur d'allumage en position «OFF» (arrêt) ou «ACC» (accessoire) ou réglé le mode de fonctionnement sur OFF (arrêt) ou ACC (accessoire).

[Quand le moteur est coupé ou quand il tourne, mais le frein de stationnement n'est pas desserré]

Levier multifonction de phares et de feux de croisement

Le moteur démarre quand les feux sont éteints.

OFF (arrêt)	Tous feux éteints
☰☱☲	Feux de stationnement, feux arrière, feux de gabarit avant et arrière, éclairage de plaque d'immatriculation et témoins du tableau de bord allumés
☰☱☲☳	Phares et autres feux allumés

Type 2

Tournez le levier pour allumer les phares.

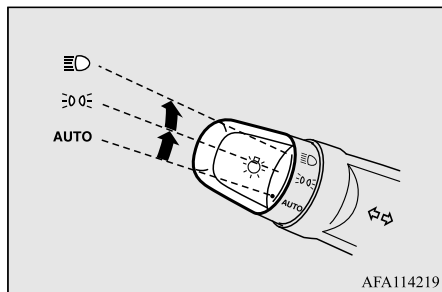

Les combinaisons d'actionnement du levier et d'illumination des feux diffèrent suivant les conditions suivantes.

Sauf pour les véhicules équipés de feux de circulation de jour

AUTO	Les phares et autres éclairages s'allument et s'éteignent automatiquement suivant le niveau de luminosité extérieure.
☰☱☲☳	Feux arrière, feux de gabarit avant et arrière, éclairage de plaque d'immatriculation et témoins du tableau de bord allumés
☰☱☲☳	Phares et autres feux allumés

Véhicules équipés de feux de circulation de jour

[Lorsque le moteur tourne et que le frein de stationnement est desserré]

AUTO	Les feux de circulation de jour sont allumés (quand il fait clair à l'extérieur du véhicule) Les phares et autres éclairages s'allument et s'éteignent automatiquement suivant le niveau de luminosité extérieure.
------	---

☰☱☲☳	Les feux de circulation de jour sont allumés Feux arrière, feux de gabarit avant et arrière, éclairage de plaque d'immatriculation et témoins du tableau de bord allumés
☰☱☲☳☳	Phares et autres feux allumés

REMARQUE

- Une fois que les feux de circulation de jour sont allumés, ils ne s'éteignent pas tant que vous n'avez pas replacé le commutateur d'allumage en position «OFF» (arrêt) ou «ACC» (accessoire) ou réglé le mode de fonctionnement sur OFF (arrêt) ou ACC (accessoire).

[Quand le moteur est coupé ou quand il tourne, mais le frein de stationnement n'est pas desserré]

Le moteur démarre quand les feux sont éteints.

AUTO	Les phares et autres éclairages s'allument et s'éteignent automatiquement suivant le niveau de luminosité extérieure.
------	---

☰☱☲	Feux de stationnement, feux arrière, feux de gabarit avant et arrière, éclairage de plaque d'immatriculation et témoins du tableau de bord allumés
☰☱☲☳	Phares et autres feux allumés

REMARQUE

- Ne couvrez par le capteur (A) de la commande d'activation/désactivation automatique en collant un autocollant ou une étiquette sur le pare-brise.

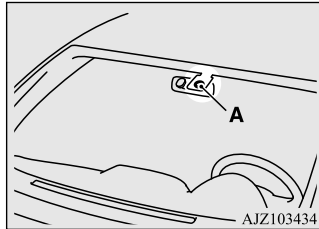

- Si les phares ne s'allument ou ne s'éteignent pas avec le levier en position «AUTO», actionnez-le manuellement. Faites vérifier le système par un concessionnaire agréé Mitsubishi Motors ou un atelier de réparation de votre choix.

Fonction de désactivation automatique des feux (phares et autres éclairages)

N00532600570

- Si ce qui suit est effectué le levier multifonction de phares et de feux de croisement en position «☰☱☲☳» ou «☰☱☲», les feux s'éteignent automatiquement.

[Sauf pour les véhicules équipés de la clé F.A.S.T.]

Le commutateur d'allumage se trouve en position «OFF» (arrêt) ou «ACC» (accessoire) ou la clé a été retirée du commutateur d'allumage et la porte du conducteur est ouverte.

[Pour les véhicules équipés de la clé F.A.S.T.]

Le mode de fonctionnement est réglé sur ARRÊT ou ACCESSOIRE et la porte du conducteur est ouverte.

- Si ce qui suit est effectué le levier multifonction de phares et de feux de croisement en position «☰☱☲☳» ou «☰☱☲», les feux s'éteignent automatiquement au bout de 3 minutes.

[Sauf pour les véhicules équipés de la clé F.A.S.T.]

Le commutateur d'allumage se trouve en position «OFF» (arrêt) ou «ACC» (accessoire) ou la clé a été retirée du commutateur d'allumage et la porte du conducteur est fermée.

[Pour les véhicules équipés de la clé F.A.S.T.]

Le mode de fonctionnement est sur ARRÊT ou ACCESSOIRE et la porte du conducteur n'est pas ouverte.

5

REMARQUE

- La fonction de désactivation automatique des feux peut être désactivée. Pour les détails, contactez un concessionnaire agréé Mitsubishi Motors.



Lorsque vous souhaitez laisser les phares allumés:

Si vous placez à nouveau le levier multifonction de phares et de feux de croisement en position «☰☱☲☳» ou «☰☱☲» après avoir arrêté le moteur, la fonction de désactivation automatique des feux au bout de 3 minutes décrite plus haut ne fonctionne pas. Les feux (de stationnement, arrière et l'éclairage de plaque d'immatriculation) restent allumés et ne s'éteignent pas automatiquement.



Avertisseur de phares allumés

N00549801281

[Si une clé est utilisée pour démarrer le moteur]

Si la porte du conducteur est ouverte alors que l'interrupteur des phares et des feux de croisement est en position  ou  et la clé a été enlevée du commutateur d'allumage, la tonalité retentit pour vous rappeler d'éteindre les feux.

[Si une clé F.A.S.T. est utilisée pour démarrer le moteur]

Si la porte du conducteur est ouverte alors que l'interrupteur des phares et des feux de croisement est en position  ou  et le mode de fonctionnement sélectionné est OFF (arrêt), l'avertisseur sonore retentit pour vous rappeler d'éteindre les feux.

Dans les deux cas, les feux vont s'éteindre automatiquement, et l'avertisseur sonore va s'arrêter. Vous pouvez également tourner l'interrupteur des feux en position «OFF» (arrêt) ou «AUTO»*, ou fermer la porte du conducteur pour arrêter l'avertisseur sonore.

*: La présence des positions «OFF» (arrêt) ou «AUTO» sur le levier multifonction de phares et de feux de croisement de votre véhicule dépend des spécifications du véhicule.

Inverseur (changement feux de route/feux de croisement)

N00549900142

Pour passer des feux de route aux feux de croisement et vice versa, tirez le levier des clignotants vers la position (1). Passez en feux de croisement par courtoisie pour les automobilistes circulant en sens inverse ou lorsqu'il y a d'autres véhicules devant vous. Un témoin bleu s'allume dans le groupe d'instruments lorsque les phares éclairent à la position de feux de route.

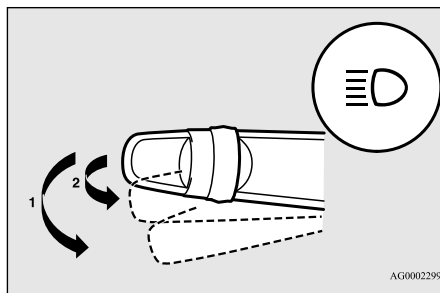

Appel de phares

N00550001238

Vous pouvez faire un appel de phares en tirant le levier légèrement vers vous (2). Les phares se remettent à fonctionner normalement dès que vous relâchez le levier. Lorsque les phares sont en position de feux de route, le témoin correspondant s'allume en bleu sur le tableau de bord.



REMARQUE

- Vous pouvez faire un appel de phares en tirant le levier vers vous, même si les phares sont éteints.
- Si vous éteignez les feux alors que les phares sont en position de feux de route, le réglage des phares reviendra automatiquement à celui des feux de croisement.

Système de feux de route automatique (AHB) (le cas échéant)

N00591300103

Le système de feux de route automatique (AHB) allume ou éteint les feux de route automatiquement en fonction des conditions d'éclairage alentour. Le capteur (A) détecte les lumières, comme les feux d'un véhicule venant en sens inverse, d'un véhicule qui vous précède ou la lumière de lampadaires.

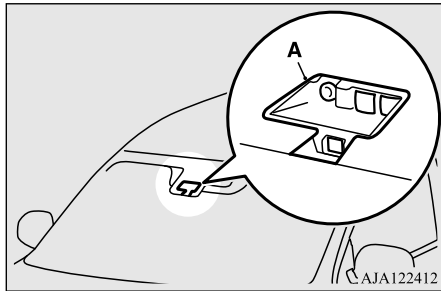

⚠ AVERTISSEMENT

- Ne vous fiez pas uniquement au système AHB. Observez toujours la circulation alentour et les conditions d'éclairage. Si nécessaire, allumez ou éteignez manuellement les feux de route. Reportez-vous à la section «Inverseur (changement feux de route/feux de croisement)», page 5-108.

Utilisation du système AHB

N00593600139

1. Faites tourner l'interrupteur des phares sur «D» ou sur «AUTO» (le cas échéant) quand le moteur tourne.
2. Appuyez sur l'interrupteur AHB.
Le système AHB est activé et le témoin AHB (vert) est allumé.
Si vous appuyez de nouveau sur l'interrupteur du système AHB, le système AHB se désactive et le témoin du système AHB (vert) s'éteint.

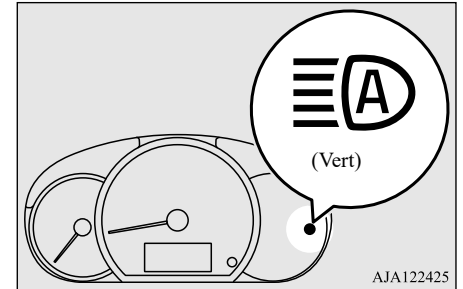
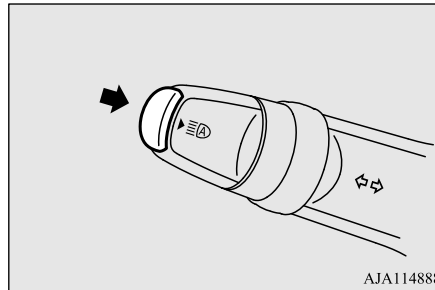

5

REMARQUE

- Si les phares sont allumés quand l'interrupteur des phares est sur «AUTO», le système AHB fonctionne.
- Vous pouvez allumer les phares (feux de route/de croisement) manuellement en actionnant le levier même si le système AHB est en marche. Reportez-vous à la section «Inverseur (changement feux de route/feux de croisement)», page 5-108. Si vous actionnez le levier manuellement, le témoin du système AHB (vert) s'éteint et le système AHB se désactive. Reportez-vous à la section «Activation manuelle», page 5-110.
- Le système AHB ne se désactive pas si vous ne tirez le levier que légèrement (appels de phares).

■ Activation manuelle

Passage aux feux de croisement

1. Tirez le levier des clignotants vers vous.
2. Le témoin du système AHB (vert) s'éteint.
3. Si vous appuyez de nouveau sur l'interrupteur du système AHB, le système AHB s'active.

Passage aux feux de route

1. Tirez le levier des clignotants vers vous.
2. Le témoin du système AHB (vert) s'éteint et le témoin de feux de route s'allume.
3. Si vous appuyez de nouveau sur l'interrupteur du système AHB, le système AHB s'active.

Conditions d'activation automatique

N00593700101

Les feux de route s'allument quand toutes les conditions suivantes sont réunies:

- La vitesse de votre véhicule dépasse environ 53 km/h (33 mi/h).
- Il fait sombre devant votre véhicule.

- Aucun véhicule ne vous précède ou ne vient en sens inverse, ou aucun de leurs feux extérieurs ne sont allumés.

Les feux de croisement s'allument quand une des conditions suivantes se produit:

- La vitesse de votre véhicule ne dépasse pas environ 45 km/h (28 mi/h).
- Il fait clair devant votre véhicule.
- La lumière extérieure d'un véhicule qui vous précède ou venant en sens inverse est allumée.



REMARQUE

- Il est possible que les phares ne passent pas des feux de route aux feux de croisement dans les circonstances suivantes.
 - Le véhicule qui vous précède ou venant en sens inverse est caché par un objet comme dans des virages continus, un terre-plein/îlot central élevé, des panneaux de circulation, des arbres sur le bas-côté.
 - Votre véhicule croise un véhicule en sens inverse soudainement dans un virage avec mauvaise visibilité.
 - Un autre véhicule croise votre véhicule devant vous.



REMARQUE

- Les phares peuvent rester en feux de croisement (ou passer des feux de route aux feux de croisement) quand un objet réfléchissant (un lampadaire, un panneau de circulation, un tableau d'affichage ou une enseigne par exemple) réfléchit la lumière.
- N'importe lequel des facteurs suivants peut influencer le moment de changement du faisceau des phares:
 - Le degré de luminosité des feux extérieurs du véhicule qui vous précède ou venant en sens inverse.
 - Le mouvement ou la direction d'un véhicule qui vous précède ou venant en sens inverse.
 - Seul le feu droit ou gauche du véhicule qui vous précède ou venant en sens inverse est allumé.
 - Le véhicule qui vous précède ou venant en sens inverse est une moto.
 - Conditions de route (pente, virages et surface de la route).
 - Le nombre d'occupants et la charge de bagages.
- Le système AHB reconnaît les conditions ambiantes en détectant la source lumineuse devant votre véhicule. Il est donc possible que vous pensiez que quelque chose ne va pas tout à fait bien quand les phares s'allument automatiquement.
- Le système peut ne pas détecter un véhicule léger tel qu'une bicyclette.

 **REMARQUE**

- Le système peut ne pas détecter la luminosité ambiante avec grande précision. Ceci provoque l'éblouissement des autres conducteurs par les feux de route ou alors, les feux de croisement sont conservés. Dans de tels cas, actionnez les phares manuellement.
- Par mauvais temps (fortes pluies, brouillard, neige, tempête de sable).
- Le pare-brise est sale ou embué.
- Le pare-brise est fissuré ou cassé.
- La capteur est déformé ou sale.
- Une lumière, similaire à celle de phares ou de feu arrière, brille autour de votre véhicule.
- Un véhicule qui vous précède ou venant en sens inverse est conduit sans phares, ses feux extérieurs sont sales ou décolorés, ou la direction du faisceau des phares est mal ajustée.
- La luminosité devient faible ou forte soudainement et en continu autour de votre véhicule.
- Votre véhicule est conduit sur des surfaces inégales.
- Votre véhicule est conduit sur une route sinueuse.
- Un objet réfléchissant tel qu'un tableau d'affichage ou un miroir réfléchit une lumière devant votre véhicule.
- Quand la luminosité des feux du véhicule qui vous précède ou des phares du véhicule venant en sens inverse est absorbée par d'autres lumières.

 **REMARQUE**

- L'arrière du véhicule qui vous précède (comme un camion) réfléchit une lumière forte.
- Les phares de votre véhicule sont cassés ou sales.
- Votre véhicule est incliné à cause d'un pneu crevé ou d'un remorquage.
- Le témoin d'avertissement du système AHB (jaune) s'allume.
(Reportez-vous à la section «Avertissement de problème système», page 5-112.)
- Suivez les précautions ci-dessous pour préserver de bonnes conditions d'utilisation:
 - N'essayez pas de démonter le capteur.
 - N'appliquez pas d'autocollant ni d'étiquette sur le pare-brise près du capteur.
 - Évitez les surcharges.
 - Ne modifiez pas votre véhicule.
 - Quand vous remplacez le pare-brise, utilisez les pièces d'origine Mitsubishi Motors.

Réglage de la sensibilité du capteur

La sensibilité du capteur peut être provisoirement diminuée des manières suivantes.

1. Garez votre véhicule dans un endroit sûr et tournez le commutateur d'allumage sur «OFF» (arrêt) ou sélectionnez le mode de fonctionnement OFF (arrêt).

2. Appuyez sur l'interrupteur AHB plus de 15 fois en l'espace de 5 secondes après avoir remis le commutateur d'allumage en position «ON» (marche) ou sélectionné de nouveau le mode de fonctionnement ON (marche).

Avertissement de problème système

N00593800098

En cas de détection d'une défaillance dans le système, le témoin d'avertissement du système AHB (jaune) s'allume et le système AHB se désactive automatiquement.

Si le témoin d'avertissement reste allumé même après avoir tourné le commutateur d'allumage sur «OFF» (arrêt) puis sur «ON» (marche) de nouveau ou après avoir sélectionné le mode de fonctionnement OFF (arrêt) puis ON (marche) de nouveau, veuillez contacter un concessionnaire agréé Mitsubishi Motors.

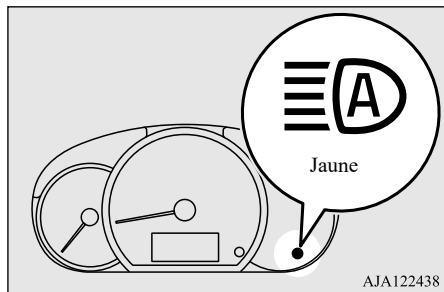



Éclairage d'accueil (le cas échéant)

N00563201335

Cette fonction allume le feu de gabarit avant et les feux de stationnement pendant environ 30 secondes après avoir appuyé sur le bouton UNLOCK (déverrouillage) de la clé quand le levier multifonction de phares et de feux de croisement est en position «OFF» (arrêt) ou «AUTO»*. Sur les véhicules équipés de la commande automatique d'éclairage, la fonction s'active uniquement lorsqu'il fait sombre à l'extérieur.

*: La présence des positions «OFF» (arrêt) ou «AUTO» sur le levier multifonction de phares et de feux de croisement de votre véhicule dépend des spécifications du véhicule.

REMARQUE

- Effectuez l'une des opérations suivantes pour annuler la fonction d'éclairage d'accueil pendant qu'elle est active.
 - Appuyez sur le bouton LOCK (verrouillage) de la clé.
 - Tournez le levier multifonction de phares et de feux de croisement sur la position «» ou «».

REMARQUE

- Tournez le commutateur d'allumage en position «ON» (marche) ou sélectionnez le mode de fonctionnement ON (marche).
 - Vous pouvez modifier les fonctions comme suit:
 - Les phares peuvent être réglés de sorte qu'ils s'allument en mode de feux de croisement.
 - La fonction d'éclairage d'accueil peut être désactivée.
- Pour plus de détails, veuillez consulter un concessionnaire agréé Mitsubishi Motors.

Éclairage après l'arrêt (le cas échéant)

N00547301266

Cette fonction allume les feux de croisement pendant environ 30 secondes après avoir tourné le commutateur d'allumage en position «OFF» (arrêt) ou après avoir réglé le mode de fonctionnement sur OFF (arrêt).

1. Placez le levier multifonction de phares et de feux de croisement en position «OFF» (arrêt) ou «AUTO»*.

*: La présence des positions «OFF» (arrêt) ou «AUTO» sur le levier multifonction de phares et de feux de croisement de votre véhicule dépend des spécifications du véhicule.

2. Tournez le commutateur d'allumage en position «OFF» (arrêt) ou sélectionnez le mode de fonctionnement OFF (arrêt). De plus, si vous avez utilisé une clé pour démarrer le moteur, enlevez la clé du commutateur d'allumage.
3. Tirez le levier des clignotants vers vous dans les 60 secondes après avoir tourné le commutateur d'allumage en position «OFF» (arrêt) ou réglé le mode de fonctionnement sur OFF (arrêt).

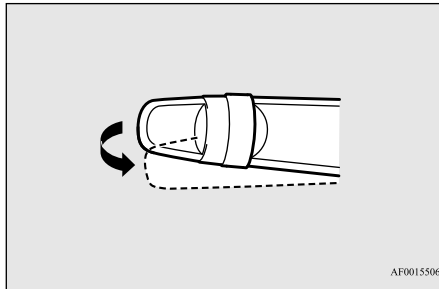

4. Les feux de croisement s'allument pendant environ 30 secondes. Une fois les feux de croisement éteints, il est possible de les rallumer pendant 30 secondes supplémentaires en tirant le levier des clignotants vers soi. Cette manœuvre doit toutefois être effectuée dans les 60 secondes après avoir tourné le commutateur d'allumage en position «OFF» (arrêt) ou après avoir réglé le mode de fonctionnement sur OFF (arrêt).

Pour rallumer les phares au-delà de 60 secondes après avoir tourné le commutateur d'allumage en position «OFF» (arrêt) ou réglé le mode de fonctionnement sur OFF (arrêt), recommencez le procédé depuis l'étape 1.

REMARQUE

- Effectuez une des opérations suivantes pour annuler la fonction d'éclairage après l'arrêt pendant qu'elle est active.
 - Tirez le levier des clignotants vers vous.
 - Tournez le levier multifonction de phares et de feux de croisement sur la position « D » ou « D ».
 - Tournez le commutateur d'allumage en position «ON» (marche) ou sélectionnez le mode de fonctionnement ON (marche).
- Vous pouvez modifier les fonctions comme suit:

REMARQUE

- La durée pendant laquelle les phares restent allumés peut être modifiée.
 - La fonction d'éclairage après l'arrêt peut être désactivée.
- Pour plus de détails, veuillez consulter un concessionnaire agréé Mitsubishi Motors.

Levier des clignotants

N00522601662

Pour changer de voie ou effectuer un virage graduel, maintenez le levier en position de «changement de voie» (1). Le levier revient à la position neutre dès que vous le lâchez. Pour signaler les changements de direction ordinaires, utilisez la position complète (2). Le levier revient à la position neutre dès que vous avez terminé votre virage. Dans certains cas, le levier peut ne pas revenir à la position neutre. Cela se produit habituellement lorsque le volant de direction n'est que légèrement tourné. Vous pouvez alors neutraliser le levier manuellement.

De même, si vous placez légèrement le levier à la position (1) puis vous le relâchez, les clignotants et le témoin indicateur du groupe d'instruments clignotent trois fois.

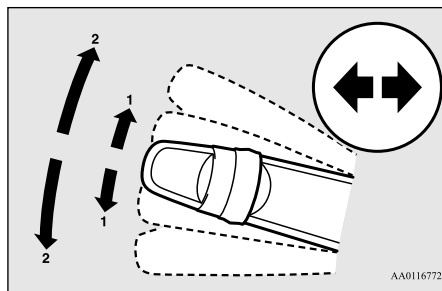

REMARQUE

- Un témoin clignote sur le tableau de bord pour indiquer que les clignotants fonctionnent correctement.
Si ce témoin se met à clignoter plus vite que d'habitude, vérifiez qu'aucune ampoule de clignotant n'est grillée ou qu'il n'y a pas de branchement défectueux.
Si le témoin du tableau de bord ne s'allume pas lorsque vous déplacez le levier, vérifiez qu'aucun fusible ou qu'aucune ampoule n'est grillé(e) dans le tableau de bord.
Faites inspecter le système par un concessionnaire agréé Mitsubishi Motors ou un atelier de réparation de votre choix.
- Vous pouvez modifier les fonctions comme suit:
 - Désactivez la fonction «3 clignotements» du clignotant pour les changements de voie.
 - Réglez l'intervalle de temps requis pour actionner le levier pour la fonction «3 clignotements».

REMARQUE

- Changer la tonalité d'un signal sonore lorsque les témoins des clignotants clignotent.
Pour plus de détails, contactez votre concessionnaire agréé Mitsubishi Motors.

Interrupteur des feux de détresse

N00522700318

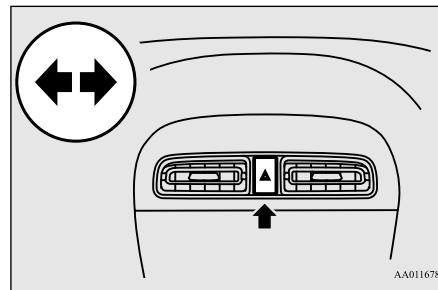

Si vous appuyez sur l'interrupteur des feux de détresse, les clignotants se mettent à clignoter; il en est de même pour les feux de détresse. Il s'agit d'un système de signalisation d'urgence, et celui-ci ne doit être utilisé lorsque le véhicule est en mouvement qu'en cas d'urgence.

Si vous devez quitter le véhicule, les clignotants continuent à fonctionner une fois la clé retirée du commutateur d'allumage ou le mode de fonctionnement réglé sur ARRÊT.

REMARQUE

- Si les feux de détresse sont utilisés pendant plusieurs heures, la batterie s'épuise. Ceci pourrait rendre le démarrage de votre véhicule difficile, voire impossible.

Interrupteur de phare anti-brouillard avant (le cas échéant)

N00522801521

Les phares antibrouillard avant ne s'allument que lorsque les phares sont allumés en mode de feux de croisement.

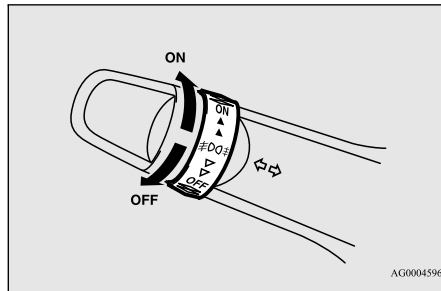

Tournez le bouton vers la position «ON» (marche) pour allumer les phares antibrouillard avant ainsi que le témoin du groupe d'instruments. Pour les éteindre, tournez le bouton vers la position «OFF» (arrêt).

Le bouton revient à la position neutre dès que vous le lâchez.



AG0004596

REMARQUE

- Lorsque vous passez en feux de route, les phares antibrouillard avant s'éteignent; ils s'allument à nouveau lorsque vous repassez en feux de croisement.
- Lorsque vous tournez l'interrupteur des phares en position «OFF» (arrêt) (le cas échéant) ou «» lorsque les phares antibrouillard avant sont allumés, ceux-ci s'éteignent automatiquement. Vous pouvez les rallumer en mettant à nouveau le levier multifonction de phares et de feux de croisement sur la position «» et en tournant le bouton vers la position «ON» (marche).
- N'allumez vos phares antibrouillard qu'en cas de brouillard, sous peine de risquer d'éblouir les automobilistes venant en sens inverse.

Interrupteur d'essuie-glace et de lave-glace

N00523001849

ATTENTION

- Si le lave-glace est utilisé par temps froid, le liquide de lave-glace projeté sur le pare-brise risque de geler, ce qui peut gêner la visibilité. Réchauffer la vitre à l'aide du dégivreur avant d'utiliser le lave-glace.

Essuie-glaces de pare-brise

Vous pouvez vous servir des essuie-glaces du pare-brise lorsque le commutateur d'allumage ou le mode de fonctionnement est à la position ON (marche) ou ACC (accessoire). Si les balais d'essuie-glace sont gelés sur le pare-brise, ne les faites pas fonctionner avant que la glace n'ait fondu et qu'ils puissent bouger, car cela pourrait endommager le moteur d'essuie-glace.

Sauf pour les véhicules équipés d'un capteur de pluie

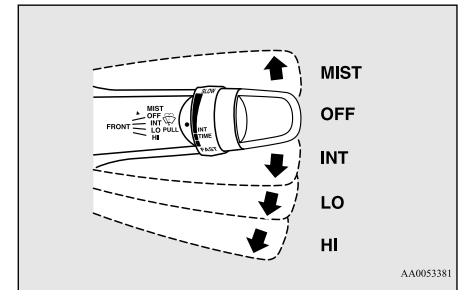

AA0053381

MIST- Fonction brume

Les essuie-glaces effectuent un seul balayage.

OFF- Arrêt

INT- Intermittent (Fonctionnement selon la vitesse)

Fonctions et commandes 5-115

LO- Lent
HI- Rapide

Réglage de l'intervalle de fonctionnement intermittent

En mettant le levier en position «INT» (fonctionnement intermittent selon la vitesse), vous pouvez régler l'intervalle de fonctionnement en tournant le bouton (A).

5

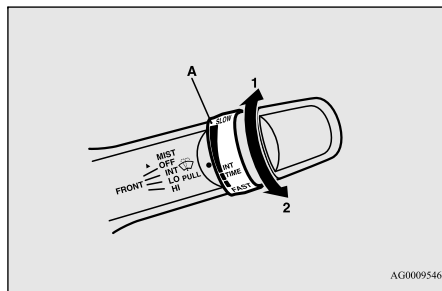

- 1- Rapide
- 2- Lent

REMARQUE

- Vous pouvez désactiver le fonctionnement des essuie-glaces du pare-brise selon la vitesse. Pour de plus amples informations, contactez un concessionnaire agréé Mitsubishi Motors ou l'atelier de réparation de votre choix.

Fonction brume

La fonction brume n'est disponible que lorsque le commutateur d'allumage ou le mode de fonctionnement est en position ON (marche) ou ACC (accessoire).

Les essuie-glaces effectuent un seul balayage si vous relevez le levier d'essuie-glace en position «MIST» (brume) puis le relâchez. Cette fonction est utile en cas de bruine, etc. Les essuie-glaces continuent de fonctionner tant que le levier est maintenu en position «MIST» (brume).

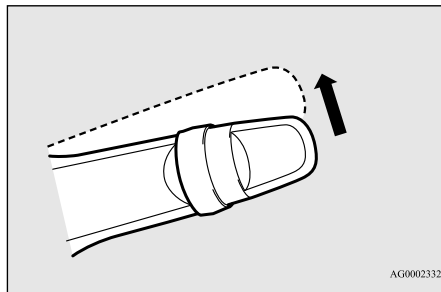

Véhicules équipés d'un capteur de pluie

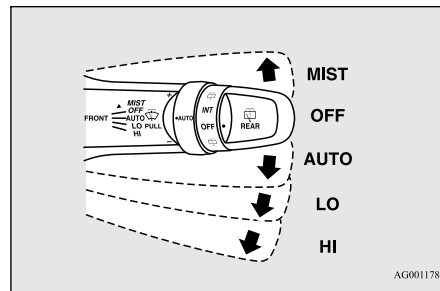

- MIST- Fonction brume
Les essuie-glaces effectuent un seul balayage.
- OFF- Arrêt
- AUTO- Commande automatique d'essuie-glace
Capteur de pluie
Les essuie-glaces s'activent automatiquement selon le degré d'humidité sur le pare-brise.
- LO- Lent
- HI- Rapide

Capteur de pluie

N'est disponible que quand le commutateur d'allumage ou le mode de fonctionnement est en position ON (marche).

Si le levier est placé en position «AUTO», le capteur de pluie (A) détecte la quantité de pluie (ou de neige, d'une autre source d'humidité, de poussière, etc.) et active les essuie-glaces automatiquement.

Maintenez le levier en position «OFF» (arrêt) si le pare-brise est sale et que le temps est sec. Si vous utilisez les essuie-glaces dans ces conditions, ils peuvent rayer le pare-brise et s'endommager.

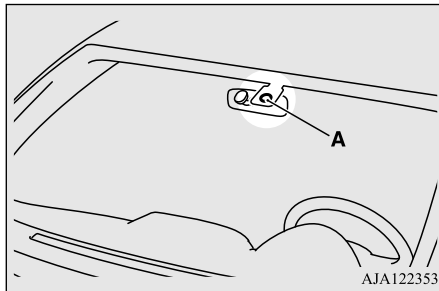
**ATTENTION**

- Avec le commutateur d'allumage ou le mode de fonctionnement en position ON (marche) et le levier en position «AUTO», les essuie-glaces peuvent s'activer automatiquement dans les situations décrites ci-dessous.
- Quand vous nettoyez la surface extérieure du pare-brise, si vous touchez le capteur de pluie.
- Quand vous nettoyez la surface extérieure du pare-brise, si vous essuyez le capteur de pluie avec un chiffon.
- Quand vous utilisez un poste de lavage automatique.
- Quand un choc physique est appliqué au pare-brise ou au capteur de pluie.

Si vos mains venaient à se coincer, vous pourriez vous blesser ou les essuie-glaces pourraient mal fonctionner. Veillez à tourner le commutateur d'allumage en position «OFF» (arrêt) ou à sélectionner le mode de fonctionnement OFF (arrêt), ou à déplacer le levier en position «OFF» (arrêt) pour désactiver le capteur de pluie.

REMARQUE

- Pour protéger les parties caoutchoutées des essuie-glaces, ce fonctionnement n'a pas lieu même si vous placez le levier des essuie-glaces en position «AUTO» quand le véhicule est à l'arrêt et que la température ambiante est inférieure ou égale à environ 0 °C (32 °F).
- Ne recouvrez pas le capteur en plaçant un autocollant ou une étiquette sur le pare-brise. N'appliquez non plus aucun revêtement hydrophobe sur le pare-brise. Ceci empêcherait le capteur de pluie de détecter la quantité de pluie présente, et les essuie-glaces pourraient s'arrêter de fonctionner normalement.
- Dans les cas suivants, le capteur de pluie pourrait être défectueux. Faites vérifier le véhicule par un concessionnaire agréé Mitsubishi Motors ou un atelier de réparation de votre choix.
 - Quand les essuie-glaces fonctionnent à intervalles constants alors que la quantité de pluie a changé.
 - Quand les essuie-glaces ne fonctionnent pas alors qu'il pleut.

REMARQUE

● Il est possible que les essuie-glaces se mettent en marche automatiquement lorsque des éléments tels que des insectes ou des corps étrangers sont collés sur le pare-brise au-dessus du capteur de pluie ou quand le pare-brise est gelé. Des objets collés au pare-brise arrêtent les essuie-glaces quand ceux-ci ne parviennent pas à les enlever. Pour actionner à nouveau les essuie-glaces, déplacez le levier en position «LO» (basse) ou «HI» (élevée).

Les essuie-glaces peuvent également se mettre en marche automatiquement sous l'action d'un ensoleillement important ou d'ondes électromagnétiques. Pour arrêter les essuie-glaces, déplacez le levier à la position «OFF» (arrêt).

● Contactez un concessionnaire agréé Mitsubishi Motors ou l'atelier de réparation de votre choix pour remplacer la vitre du pare-brise.

Réglage de la sensibilité du capteur de pluie

En plaçant le levier en position «AUTO», il est possible de régler la sensibilité du capteur de pluie en tournant le bouton (B).

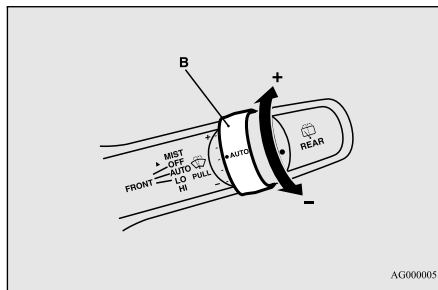

«+»- Sensibilité plus élevée à la pluie

«-»- Sensibilité moins élevée à la pluie

REMARQUE

● Le fonctionnement automatique des essuie-glaces (sensible à la pluie) peut être changé à un fonctionnement intermittent, sensible ou pas à la vitesse du véhicule.

Pour de plus amples informations, contactez un concessionnaire agréé Mitsubishi Motors ou l'atelier de réparation de votre choix.

Fonction brume

Déplacez le levier dans le sens de la flèche et relâchez-le pour faire fonctionner les essuie-glaces une fois.

Utilisez cette fonction lorsque vous conduisez dans de la brume ou du crachin.

Les essuie-glaces fonctionnent une fois si vous placez le levier en position «MIST» (brume), puis le relâchez quand le commutateur d'allumage ou le mode de fonctionnement est en position ON (marche) ou ACC (accessoire). Les essuie-glaces continuent à fonctionner tant que le levier est maintenu en position «MIST» (brume).

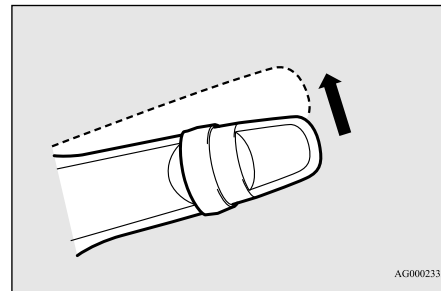

AG0002332

Les essuie-glaces fonctionnent une fois si vous déplacez le levier en position «AUTO» et vous tournez le bouton (C) dans le sens «+» quand le commutateur d'allumage ou le mode de fonctionnement est en position ON (marche).

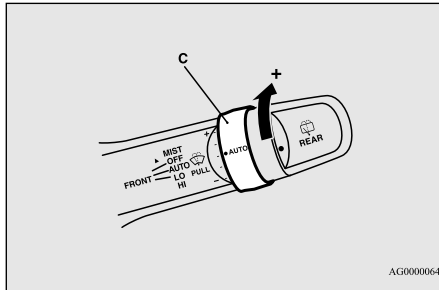

Lave-glace du pare-brise

N00504600298

Pour activer le lave-glace de pare-brise, tirez le levier vers vous lorsque le commutateur d'allumage ou le mode de fonctionnement est en position «ON» (marche) ou «ACC» (accessoire).

Les essuie-glaces se mettent automatiquement en marche lorsque le lave-glace a été activé.

Pour arrêter le lave-glace, relâchez le levier.

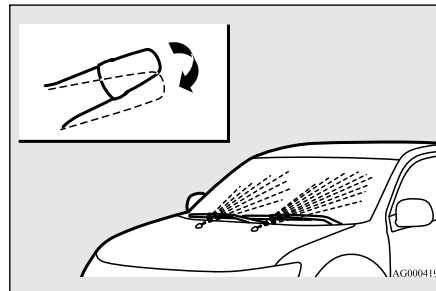

Essuie-glace et lave-glace de lunette arrière

N00523200408

Vous pouvez vous servir du lave-glace et de l'essuie-glace de lunette arrière lorsque le commutateur d'allumage ou le mode de fonctionnement est à la position ON (marche) ou ACC (accessoire).

Pour activer l'essuie-glace de la lunette arrière, tournez le bouton.

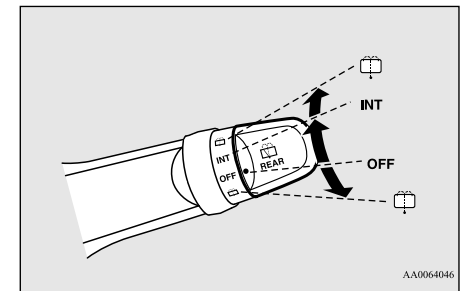

OFF (arrêt)- Arrêt

INT- L'essuie-glace fonctionne à vitesse normale pendant quelques secondes, puis il fonctionne par intermittence à des intervalles d'environ 8 secondes.

 Le liquide de lave-glace est pulvérisé sur la lunette arrière lorsque vous tournez le bouton à fond dans un sens ou dans l'autre.

Les essuie-glaces fonctionnent automatiquement 2 ou 3 fois lorsque le lave-glace a été activé.

REMARQUE

- Sur les véhicules équipés de la transmission à variation continue (CVT), pour garantir une vision claire vers l'arrière, l'essuie-glace effectue plusieurs balayages continus lorsque la marche arrière est enclenchée et l'interrupteur est en position «INT». Ensuite, l'essuie-glace retourne automatiquement au balayage intermittent.
- Vous pouvez modifier les fonctions comme suit:
 - Réglage de l'intervalle pour le fonctionnement intermittent.
 - Passage du fonctionnement intermittent de l'essuie-glace au fonctionnement continu. Pour les détails, contactez un concessionnaire agréé Mitsubishi Motors.
- Le réservoir de lave-glace se trouve dans le compartiment moteur. Vérifiez le niveau régulièrement et faites l'appoint au besoin. (Reportez-vous à la section «Liquide de lave-glace», page 9-11.)

Précautions à prendre lors de l'utilisation des essuie-glaces et des lave-glaces

N00523501336

ATTENTION

- Si le lave-glace est utilisé par temps froid, le liquide de lave-glace projeté sur le pare-brise risque de geler, ce qui vous empêchera de bien voir. Réchauffer la glace à l'aide du dégivreur avant d'utiliser le lave-glace.

REMARQUE

- Évitez de faire fonctionner les essuie-glaces lorsque le pare-brise est sec. Cela risquerait de rayer la surface et d'user prématurément les balais.
- Par temps froid, assurez-vous que les balais ne sont pas collés au pare-brise ou à la lunette arrière par le gel avant de mettre les essuie-glaces en marche. En essayant d'utiliser les essuie-glaces lorsque les balais sont gelés, vous risquez de griller le moteur d'essuie-glace.

REMARQUE

- Si les essuie-glaces en mouvement se bloquent à mi-chemin à cause de la glace ou autres dépôts sur la vitre, les essuie-glaces peuvent s'arrêter provisoirement de fonctionner pour empêcher que le moteur ne surchauffe. Si tel est le cas, garez le véhicule dans un endroit sûr, tournez le commutateur d'allumage sur «OFF» (arrêt) ou sélectionnez le mode de fonctionnement ARRÊT, puis enlevez la glace ou les autres dépôts. Comme les essuie-glaces commenceront à fonctionner de nouveau dès que le moteur des essuie-glaces aura refroidi, vérifiez que les essuie-glaces fonctionnent avant de les utiliser.
- Évitez d'utiliser le lave-glace pendant plus de 20 secondes à la fois. Ne faites pas fonctionner le lave-glace lorsque le réservoir de liquide de lave-glace est vide, vous risqueriez d'endommager la pompe.
- Par temps froid, ajoutez un produit antigel recommandé pour lave-glace, qui permettra au liquide de lave-glace de ne pas se figer dans le réservoir. Sinon, il se peut que le lave-glace ne fonctionne plus ou qu'il soit endommagé.
- Remplacez les balais d'essuie-glace lorsqu'ils sont usés. Choisissez des balais de rechange de la bonne dimension. Pour plus de détails, veuillez prendre contact avec votre concessionnaire agréé Mitsubishi Motors.

Interrupteur de dégivreur de lunette arrière à commande électrique

N00523701569

Vous pouvez faire fonctionner le dégivreur de lunette arrière quand le moteur tourne.

Le témoin (A) s'allume lorsque vous appuyez sur l'interrupteur de dégivreur de lunette arrière à commande électrique. Un courant électrique circule alors dans les résistances chauffantes de la lunette arrière, éliminant ainsi l'humidité ou le givre.

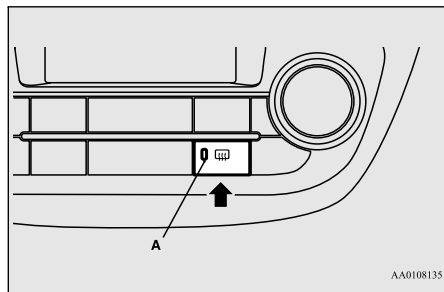

Au bout d'environ 20 minutes, le système s'arrête automatiquement de fonctionner.

Vous pouvez désactiver le dégivreur sans attendre les 20 minutes en appuyant une nouvelle fois sur l'interrupteur. Le témoin s'éteint et le dégivreur s'arrête.

Si les 20 minutes ne suffisent pas, appuyez à nouveau sur l'interrupteur. Vous prolongez ainsi le fonctionnement de 20 minutes.

ATTENTION

- Le dégivreur de lunette arrière n'a pas été conçu pour faire fondre la neige. Enlevez la neige à la main avant d'utiliser le dégivreur de lunette arrière.
- N'utilisez le dégivreur de lunette arrière que lorsque le moteur tourne. Assurez-vous d'arrêter le dégivreur dès que la lunette est dégagée afin d'économiser la batterie.
- Ne mettez pas d'autocollants, de ruban adhésif ou d'autres objets fixés à l'aide de ruban adhésif sur les fils chauffants de la lunette arrière.
- Nettoyez l'intérieur de la lunette arrière avec un linge doux, en frottant légèrement sur les fils chauffants.

REMARQUE

- Si votre véhicule est équipé de rétroviseurs chauffants, ces derniers sont dégivrés en même temps que la lunette arrière. (Reportez-vous à la section «Élément chauffant de rétroviseur extérieur», page 5-42.)

Interrupteur d'avertisseur sonore

N00523800185

Pour faire retentir l'avertisseur sonore, appuyez sur la marque «» du volant de direction.

5

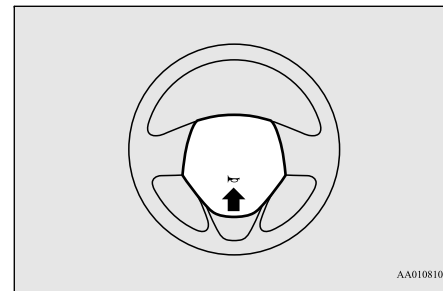

Système de liaison

N00563701226

Le système de liaison contrôle tous les appareils reliés par le port USB ou l'interface Bluetooth®; le système permet aux dispositifs connectés d'être contrôlés par les commandes du véhicule ou par commande vocale (le cas échéant).

Pour plus de détails sur la manière d'utiliser le système, reportez-vous à la section «Port USB», page 5-122 et au manuel du propriétaire.

taire adéquat.

Bluetooth[®] est une marque déposée de BLUETOOTH SIG, INC.

Port USB

N00566701328

Vous pouvez connecter votre clé USB, votre iPod* ou votre téléphone intelligent pour lire des fichiers de musique stockés dans le dispositif connecté.

*: «iPod» est une marque déposée d'Apple Inc. aux États-Unis et dans d'autres pays.

Cette section explique comment brancher et débrancher une clé USB, un iPod ou un téléphone intelligent.

Reportez-vous au manuel du propriétaire fourni séparément pour plus de détails sur les types de dispositifs pouvant être connectés et sur les fichiers pris en charge, et pour savoir comment reproduire des fichiers musicaux.

⚠ AVERTISSEMENT

- Ne procédez pas à la connexion/déconnexion de la clé USB, de l'iPod ou du téléphone intelligent en conduisant. Cette manœuvre peut être dangereuse. Faites-le avant de commencer à conduire.

Connexion d'une clé USB

N00566801172

Connexion

1. Branchez un câble de connexion USB disponible dans le commerce (A) à la clé USB (B).

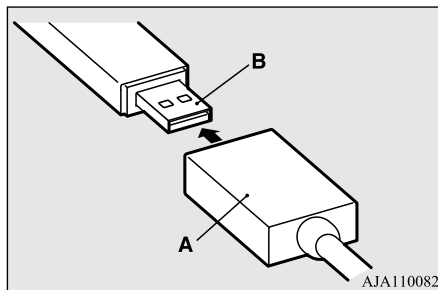

2. Ouvrez le couvercle (C) et branchez l'extrémité opposée du câble de connexion USB.

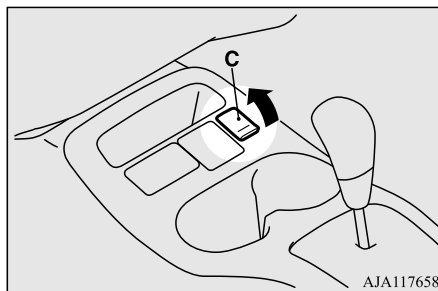

REMARQUE

- Ne branchez jamais directement une clé USB au port USB du véhicule. La clé USB pourrait être endommagée.

3. Pour débrancher le câble de connexion USB, suivez les étapes de branchement en sens inverse.

Connexion d'un iPod ou d'un téléphone intelligent

N00566901287

Connexion

1. Branchez le câble de connexion à l'iPod ou le câble à connecteur USB au téléphone intelligent.

REMARQUE

- Quand vous branchez l'iPod, utilisez un câble de connexion Apple Inc. d'origine.

2. Ouvrez le couvercle (A) et branchez l'extrémité opposée du câble de connexion ou du câble à connecteur USB.

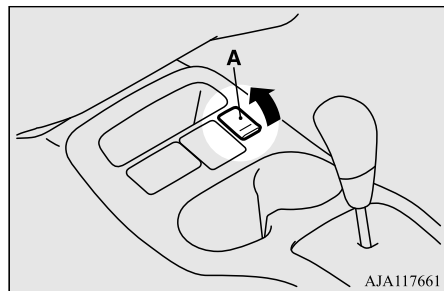

3. Pour débrancher le câble de connexion ou le câble à connecteur USB, suivez les étapes de branchement en sens inverse.

Pare-soleils

N00524601435

Rabattez le pare-soleil vers le bas (1) pour ne pas être ébloui lorsque vous conduisez. Pour ne pas être ébloui par la lumière venant de côté, orientez le pare-soleil latéralement (2).

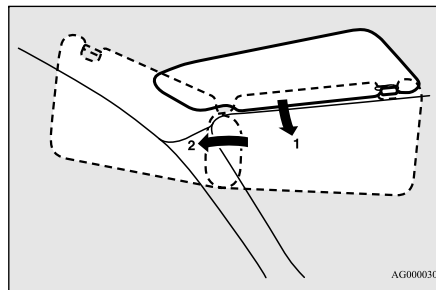

Miroir de courtoisie

Un miroir de courtoisie équipe l'arrière du pare-soleil.

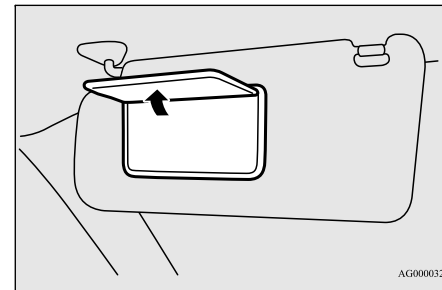

5

Porte-ticket

Le porte-ticket (A) est situé à l'arrière du pare-soleil.

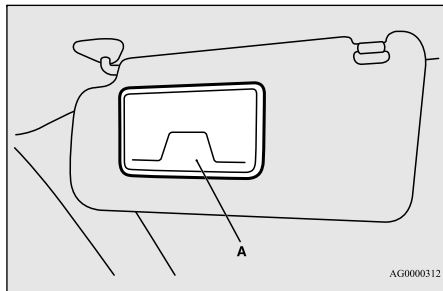

ATTENTION

- Ne laissez pas de cartes en plastique dans le porte-ticket. En effet, l'intérieur du véhicule chauffera si le véhicule est garé en plein soleil, ce qui risque de provoquer la déformation ou la fissuration des cartes.

Prises d'alimentation de 12 V

N00525001670

ATTENTION

- Assurez-vous d'utiliser un accessoire à fiche fonctionnant à 12 V et à 120 W maximum.

ATTENTION

- Veuillez aussi noter que lorsque vous utilisez des accessoires électroniques avec le moteur arrêté, il y a un risque de décharge de la batterie.
- Lorsque la prise d'alimentation n'est pas utilisée, veuillez à refermer le couvercle de la prise d'alimentation. Vous éviterez ainsi l'encrassement et une éventuelle mise en court-circuit de la prise d'alimentation.

Vous pouvez vous servir des accessoires lorsque le commutateur d'allumage ou le mode de fonctionnement est à la position ON (marche) ou ACC (accessoire).

Pour vous servir d'un accessoire à fiche, ouvrez le couvercle et insérez la fiche dans la prise d'alimentation.

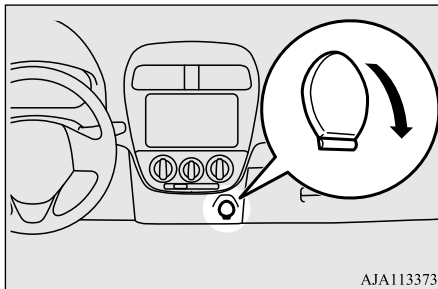

Éclairage intérieur

N00525300575

REMARQUE

- Veuillez noter que si vous laissez l'éclairage allumé alors que le moteur est arrêté, vous risquez de décharger la batterie. Ne quittez jamais votre véhicule sans vous assurer que l'éclairage est éteint.

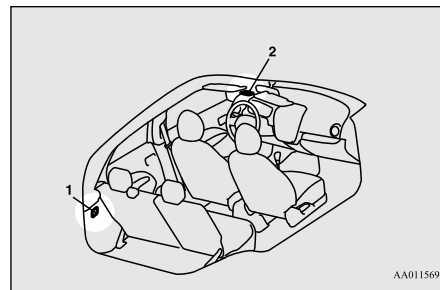

- 1- Éclairage de l'espace de chargement
→ p.5-126
- 2- Plafonnier → p.5-125

Plafonnier

N00525801388

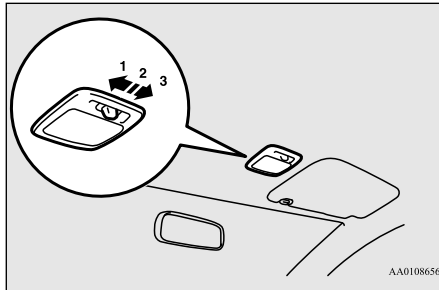

1- (☒)

L'éclairage reste allumé, qu'une porte ou que le hayon soient ouverts ou fermés.

2- (●)

Fonction de délai d'extinction

L'éclairage s'allume quand une porte ou le hayon sont ouverts. Il s'éteint environ 30 secondes après la fermeture de la porte ou du hayon.

Cependant, la lumière s'éteint immédiatement avec toutes les portes et le hayon fermés dans les cas suivants:

- Quand le commutateur d'allumage est tourné sur «ON» (marche) ou le mode de fonctionnement réglé sur «ON» (marche).

- Quand la fonction de verrouillage électrique des portes est utilisée pour verrouiller les portes.
- Quand l'émetteur de commande à distance du système de télé déverrouillage, ou la clé F.A.S.T. est utilisé pour verrouiller les portes.
- Quand l'interrupteur de verrouillage/déverrouillage de la porte ou l'interrupteur de verrouillage/déverrouillage du hayon est actionné pour verrouiller le véhicule alors que vous transportez la clé F.A.S.T.

Fonction de désactivation automatique

Si vous laissez la lumière allumée avec le contacteur d'allumage en position «OFF» (arrêt) ou «ACC» (accessoire) ou le mode de fonctionnement en position «OFF» (arrêt) ou «ACC» (accessoire), et que vous ouvrez une porte ou le hayon, elle s'éteint automatiquement après environ 30 minutes.

Il se rallume de nouveau après son extinction automatique dans les cas suivants:

- Quand le commutateur d'allumage est tourné sur «ON» (marche) ou le mode de fonctionnement réglé sur «ON» (marche).
- Quand le système de télé déverrouillage ou la clé F.A.S.T. est actionné(e).
- Quand toutes les portes et le hayon sont fermés.

REMARQUE

- Quand le moteur a été mis en marche au moyen de la clé, et que la clé est retirée alors que les portes et le hayon sont fermés, l'éclairage s'allume et s'éteint environ 30 secondes après.
 - Quand le moteur a été mis en marche au moyen de la clé F.A.S.T., si le mode de fonctionnement est sur «OFF» (arrêt) alors que les portes et le hayon sont fermés, l'éclairage s'allume, puis s'éteint environ 30 secondes plus tard.
 - Vous pouvez régler le délai d'extinction de l'éclairage (fonction de délai d'extinction). Pour plus de détails, contactez un concessionnaire agréé Mitsubishi Motors.
 - La fonction de désactivation automatique ne fonctionne pas quand l'interrupteur du plafonnier est en position «☒».
- De plus, cette fonction peut être désactivée. Pour plus de détails, contactez un concessionnaire agréé Mitsubishi Motors.

3- (○)

L'éclairage s'éteint, qu'une porte ou que le hayon soient ouverts ou fermés.

Éclairage de l'espace de rangement

N00526100176

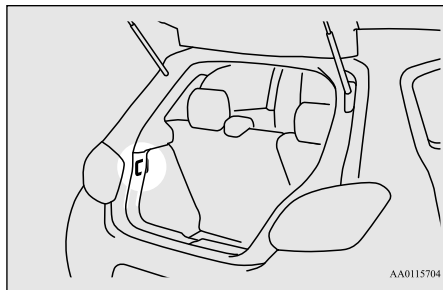

La lampe s'allume quand le hayon est ouvert, et s'éteint quand il est refermé.

Espace de rangement

N00526400528

ATTENTION

- Ne laissez jamais de briquets, de canettes de boissons gazeuses ni de lunettes dans l'habitacle lorsque vous gardez votre véhicule dans un endroit exposé aux rayons chauds du soleil. La température à l'intérieur de l'habitacle y sera extrêmement chaude, ce qui peut entraîner l'ignition des briquets et autres éléments inflammables et l'explosion des canettes (y compris les canettes de bière). L'action de la chaleur peut aussi déformer ou craqueler les lentilles de lunettes en matière plastique ainsi que toute autre pièce des lunettes faite de plastique.
- Fermez les couvercles des espaces de rangement pendant la conduite. Faute de quoi, un couvercle ou le contenu de l'espace de rangement pourraient provoquer des blessures en cas de freinage brusque.

REMARQUE

- Ne laissez pas d'objets de valeur dans les espaces de rangement lorsque vous quittez le véhicule.

Boîte à gants

N00551501331

AVERTISSEMENT

- Une boîte à gants ouverte présente un danger de blessures graves, voire mortelles, du passager avant en cas d'accident, même s'il porte sa ceinture de sécurité. Veuillez donc toujours garder la boîte à gants fermée lorsque vous conduisez.

Tirez le levier (A) pour ouvrir.

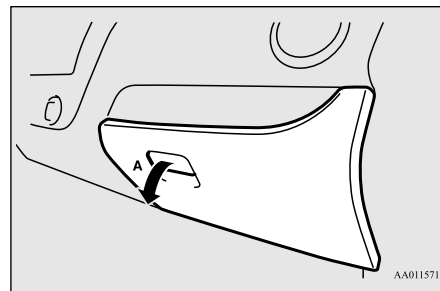

Porte-gobelets

N00527301518

Le porte-gobelets a été conçu pour recevoir et immobiliser des tasses ou des canettes.

⚠ AVERTISSEMENT

- Ne vaporisez pas d'eau ni de boissons à l'intérieur du véhicule. Si des interrupteurs, des fils ou des composants électriques se mouillent, ils pourraient dysfonctionner ou provoquer un incendie du véhicule.

Si vous renversez une boisson par inadvertance, éliminez le plus de liquide possible.

📖 REMARQUE

- Les bouteilles en plastique peuvent ne pas rentrer correctement, selon la forme de la bouteille. Les bouteilles en plastique pourraient tomber si vous conduisez alors qu'une bouteille en plastique n'est pas placée de manière sûre, alors veuillez vérifier que les bouteilles en plastique soient placées de manière sûre ou utilisez le porte-bouteille.

Pour le siège avant

Le porte-gobelets se trouve devant la console du plancher.

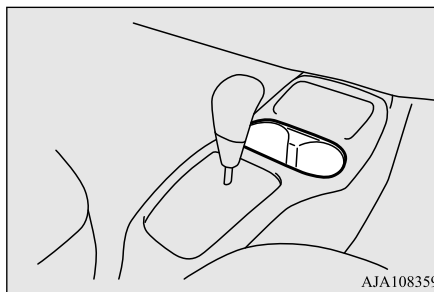

AJA108359

⚠ ATTENTION

- Ne buvez pas en conduisant.
Cela risque de vous distraire et vous pourriez avoir un accident.

Pour le siège arrière

N00537000175

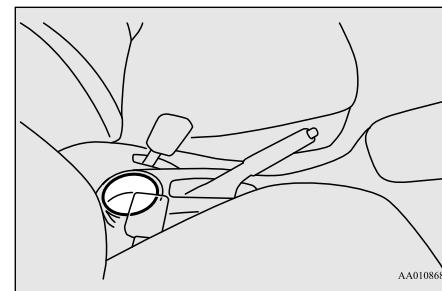

AA0108685

5

Porte-bouteilles

N00502801091

⚠ AVERTISSEMENT

- Ne vaporisez pas d'eau et ne renversez pas de breuvages à l'intérieur du véhicule. Si des interrupteurs, des fils ou des composants électriques se mouillent, ils pourraient dysfonctionner ou provoquer un incendie du véhicule.
Si vous renversez un breuvage par inadvertance, essayez la plus grande quantité possible de liquide.

⚠ ATTENTION

- Boire pendant la conduite peut vous distraire et provoquer un accident.

Panneau de la plage arrière (le cas échéant)

⚠ ATTENTION

- Les vibrations et les secousses pendant la conduite peuvent renverser les breuvages. Attention aux brûlures pouvant être provoquées par les breuvages chauds s'ils sont renversés.

Panneau de la plage arrière (le cas échéant)

N00528201093

⚠ ATTENTION

- Ne déposez pas de bagages ou d'autres objets sur le panneau de la plage arrière. Tout objet déposé sur le panneau de la plage arrière réduirait la visibilité vers l'arrière et risquerait, en cas de freinage brusque, d'être projeté vers l'avant et de provoquer des blessures ou d'autres dégâts.

⚠ ATTENTION

- Poussez légèrement le panneau de la plage arrière pour vérifier que la partie concave (A) est fermement insérée dans la partie qui dépasse (B) du hayon. Si le panneau de la plage arrière n'est pas fermement verrouillé, il pourrait se décrocher pendant la conduite et provoquer des blessures.

2. Accrochez la sangle (C) du panneau de la plage arrière sur le crochet (D).

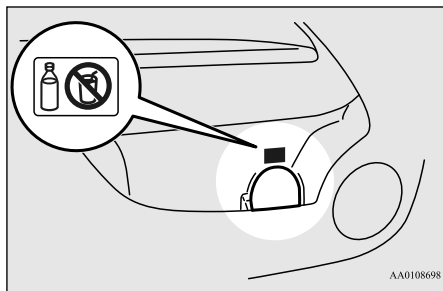

📖 REMARQUE

- Les porte-bouteilles ne sont pas conçus pour recevoir des tasses ou des canettes.
- Assurez-vous que tous les couvercles sont bien fermés quand vous rangez les breuvages contenus dans des bouteilles en plastique etc.
- Il se peut que certaines breuvages ne puissent pas être rangés, selon la taille et la forme des bouteilles en plastique, etc.

Installation

1. Insérez la partie concave (A) qui se trouve en dessous du panneau de la plage arrière dans la partie intérieure qui dépasse (B) du montant arrière.

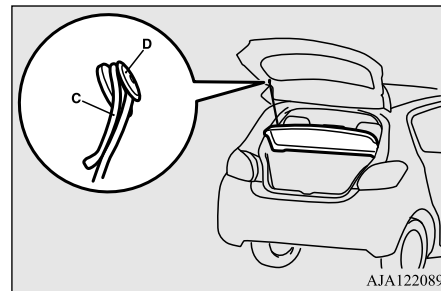
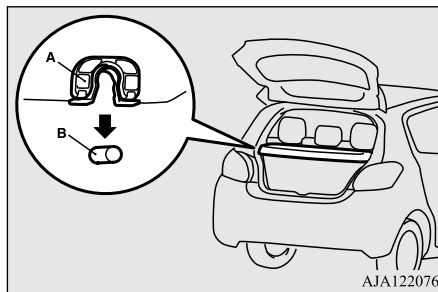

Pour retirer

Suivez cette procédure en sens inverse pour le retrait.

Crochet pratique

N00574700014

Le crochet pratique se situe sur le dossier du siège du passager.

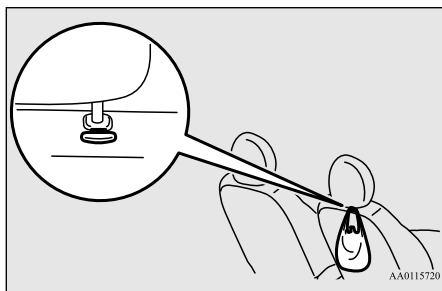

REMARQUE

- Pour éviter d'endommager le crochet pratique, n'accrochez pas d'objets pesant plus de 4 Kg (9 lb).

Poignées de maintien

N00559001101

Ces poignées sont destinées à supporter le poids du corps par la main lorsque l'on est assis dans le véhicule.

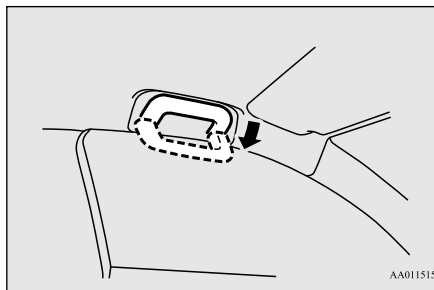

ATTENTION

- N'utilisez pas les poignées de maintien pour rentrer ou sortir du véhicule. Les poignées de maintien pourraient se détacher et provoquer votre chute.

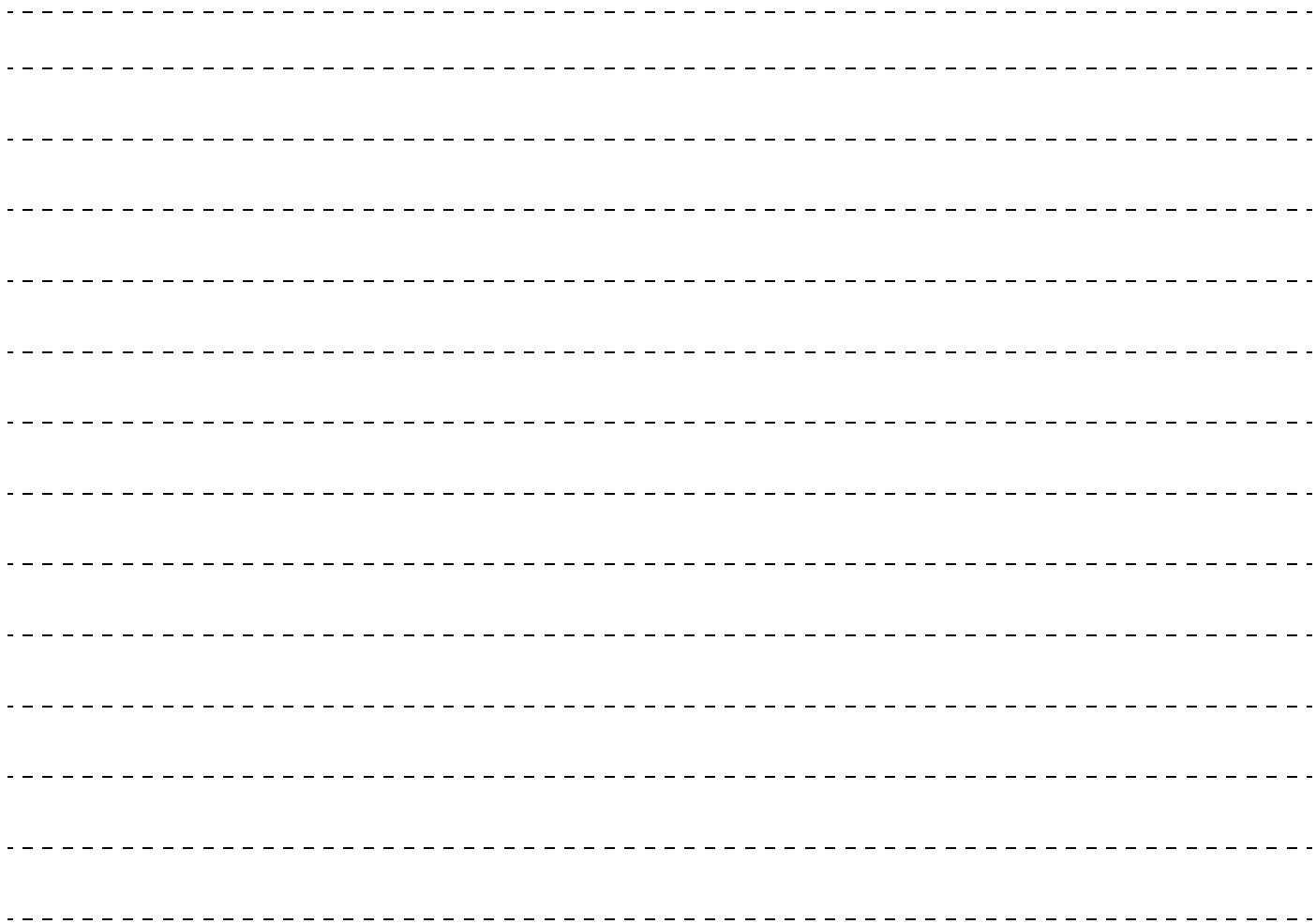

Sécurité de conduite

Économie de carburant	6-2
Conduite, alcool et drogues	6-2
Tapis de sol	6-2
Préparation du véhicule avant la conduite	6-3
Techniques de conduite en sécurité	6-4
Conduite par temps froid	6-5
Freinage	6-5
Stationnement	6-6
Renseignements relatifs à la charge du véhicule	6-7
Chargements	6-12
Attelage d'une remorque	6-13

Économie de carburant

N00628800178

L'économie de carburant dépend de plusieurs facteurs. Vos habitudes de conduite peuvent avoir un impact important sur votre consommation de carburant. Plusieurs recommandations vous permettant de réaliser de meilleures économies de carburant sont données ci-dessous.

- Lorsque vous accélérez depuis l'arrêt, accélérez toujours lentement et sans à-coups.
- Lorsque le véhicule est stationné, même pour une courte période, ne faites pas tourner le moteur au ralenti. Éteignez-le.
- Planifiez vos déplacements de façon à ne pas faire d'arrêts inutiles.
- Gardez vos pneus gonflés selon la pression recommandée.
- Lorsque vous conduisez sur une autoroute, gardez une vitesse d'environ 80 km/h (50 mi/h) si la circulation, les conditions de la route et la température le permettent.
- Assurez-vous que le filtre à air est propre et que les changements d'huile sont faits selon les recommandations du manuel.
- Réalisez régulièrement l'entretien du véhicule. Un moteur mal entretenu consomme plus de carburant et entraîne des coûts.

- Ne surchargez jamais votre véhicule.

Conduite, alcool et drogues

N00628900049

La conduite en état d'ébriété est une des causes les plus fréquentes d'accidents.

Votre aptitude à conduire peut être fortement diminuée, même lorsque votre taux d'alcool dans le sang reste passablement inférieur à la limite autorisée. Si vous buvez, ne conduisez pas. Faites-vous emmener par un conducteur désigné qui ne boit pas, appelez un taxi, un ami, ou utilisez les transports publics. Boire un café ou prendre une douche froide ne suffit pas à vous rendre sobre.

De même, la prise de médicaments d'ordonnance et de médicaments sans ordonnance affecte votre vivacité d'esprit, votre perception et votre temps de réaction. Consultez votre médecin ou votre pharmacien avant de conduire sous l'influence d'un médicament.

AVERTISSEMENT

- **SI VOUS BUVEZ, NE CONDUISEZ PAS.**
Votre perception des choses est moins précise, vos réflexes sont plus lents et votre jugement est altéré.

Tapis de sol

N00628601069

Le tapis de sol d'origine fourni avec votre véhicule a été spécifiquement conçu pour votre véhicule. Placez toujours le tapis de sol correctement et veillez à ce qu'il ne gêne pas l'actionnement des pédales. Utilisez toujours l'attache de retenue située sur le plancher côté conducteur pour fixer le tapis de sol. L'utilisation de cette attache permet d'empêcher que le tapis de sol ne se déplace vers l'avant et ne vienne gêner l'actionnement des pédales. Pour empêcher que le tapis de sol ne se déplace vers l'avant et ne vienne gêner l'actionnement des pédales, nous recommandons d'utiliser les tapis de sol d'origine Mitsubishi Motors.

Pour installer le tapis de sol

N00628701099

1. Placez le tapis de sol de manière à ce qu'il corresponde à la forme du plancher.
2. Alignez le tapis de sol avec les orifices de montage au dessus des attaches de retenue.

3. Fixez le tapis de sol avec les attaches de retenue.

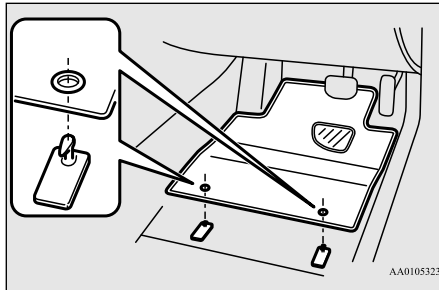

REMARQUE

- La forme du tapis et le nombre d'attaches de retenue peuvent varier selon le modèle du véhicule.

AVERTISSEMENT

- Si un tapis de sol n'est pas de la bonne taille ou s'il n'est pas installé correctement, il peut gêner l'actionnement des pédales. Si l'actionnement des pédales est entravé, ceci peut provoquer une accélération involontaire et/ou une augmentation des distances d'arrêt et provoquer une collision et des blessures. Veillez toujours à ce que le tapis de sol n'entrave pas l'actionnement de l'accélérateur ou de la pédale de freinage.

AVERTISSEMENT

- Utilisez toujours l'attache de retenue située sur le plancher côté conducteur pour fixer le tapis de sol.
- Posez toujours le tapis de sol en orientant la face correcte vers le bas.
- Ne disposez jamais de second tapis au-dessus ou en dessous du tapis de sol existant.
- N'utilisez pas de tapis de sol conçus pour un véhicule d'un autre modèle, même s'il s'agit d'un tapis de sol d'origine Mitsubishi Motors.
- Avant de conduire, effectuez les vérifications suivantes:
 - Vérifiez régulièrement que le tapis de sol est correctement fixé à l'aide des clips de retenue. Si vous retirez le tapis de sol lorsque vous nettoyez votre véhicule ou pour toute autre raison, vérifiez toujours la disposition du tapis une fois réinstallé.
 - Lorsque le véhicule est à l'arrêt et que le moteur est coupé, vérifiez que le tapis de sol ne gêne pas les pédales en appuyant complètement dessus.

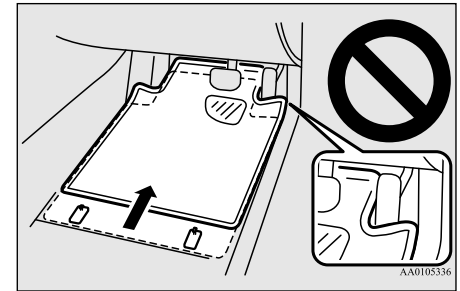

6

Préparation du véhicule avant la conduite

N00629001871

Pour bénéficier d'une conduite plus sûre et plaisante, vérifiez toujours ce qui suit:

Sièges et ceintures de sécurité

- Avant de démarrer, assurez-vous que vous et tous vos passagers êtes assis correctement et portez vos ceintures de sécurité (avec les enfants assis à l'arrière dans un système de retenue approprié) et assurez-vous que toutes les portes et le hayon sont verrouillés.

- Reculez le siège du conducteur le plus possible, tout en vous assurant de conserver une bonne visibilité et un bon contrôle du volant de direction, des freins, de l'accélérateur et des commandes. Vérifiez les témoins du tableau de bord et de l'affichage multi-information pour déceler d'éventuels problèmes.
- Le siège du passager avant doit aussi être reculé le plus loin possible.
- Vérifiez que les bébés et les jeunes enfants sont correctement retenus conformément à la législation et à la réglementation en vigueur.

Dégivrateurs

Vérifiez-les en sélectionnant le mode de dégivrage et en réglant une soufflerie puissante. Vous devriez pouvoir sentir l'air souffler contre le pare-brise.

Reportez-vous à la section «Dégivrage ou désembuage (pare-brise, glaces de porte)», page 7-11.

Pneus

Vérifiez tous les pneus pour déceler toute usure importante de la bande ou usure inégale des motifs. Vérifiez s'il y a des cailloux, des clous, du verre ou d'autres objets coincés

dans la bande de roulement. Vérifiez s'il y a des coupures sur les bandes de roulement ou des fissures sur les flancs. Vérifiez si les écrous des roues sont bien serrés et vérifiez les pneus (y compris le pneu de secours) pour vous assurer que la pression est appropriée. Remplacez vos pneus avant qu'ils ne soient trop usés.

Sur les véhicules équipés d'un système de surveillance de la pression des pneus, un risque d'endommager les capteurs de pression de gonflage des pneus existe lors du remplacement des pneus sur la jante. Le remplacement du pneu doit être fait uniquement par un concessionnaire agréé Mitsubishi Motors.

Éclairage

Demandez à quelqu'un de vérifier l'éclairage pendant que vous allumez et éteignez tous les feux extérieurs. Vérifiez également les clignotants et le témoin des feux de route sur le tableau de bord.

Fuites de liquide

Vérifiez le sol sous le véhicule après l'avoir laissé en stationnement toute la nuit pour déceler toute fuite de carburant, d'eau, d'huile ou autres. Assurez-vous que tous les

niveaux d'huile sont corrects. De plus, si vous sentez une odeur de carburant, essayez de savoir immédiatement d'où elle provient et réglez le problème.

Techniques de conduite en sécurité

N00629200137

Malgré l'équipement de sécurité du véhicule et votre conduite sécuritaire, il n'est pas garanti que vous puissiez éviter un accident ou des blessures. Cependant, si vous faites attention à ce qui suit, il vous sera possible de mieux vous protéger ainsi que vos passagers:

- Conduisez sur la défensive. Prenez conscience de la circulation, des conditions des routes et climatiques. Laissez une distance de freinage suffisante entre votre véhicule et le véhicule vous précédant.
- Avant de changer de voie, contrôlez vos rétroviseurs, vérifiez les angles morts et utilisez vos clignotants.
- En conduisant, observez le comportement des autres conducteurs, des cyclistes et des piétons.

- Suivez toujours les lois et règles en vigueur. Soyez un conducteur courtois et faites preuve de vigilance. Laissez suffisamment d'espace au cas où vous devriez freiner brusquement.
- Si vous prévoyez de conduire dans un autre pays, veillez à suivre les lois en vigueur et assurez-vous de pouvoir utiliser le carburant approprié.

Conduite par temps froid

N00629400474

- Vérifiez la batterie. En même temps, vérifiez les bornes et le câblage. Par temps extrêmement froid, la batterie ne sera pas aussi puissante. De plus, la batterie peut perdre de sa puissance, car elle est plus sollicitée lors du démarrage et de la conduite par temps froid.
Avant de conduire le véhicule, vérifiez si le moteur tourne à la vitesse normale et si les phares sont aussi lumineux que d'habitude. Chargez ou remplacez la batterie au besoin. Par grand froid, il est possible qu'une batterie très faible gèle.

AVERTISSEMENT

- **La batterie produit de l'hydrogène, qui est un gaz explosif. Toute étincelle ou flamme peut provoquer l'explosion de la batterie, ce qui risque d'entraîner des blessures graves, voire mortelles. Portez toujours des gants de protection et un masque lorsque vous manipulez une batterie, ou réservez cette tâche pour un mécanicien qualifié.**

- Faites suffisamment chauffer le moteur. Après avoir démarré, attendez un moment pour que l'huile ait le temps de se répartir dans tous les cylindres et de réchauffer le moteur. Conduisez ensuite votre véhicule lentement.
- Conduisez d'abord à bas régime pour que l'huile de la boîte-pont manuelle ou la boîte-pont automatique ait le temps d'atteindre tous les points de graissage.
- Le passage des vitesses avec la boîte-pont manuelle peut être plus difficile par temps froid. Ce phénomène est normal et le passage des vitesses deviendra plus facile à mesure que la boîte-pont chauffe.
- Vérifiez l'antigel à moteur. S'il manque du liquide de refroidissement à cause d'une fuite ou de la surchauffe du moteur, ajoutez du Super Long Life Coolant Premium d'origine Mitsubishi Motors ou équivalent.

Veillez lire cette section conjointement avec la section «Liquide de refroidissement du moteur», page 9-8.

AVERTISSEMENT

- **N'ouvrez jamais le bouchon du radiateur lorsque le radiateur est chaud. Vous risquez d'être grièvement brûlé.**

Freinage

N00629500521

Toutes les pièces du système de freinage sont essentielles à la sécurité. Veillez à faire entretenir votre véhicule régulièrement chez un concessionnaire agréé Mitsubishi Motors ou un atelier de réparation de votre choix, conformément aux instructions figurant dans le «MANUEL DE GARANTIE/D'ENTRETIEN».

Lorsque les freins sont mouillés

Vérifiez le circuit de freinage en conduisant lentement immédiatement après avoir démarré, en particulier lorsque les freins sont mouillés, afin de vous assurer qu'ils fonctionnent normalement.

Une fine pellicule d'eau peut en effet se former sur les disques ou les tambours de frein et nuire au freinage normal si vous avez cir-

culé pendant une grosse averse, si vous avez roulé dans de grosses flaques d'eau ou si vous avez lavé votre voiture. Dans ce cas, asséchez les freins en conduisant lentement tout en enfonçant légèrement la pédale de frein.

Lorsque vous conduisez par temps froid

6

Sur des chaussées enneigées, de la glace peut se former sur le système de freinage, rendant les freins moins efficaces. Lorsque vous conduisez dans de telles conditions, portez une attention particulière aux véhicules qui vous précèdent et qui vous suivent, ainsi qu'à l'état du revêtement de la chaussée. De temps à autre, appuyez légèrement sur la pédale de freinage et vérifiez l'efficacité des freins.

Lorsque vous descendez une pente

Il est important de profiter du freinage moteur en rétrogradant lorsque vous descendez une pente raide, afin d'éviter que les freins ne surchauffent.

Stationnement

N00629600333

Stationnement en pente

Lorsque vous garez votre véhicule dans une pente, serrez le frein de stationnement, braquez les roues avant vers la bordure si vous êtes dans une descente et dans l'autre sens si vous êtes dans une côte.

Au besoin, glissez des cales sous les roues.

Pour les véhicules équipés d'une boîte-pont manuelle

Mettez le levier de changement de vitesses en position «R» (marche arrière) lorsque vous stationnez dans une descente, en 1ère lorsque vous stationnez dans une côte.

Pour les véhicules équipés d'une transmission à variation continue (CVT)

Assurez-vous que le frein de stationnement est bien serré lorsque vous garez votre véhicule et que le levier sélecteur se trouve à la position «P» (stationnement).

Lorsque vous stationnez votre véhicule en pente, il est important de serrer le frein de stationnement avant de mettre le levier sélecteur à la position «P» (stationnement). Vous évitez ainsi d'appliquer une charge sur la boîte-pont avec le frein de stationnement. Lorsque cela se produit, il est difficile de sortir le levier sélecteur de la position «P» (stationnement).

Stationnement avec le moteur en marche

Ne laissez jamais tourner le moteur si vous devez vous arrêter un moment pour vous reposer. De plus, veillez à ne pas laisser tourner le moteur si le véhicule se trouve dans un endroit clos ou mal ventilé.

AVERTISSEMENT

- Si vous laissez le moteur tourner, vous risquez des blessures ou même la mort en déplaçant accidentellement le levier de changement de vitesses (boîte-pont manuelle) ou le levier sélecteur (CVT), ou vous risquez une intoxication due à l'envahissement des gaz d'échappement dans l'habitacle.

Lieu de stationnement

Votre pare-chocs avant peut être endommagé si vous le raclez sur des bordures ou sur des blocs d'arrêt de stationnement. Faites attention lorsque vous roulez dans des côtes et des descentes abruptes où votre pare-chocs peut raclez la route.

AVERTISSEMENT

- Ne stationnez pas votre véhicule dans des endroits où des matières combustibles, telles que de l'herbe ou des feuilles sèches, sont susceptibles d'entrer en contact avec le gaz d'échappement brûlant car un incendie pourrait s'ensuivre.

Ne pas maintenir le volant de direction tourné à fond pendant un laps de temps long.

L'effort à fournir pour tourner le volant de direction risque d'être plus élevé. Reportez-vous à la section «Système de direction assistée à commande électrique (EPS)», page 5-59.

Lorsque vous quittez le véhicule

Prenez toujours la clé et verrouillez toutes les portes et le hayon quand vous laissez votre véhicule sans surveillance. Dans la mesure du possible, garez votre voiture dans un endroit bien éclairé.

Renseignements relatifs à la charge du véhicule

N00629901476

Il est essentiel de connaître la charge que votre véhicule peut transporter. Cette charge est appelée capacité de chargement du véhicule; elle inclut le poids de tous les occupants, du chargement, les options installées a posteriori, et le cas échéant, le poids remorqué. La plaque d'information sur les pneus et la capacité de charge située sur le seuil de la porte du conducteur de votre véhicule indique la charge que le véhicule peut transporter.

AVERTISSEMENT

- Ne surchargez jamais votre véhicule. Une surcharge peut endommager votre véhicule, nuire aux performances de votre véhicule, y compris à sa maniabilité et au freinage, causer la défaillance d'un pneu et entraîner un accident.

Il est important de connaître la signification des termes suivants avant de charger le véhicule:

- Charge maximale du véhicule sur le pneu: charge sur un pneu individuel, déterminée en distribuant le poids maximal du véhicule chargé sur chaque essieu puis en divisant par deux.
- Charge normale du véhicule sur le pneu: charge d'un pneu individuel, déterminée en distribuant le poids à vide, le poids des accessoires et le poids normal des occupants sur chaque essieu puis en divisant par deux.

- Poids maximal du véhicule chargé: il s'agit de la somme des éléments suivants:
 - (a) poids à vide;
 - (b) poids des accessoires;
 - (c) capacité de chargement; et
 - (d) poids des options de série.
- Poids à vide: poids d'un véhicule motorisé pourvu d'équipement standard. Ce poids comprend la contenance maximale en carburant, en huile et en liquide de refroidissement.
- Poids des accessoires: poids combiné (en plus des éléments standards remplaçables) de la boîte de vitesses automatique, de la direction assistée, des freins assistés, des vitres électriques, des sièges à commande électrique, de la radio et du chauffage, pour autant que ces éléments soient disponibles en tant qu'équipement de série (qu'ils soient installés ou pas).

- Capacité de chargement: somme de la charge nominale, de la charge des bagages et du résultat de la multiplication de 68 kg (150 lb)* par le nombre désigné de places assises dans le véhicule.
- Poids des options de série: poids combiné des options régulières de série installées pesant 2,3 kg (5 lb) de plus que les éléments standards qu'elles remplacent, et qui n'ont pas été considérées précédemment dans le poids à vide ni dans le poids des accessoires; on inclut entre autres les freins pour conditions de service extrêmes, les stabilisateurs de conduite, une galerie de toit, une batterie de grande capacité et une garniture spéciale.
- Poids normal des occupants: 68 kg (150 lb)* multipliés par le nombre d'occupants spécifiés. (Ce nombre est de 3 pour votre véhicule)

- Répartition des occupants: La répartition des occupants dans l'habitacle (pour votre véhicule, la répartition est de 2 à l'avant et 1 dans le siège de deuxième rangée)

*: 68 kg (150 lb) est le poids d'une personne, selon la législation des É.-U et du Canada.

Plaque d'information sur les pneus et la capacité de charge

N00630101436

La plaque d'information sur les pneus et la capacité de charge est apposée sur le seuil intérieur de la porte côté conducteur.

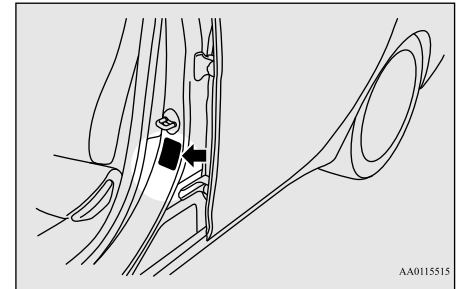

AA0115515

Cette plaque indique le nombre maximum d'occupants permis dans le véhicule ainsi que le « poids combiné des passagers et de la charge » (A), appelé la capacité de chargement du véhicule. Cette plaque indique également la taille et la pression de gonflage recommandées pour les pneus d'équipement d'origine du véhicule. Pour plus d'informations, reportez-vous à la rubrique « Pneus », page 9-14.

EXEMPLE

TIRE AND LOADING INFORMATION
RENSEIGNEMENTS SUR LES PNEUS ET LE CHARGEMENT

SEATING CAPACITY TOTAL FRONT REAR
NOMBRE DE PLACES TOTAL AVANT ARRIERE

The combined weight of occupants and cargo should never exceed XXX kg or XXX lbs.
Le poids total des occupants et du chargement ne doit jamais dépasser XXX kg ou XXX lbs.

TIRE PNEU	SIZE DIMENSIONS	COLD TIRE PRESSURE PNEUS À FROID	SEE OWNERS MANUAL FOR ADDITIONAL INFORMATION
FRONT AVANT		KPa. psi	VOIR LE MANUEL DU PROPRIÉTAIRE POUR PLUS D'INFORMATIONS
REAR ARRIERE		KPa. psi	
SPARE DE SECOURS		KPa. psi	

AF0015476

A

Étapes servant à déterminer la charge limite adéquate

N00630201280

1. Repérez l'énoncé «The combined weight of occupants and cargo should never exceed XXX kg or XXX lbs.» (Le poids combiné des passagers et de la charge ne devra jamais dépasser XXX kg ou XXX lbs.) sur la plaque d'information du véhicule.
2. Déterminez le poids combiné du conducteur et des passagers qui prennent place dans le véhicule.
3. Soustrayez le poids combiné du conducteur et des passagers de XXX kg ou de XXX lbs.
4. La valeur qui en résulte équivaut à la capacité de charge maximale disponible pour le chargement et les bagages. Par exemple, si la quantité «XXX» est égale à 1 400 lb. et qu'il y aura cinq passagers de 150 lbs. dans votre véhicule, la charge disponible et la charge des bagages est de 650 lb. (1 400 - 750 (5 x 150) = 650 lbs.)
5. Déterminez le poids combiné des bagages et du chargement du véhicule. Par mesure de sécurité, le poids ne peut pas excéder la capacité de charge disponible pour le chargement et les bagages calculée à l'étape 4.
6. Si votre véhicule tracte une remorque, la charge de votre remorque doit être transférée à votre véhicule. Veuillez consulter ce manuel pour déterminer la façon dont ceci réduit la capacité de charge disponible pour le chargement et les bagages de votre véhicule.

REMARQUE

- Les étapes ci-dessus visant à déterminer la limite correcte de charge ont été conçues en accord avec les réglementations en vigueur aux États-Unis. Votre véhicule ne peut pas tracter de remorque, l'étape 6 est donc hors de propos.

REMARQUE

- Le tableau suivant fournit des informations sur le calcul de la capacité totale de chargement/de bagages du véhicule en fonction de configurations de sièges variées ainsi que du nombre et du poids des occupants. Ce tableau est utilisé à titre d'exemple. Il est possible qu'il ne corresponde pas exactement à la capacité de charge et au nombre d'occupants de votre véhicule.
- Pour les exemples suivants, le poids combiné des occupants et de la charge ne doit jamais excéder 392 kg (865 lb).

6

Occupants			Poids combiné des occupants et du chargement inscrit sur la plaque du pneu	MOINS	le poids combiné des occupants	=	Poids de la flèche de remorque et du chargement/bagages DISPONIBLE
TOTAL	AVANT	ARRIÈRE					
<u>EXEMPLE 1</u>			↓	moins	Occupant 1: 91kg (200 lb) Occupant 2: 59kg (130 lb) Occupant 3: 73kg (160 lb) Occupant 4: 45kg (100 lb) Occupant 5: 36kg (80 lb) <hr/> POIDS TOTAL: 304kg (670 lb)	=	↓
5	2	3					
<u>EXEMPLE 2</u>			↓	moins	Occupant 1: 95kg (210 lb) Occupant 2: 82kg (180 lb) Occupant 3: 68kg (150 lb) <hr/> POIDS TOTAL: 245kg (540 lb)	=	↓
3	2	1					
<u>EXEMPLE 3</u>			↓	moins	Occupant 1: 91kg (200 lb) Occupant 2: 91kg (200 lb) <hr/> POIDS TOTAL: 182kg (400 lb)	=	↓
2	2	0					

AJMI00096

 **REMARQUE**

- Ne dépassez pas les poids nominaux bruts sur les essieux avant et arrière (PNBE) pour un véhicule à pleine charge. Pour de plus amples renseignements sur les poids nominaux bruts sur l'essieu du véhicule et le chargement du véhicule, reportez-vous à la section «Caractéristiques techniques» du présent manuel.

Chargements

N00629700435

Précautions pour le chargement de l'espace utilitaire

N00630300082

Pour déterminer la capacité de chargement de l'espace utilitaire de votre véhicule, soustrayez le poids de tous les occupants du véhicule de la capacité de chargement de votre véhicule. Pour plus d'informations, au besoin, reportez-vous à la section «Étapes servant à déterminer la charge limite adéquate», page 6-9.

N'UTILISEZ PAS les données de poids nominal brut du véhicule et de poids nominal brut sur l'essieu recommandées sur l'étiquette de certification de sécurité (A) située sur le seuil intérieur de la porte du conducteur comme guide pour le poids des passagers et/ou le poids de charge.

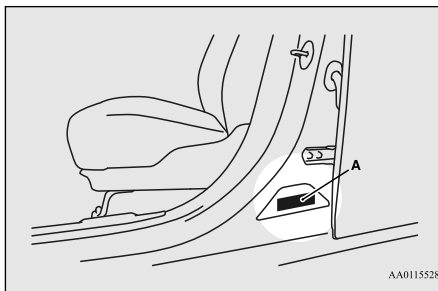

AA0115528

⚠ AVERTISSEMENT

- Pour réduire les risques de blessures graves ou mortelles, les poids combinés du conducteur, des passagers et du chargement de l'espace utilitaire ne peuvent jamais excéder la capacité de chargement du véhicule.
- Le dépassement de la capacité de chargement du véhicule modifie négativement le comportement du véhicule, y compris la maniabilité et le freinage, et peut entraîner un accident.
- Ne transportez pas de charge ou de bagage dépassant le sommet du dossier de siège. Assurez-vous que la charge ou les bagages ne bougent pas lorsque le véhicule se déplace.
Si votre vue arrière est bloquée ou la charge du véhicule est propulsée dans l'habitacle lors d'un freinage brusque, cela peut causer un accident ou des blessures graves, voire mortelles.

⚠ AVERTISSEMENT

- Mettez les charges ou les bagages lourds dans le compartiment de chargement de votre véhicule. Tentez de répartir le poids de façon équilibrée.

Chargement du toit

N00630401136

⚠ AVERTISSEMENT

- Tout poids placé sur le toit du véhicule remonte le centre de gravité du véhicule et nuit à sa tenue de route. En conséquence, toute erreur de conduite ou toute manœuvre d'urgence peut mener à une perte de contrôle et provoquer un accident. Conduisez lentement et évitez les manœuvres excessives comme des freinages brusques ou des changements de direction soudains.
- Veillez à ce que le poids des bagages et de la galerie sur le toit ne dépasse pas la charge maximale sur le toit de 50 kg (110 lb). Si vous dépassez la charge maximale sur le toit, ceci pourrait endommager le véhicule ou provoquer un accident.
- Le poids total de tous les occupants et des bagages, y compris la charge sur le toit, ne doit pas dépasser la capacité de chargement du véhicule. Pour plus d'informations, reportez-vous à la section «Plaque d'information sur les pneus et la capacité de charge», page 11-3.

⚠ AVERTISSEMENT

- La charge au toit se détermine en ajoutant le poids de la galerie et le poids des bagages placés sur la galerie.

⚠ ATTENTION

- Ne chargez pas les bagages directement sur le toit. Utilisez une galerie qui s'adapte correctement à votre véhicule.

Pour l'installation, reportez-vous au manuel d'instructions fourni avec la galerie de toit.

- Placez les bagages sur la galerie de telle sorte à en distribuer le poids de façon égale, en plaçant les éléments les plus lourds au fond. Ne chargez pas d'éléments plus larges que la galerie de toit.
- Avant de conduire et après avoir effectué une courte distance, vérifiez toujours la charge pour vous assurer que celle-ci soit bien attachée à la galerie.

Arrêtez le véhicule régulièrement et vérifiez si la charge est toujours bien attachée. Si la charge n'est pas bien attachée, celle-ci pourrait tomber du véhicule et l'endommager, endommager un autre véhicule ou provoquer un danger pour les autres.

📖 REMARQUE

- Pour éviter les bruits de vent ou l'augmentation de la consommation en carburant, enlevez la galerie quand vous ne l'utilisez pas.

📖 REMARQUE

- Avant d'utiliser une station de lavage automatique, demandez au préposé si la galerie doit être enlevée.
- Quand vous chargez des bagages sur la galerie, veillez à laisser un espace suffisant pour relever le hayon.

Attelage d'une remorque

N00629801417

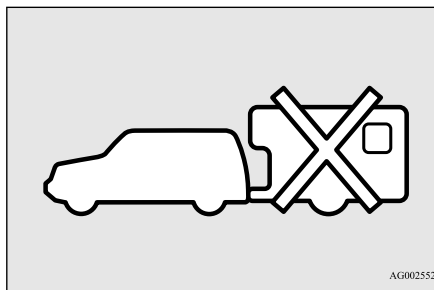

AG0025528

⚠ AVERTISSEMENT

- Ne pas se servir de ce véhicule pour l'attelage d'une remorque. Il pourrait s'avérer impossible de maintenir le contrôle du véhicule ou de freiner correctement.

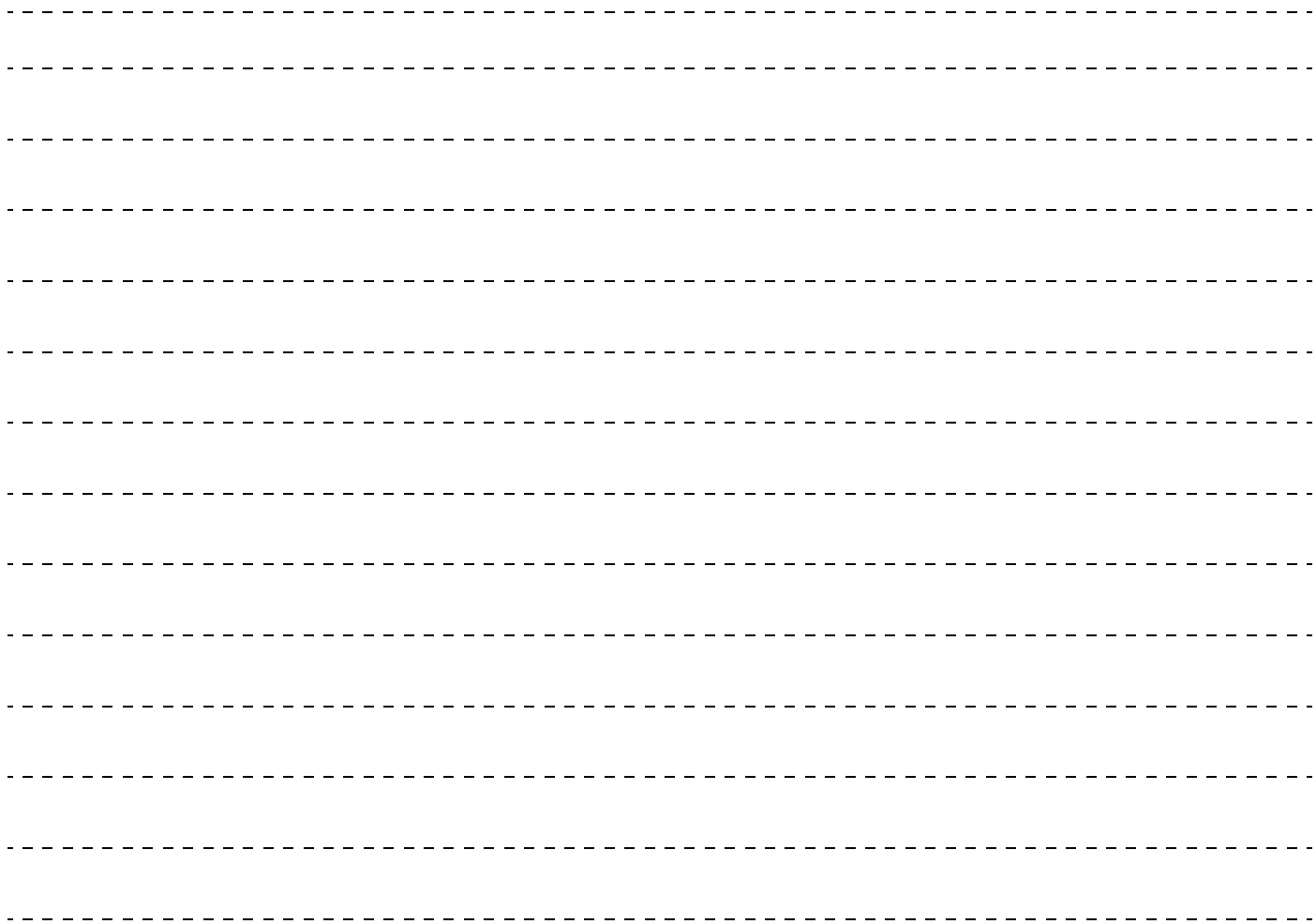

Commandes de confort

Bouches d'air	7-2
Climatisation automatique	7-5
Conseils importants concernant la climatisation	7-12
Purificateur d'air	7-13
Antenne	7-13
Renseignements généraux concernant la radio	7-13

Bouches d'air

N00729900278

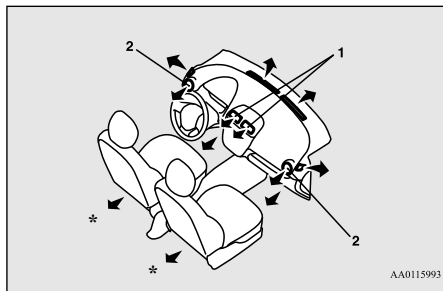

*: Équipement optionnel

1- Bouches d'air centrales

2- Bouches d'air latérales

Réglages de la direction de l'air

N00730200330

Bouches d'air centrales

Déplacez le bouton (A) pour effectuer des réglages.

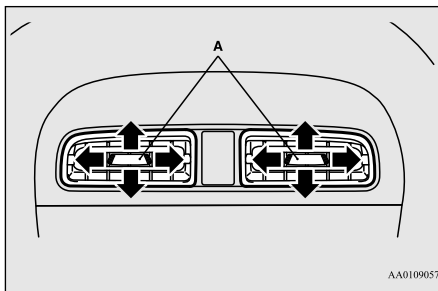

Bouches d'air latérales

Quand vous appuyez sur le creux (A), les bouches d'air s'ouvrent.

Pour refermer les bouches d'air, appuyez sur le creux du côté opposé.

Changez la direction du débit d'air en tournant la bouche d'air elle-même.

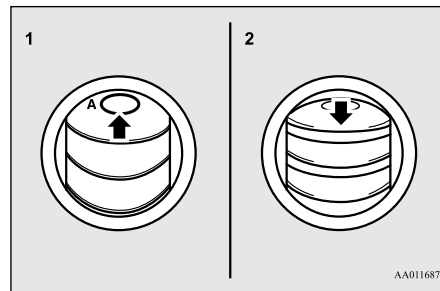

1- Ouverture

2- Fermeture



REMARQUE

- En de rares occasions, l'air provenant des bouches d'air d'un véhicule muni de climatisation peut embuer les glaces. Ce phénomène est seulement dû au brusque refroidissement de l'air humide et n'indique pas une défaillance du système.
- Ne laissez aucune boisson ou autre liquide pénétrer dans les bouches d'air, car ils pourraient empêcher la climatisation de fonctionner normalement.

Changement du sélecteur de mode

N00736401793

Pour modifier la position et la quantité d'air provenant des bouches d'air, appuyez sur

l'interrupteur MODE ou l'interrupteur du dégivreur. (Reportez-vous aux sections «Interrupteur MODE», page 7-7, ou «Interrupteur de dégivreur», page 7-8.)

Les symboles ci-dessous sont utilisés dans les illustrations suivantes pour illustrer la quantité d'air provenant des bouches d'air.

→: une petite quantité d'air provient des bouches d'air

➔: une quantité d'air moyenne provient des bouches d'air

↘: une quantité importante d'air provient des bouches d'air

Position vers le visage

L'air se dirige uniquement vers la partie supérieure de l'habitacle.

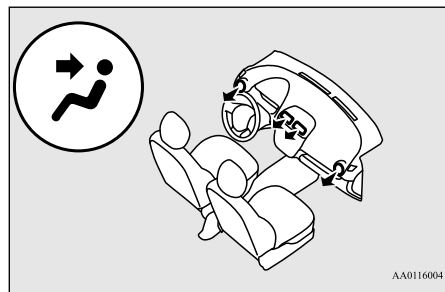

Position vers les pieds et le visage

L'air se dirige à la fois vers la partie supérieure de l'habitacle et vers les jambes.

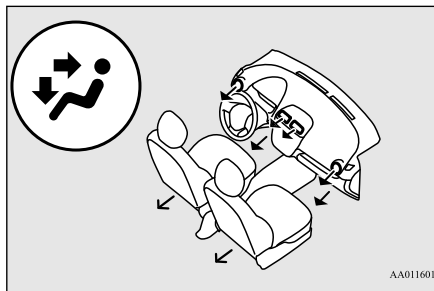

Position vers les pieds

L'air se dirige principalement vers les jambes.

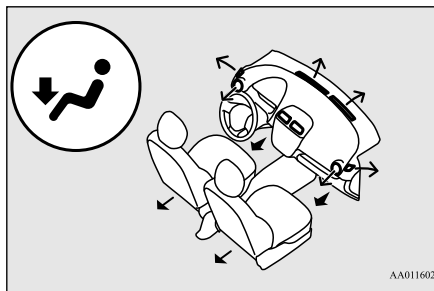

Position de dégivrage et vers les pieds

L'air se dirige vers les jambes, le pare-brise et les vitres de porte.

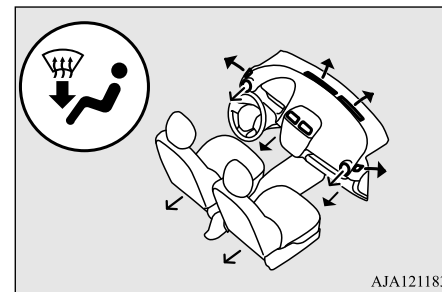

Position de dégivrage

L'air se dirige surtout vers le pare-brise et les vitres de porte.

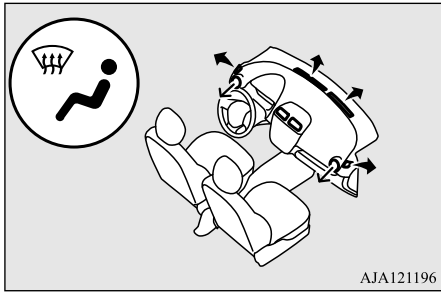

Climatisation automatique

N00731501496

Vous ne pouvez faire fonctionner la climatisation que lorsque le moteur est en marche.

⚠ ATTENTION

- Il est possible que le régime du moteur augmente quand la climatisation fonctionne.
À un régime moteur plus important, un véhicule à transmission à variation continue (CVT) présente davantage de risques d'avancer qu'à un régime moteur moindre. Appuyez à fond sur la pédale de freinage pour empêcher le véhicule d'avancer.

Tableau de commande

N00711801624

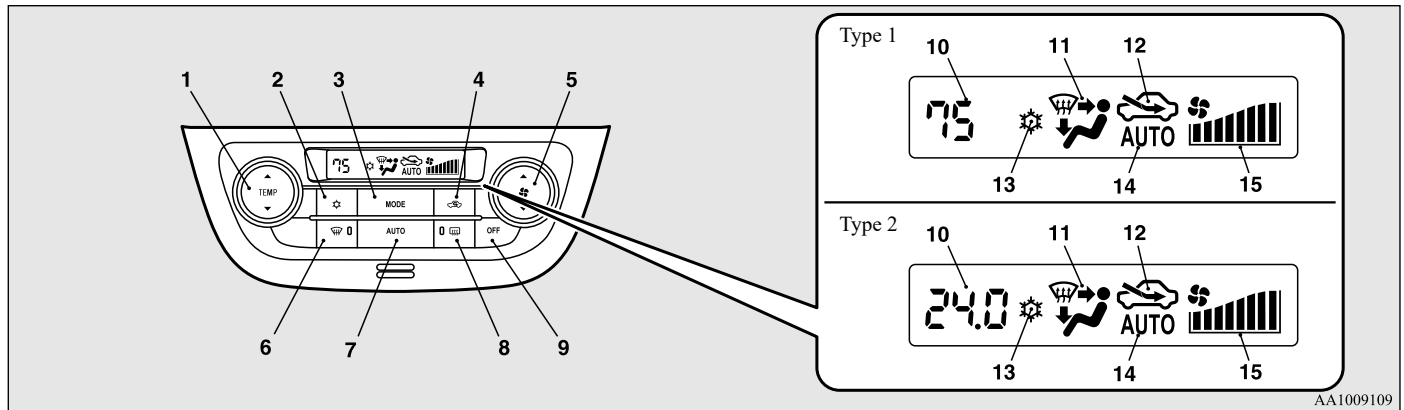

AA1009109

- 1- Interrupteur de contrôle de la température
2- Interrupteur de climatisation

- 3- Bouton «MODE»
4- Sélecteur d'air
5- Sélecteur de vitesse de soufflerie
6- Interrupteur de dégivreur

- 7- Interrupteur AUTO
8- Interrupteur de dégivreur de lunette arrière à commande électrique → p.5-121

- 9- Interrupteur «OFF» (arrêt)
- 10- Affichage de température
- 11- Affichage de sélection de mode
- 12- Témoin du sélecteur d'air
- 13- Témoin de climatisation
- 14- Témoin AUTO
- 15- Affichage de la vitesse de soufflerie

REMARQUE

- Un capteur de température de l'air intérieur (A) se trouve à la position illustrée. Ne placez jamais rien sur ce capteur, car cela l'empêcherait de fonctionner correctement.

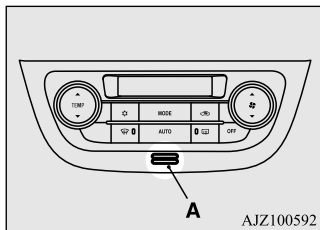

- Un son est émis à chaque pression d'un des interrupteurs.

Appuyez sur le symbole ▼ du sélecteur de vitesse de soufflerie pour réduire la vitesse de soufflerie.

La vitesse de soufflerie sélectionnée est alors indiquée sur l'affichage (A).

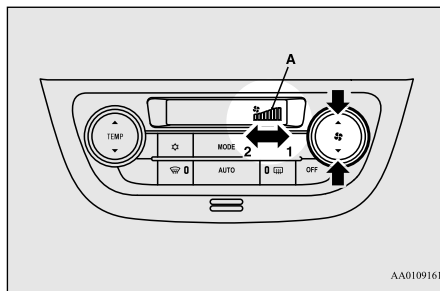

- 1- Augmentation
- 2- Diminution

REMARQUE

- En raison d'une chute de tension de batterie ou d'un autre problème, la vitesse de soufflerie peut être temporairement inférieure au réglage de l'affichage de vitesse de soufflerie sélectionnée ou le ventilateur peut s'arrêter. Si le ventilateur s'arrête, tournez le commutateur d'allumage sur la position «OFF» (arrêt) ou sélectionnez le mode de fonctionnement OFF (arrêt), patientez quelques minutes, puis tournez à nouveau le commutateur d'allumage en position «ON» (marche) ou sélectionnez à nouveau le mode de fonctionnement ON (marche). Dans les cas suivants, faites inspecter le système par un concessionnaire agréé Mitsubishi Motors ou un réparateur de votre choix.
 - La vitesse de soufflerie reste inférieure à la vitesse de soufflerie réglée via l'affichage de vitesse de soufflerie ou la vitesse de soufflerie diminue fréquemment.
 - Le ventilateur ne fonctionne pas même après l'arrêt et le redémarrage du moteur ou le ventilateur s'arrête fréquemment.

Sélecteur de vitesse de soufflerie

N00736901293

Appuyez sur le symbole ▲ du sélecteur de vitesse de soufflerie pour augmenter la vitesse de soufflerie.

Interrupteur de contrôle de la température

N00737001406

Appuyez sur ▲ ou ▼ sur l'interrupteur de contrôle de la température pour régler la température désirée.

La température sélectionnée est alors indiquée sur l'affichage (A).

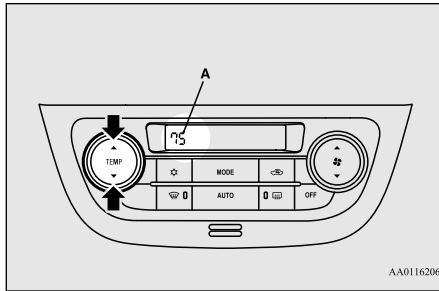

AA0116206

REMARQUE

- La valeur de température du climatiseur change conjointement avec l'unité de température extérieure de l'écran multi-information. Reportez-vous à la section «Modification de l'unité de température», page 5-99.

REMARQUE

- Tant que la température du liquide de refroidissement du moteur est basse, la température de l'air provenant du chauffage sera fraîche/froide jusqu'à ce que le moteur se soit réchauffé, même si vous avez sélectionné l'air chaud au moyen de l'interrupteur. Pour empêcher le pare-brise et les glaces de s'embuer, le mode de ventilation passe à «» et la vitesse de soufflerie diminue.
- Lorsque la température est réglée sur la position la plus élevée ou la plus basse en fonctionnement AUTO, la sélection d'air et la climatisation sont automatiquement modifiées de la manière suivante.
 - Chauffage rapide (lorsque la température est réglée sur la position la plus élevée) L'air extérieur entre dans l'habitacle et la climatisation s'arrête. Si la sélection de l'air et la climatisation sont actionnées manuellement après un changement automatique, le fonctionnement manuel est sélectionné.
 - Refroidissement rapide (lorsque la température est réglée sur la position la plus basse) L'air intérieur est recyclé et la climatisation fonctionne.

Les réglages ci-dessus sont les réglages par défaut. Vous pouvez personnaliser le sélecteur d'air et l'interrupteur de climatisation pour les adapter à vos préférences personnelles.

Contactez votre concessionnaire Mitsubishi Motors ou l'atelier de réparation de votre choix pour obtenir de l'aide.

















Reportez-vous à la section «Personnalisation de l'interrupteur de climatisation (modification du réglage de fonction)», page 7-9.

Reportez-vous à la section «Personnalisation du sélecteur d'air (modification du réglage de fonction)», page 7-8.

Bouton «MODE»

N00737100208

7

Pour modifier la quantité d'air provenant des bouches d'air, appuyez sur l'interrupteur MODE. Chaque fois que vous appuyez sur l'interrupteur MODE, le mode passe au mode suivant dans l'ordre suivant: «» → «» → «» → «» → «» → «» → «» → «» → «» → «» → «» → «» → «» → «» → «» → «» → «» → «

Interrupteur de dégivreur

N00703400015

Quand vous appuyez sur cet interrupteur, le mode passe à «». Le témoin (A) s'allume. Le mode sélectionné apparaît sur l'affichage (B). Reportez-vous à la section «Changement du sélecteur de mode», page 7-2.

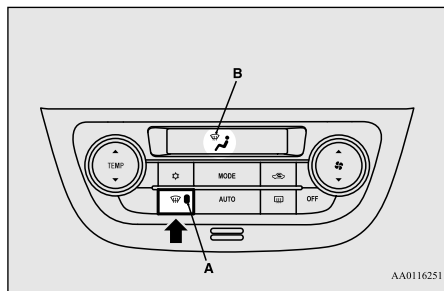

REMARQUE



- Lorsque vous appuyez sur l'interrupteur de dégivreur, le système de climatisation est automatiquement actionné et l'air extérieur (par opposition à l'air recyclé) est sélectionné. Reportez-vous à la section «Dégivrage ou désembuage (pare-brise, glaces de porte)», page 7-11.

Sélecteur d'air

N00737200368

Utilisez en temps normal la position d'air extérieur pour éviter la formation de buée ou de givre sur le pare-brise et les glaces latérales.

Pour modifier la sélection d'air, appuyez simplement sur le sélecteur d'air. La position sélectionnée est alors indiquée sur l'affichage (A).

- Air extérieur: Le témoin «» est allumé. De l'air extérieur est introduit dans l'habitacle.
- Air recyclé: Le témoin «» est allumé. L'air est remis en circulation à l'intérieur de l'habitacle.

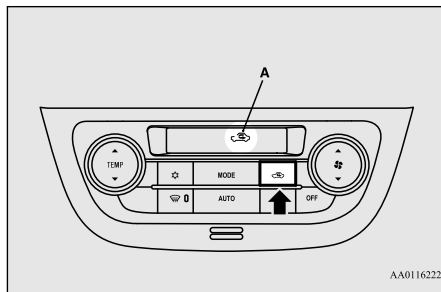

Quand la climatisation est allumée, la sélection de l'air se contrôle automatiquement.

Quand la climatisation se coupe, le sélecteur d'air repasse automatiquement à la position d'air extérieur.

Si vous désirez un refroidissement important, ou si l'air extérieur est vicié par la poussière ou par d'autres polluants, sélectionnez la position d'air recyclé. Passez régulièrement à la position d'air extérieur pour éviter que de la buée ne se forme sur les glaces.

ATTENTION

- Le fait de recycler l'air pendant une période trop longue peut entraîner la formation de buée sur les glaces.

REMARQUE

- Si vous appuyez sur l'interrupteur AUTO pour sélectionner la commande automatique après un fonctionnement manuel, le sélecteur d'air est également contrôlé automatiquement.

Personnalisation du sélecteur d'air (modification du réglage de fonction)

N00760000089

Vous pouvez modifier les fonctions suivantes en fonction de vos préférences.

- Activation de la commande automatique de l'air:

Quand l'interrupteur AUTO est actionné, le sélecteur d'air est aussi contrôlé automatiquement.

- Désactivation de la commande automatique de l'air:

Le sélecteur d'air n'est pas contrôlé automatiquement, même si l'interrupteur AUTO est actionné.

- Modification des réglages

Appuyez sur le sélecteur d'air pendant au moins 10 secondes.

Une fois le réglage modifié, le système émet un signal sonore et le témoin «» clignote.

- Quand le réglage est passé d'activé à désactivé, le système émet trois signaux sonores et le témoin clignote trois fois.
- Quand le réglage est passé de désactivé à activé, le système émet deux signaux sonores et le témoin clignote trois fois.

REMARQUE

- Le réglage par défaut est «Commande automatique de l'air activée».

REMARQUE

- Quand l'interrupteur de dégivreur est actionné, la sélection d'air passe automatiquement en mode «air extérieur», même si le système est réglé sur «Commande automatique de l'air désactivée», afin d'éviter que les vitres ne s'embuent.

Interrupteur de climatisation

N00737301409

Appuyez sur l'interrupteur et le compresseur du climatiseur se met en marche. Le témoin «» apparaît sur l'affichage (A).

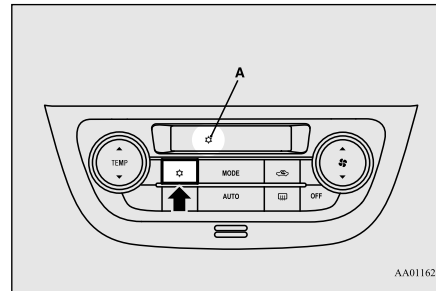

Appuyez à nouveau sur l'interrupteur. Le compresseur de climatisation s'arrête et le témoin s'éteint.

Personnalisation de l'interrupteur de climatisation (modification du réglage de fonction)

N00759800090

Vous pouvez modifier les fonctions suivantes en fonction de vos préférences.

- Activation de la commande de climatisation automatique:

Quand vous appuyez sur l'interrupteur AUTO, ou quand l'interrupteur de contrôle de la température a été réglé sur la température minimale, l'interrupteur de climatisation est commandé automatiquement.

- Désactivation de la commande de climatisation automatique:

L'interrupteur de climatisation n'est pas commandé automatiquement, sauf si vous utilisez l'interrupteur de climatisation.

- Modification des réglages

Appuyez sur l'interrupteur de climatisation pendant au moins 10 secondes.

Une fois le réglage modifié, le système émet un signal sonore et le témoin «» clignote.

- Quand le réglage est passé d'activé à désactivé, le système émet trois signaux sonores et le témoin clignote trois fois.

- Quand le réglage est passé de désactivé à activé, le système émet deux signaux sonores et le témoin clignote trois fois.

REMARQUE

- Le réglage par défaut est «Commande de climatisation automatique activée».
- Quand l'interrupteur de dégivreur est actionné, le climatiseur fonctionne automatiquement, même si le système est réglé sur «Commande de climatisation désactivée», afin d'éviter que les vitres ne s'embuent.

Interrupteur AUTO

N00703500016

Lorsque l'interrupteur AUTO est actionné, la sélection de mode, le réglage de la vitesse de la soufflerie, la sélection de l'air extérieur/recyclé, le réglage de la température et l'état «ON/OFF» (marche/arrêt) du système de climatisation sont tous commandés automatiquement.

Le témoin «AUTO» apparaît sur l'affichage (A).

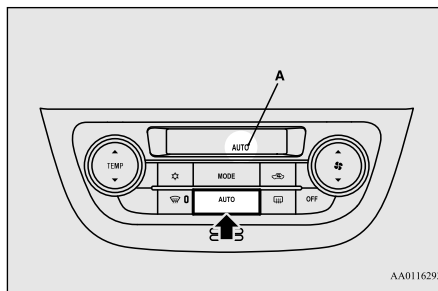

AA0116293

Interrupteur «OFF» (arrêt)

N00703600017

Appuyez sur cet interrupteur pour éteindre le système de climatisation.

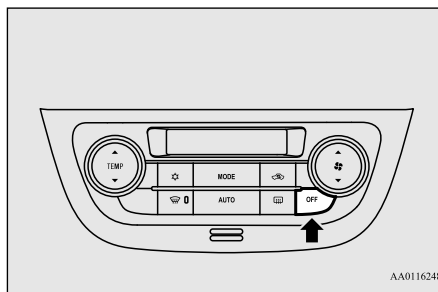

AA0116248

Fonctionnement du système de climatisation (mode automatique)

N00731701531

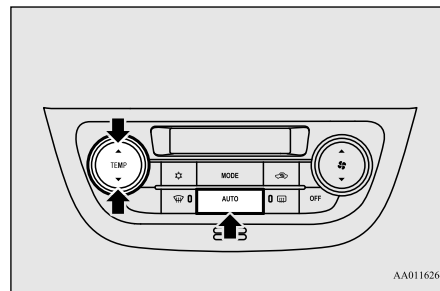

AA0116264

Dans des conditions normales, utilisez le système en mode AUTO et suivez les procédures ci-dessous:

1. Appuyez sur l'interrupteur AUTO.
2. Réglez l'interrupteur de contrôle de la température sur la température désirée. La température peut être réglée entre environ 61 et 89 (Type 1) ou entre 17 et 31 (Type 2).

Les bouches d'air, l'air de recyclage/extérieur, la vitesse de la soufflerie, le réglage de la température et la commande marche/arrêt de la climatisation sont contrôlés automatiquement.

REMARQUE

- Réglez la température sur environ 75 (Type 1) ou 24 (Type 2) dans des conditions normales.

Fonctionnement du système de climatisation (mode manuel)

N00731801154



La vitesse de soufflerie et le mode de ventilation peuvent être contrôlés manuellement en réglant la sélection de la vitesse de soufflerie et l'interrupteur MODE sur les positions désirées. Pour revenir au fonctionnement automatique, appuyez sur l'interrupteur AUTO.

Dégivrage ou désembuage (pare-brise, glaces de porte)

N00732401522

ATTENTION

- Pour des raisons de sécurité, veiller à pouvoir bien voir à travers toutes les glaces.

Pour enlever la buée ou le givre du pare-brise et des glaces de porte, utilisez l'interrupteur MODE ou l'interrupteur du dégivreur («»). ou «»).

Dégivrage ordinaire

Utilisez ces réglages pour maintenir dégagés le pare-brise et les glaces de porte, et pour chauffer l'espace des pieds (en cas de conduite par temps de pluie ou de neige).

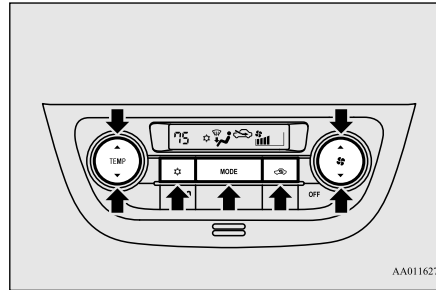

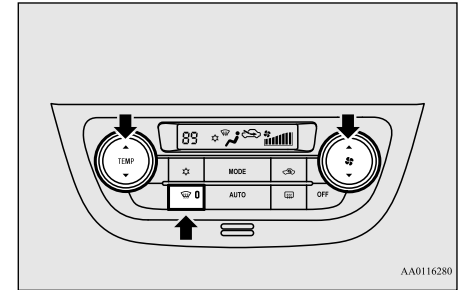

1. Réglez l'interrupteur MODE sur la position «».
2. Réglez le sélecteur d'air sur la position d'air extérieur.
3. Réglez la vitesse de soufflerie souhaitée en appuyant sur le sélecteur de vitesse de soufflerie.
4. Réglez la température souhaitée en appuyant sur l'interrupteur de contrôle de la température.
5. Appuyez sur l'interrupteur de climatisation.

Dégivrage rapide



1. Poussez l'interrupteur de dégivrage en position «».
2. Réglez votre soufflerie sur la vitesse maximale.
3. Réglez la température sur la position la plus élevée.

REMARQUE

- Quand le sélecteur de mode est réglé sur la position «», le compresseur de climatisation se met automatiquement en marche. De même, la position «air extérieur» sera automatiquement sélectionnée.
- Si le sélecteur de mode est placé sur la position «», vous ne pouvez ni arrêter la climatisation, ni sélectionner la position d'air recyclé. Ceci empêche la formation de buée sur les glaces.
- Pour désembuer rapidement, dirigez le débit d'air des bouches d'air latérales vers les glaces de porte.

REMARQUE

- Lors d'un dégivrage, ne réglez pas la température sur la position de refroidissement maximal. Ceci enverrait de l'air froid sur le pare-brise et de la buée se formerait.

Conseils importants concernant la climatisation

N00733701421

1. Garez, si possible, votre véhicule dans un endroit ombragé. Si vous gardez votre véhicule en plein soleil, la température de l'habitacle sera très élevée. Il faudra donc plus de temps pour refroidir l'intérieur du véhicule. Si vous ne pouvez pas éviter de vous garer en plein soleil, ouvrez les vitres pendant quelques minutes après la mise en marche de la climatisation pour évacuer l'air chaud.
2. Ensuite, fermez les vitres lorsque la climatisation fonctionne. L'entrée d'air extérieur dans l'habitacle par les vitres ouvertes réduit l'efficacité du refroidissement.

3. Lorsque la climatisation fonctionne, veillez à ce que rien n'obstrue la prise d'air extérieure qui se trouve devant le pare-brise (feuilles mortes, etc.). L'accumulation de feuilles mortes dans la chambre de prise d'air nuit à la circulation normale de l'air et bouche les drains d'évacuation d'eau.

Recommandations sur le réfrigérant et le lubrifiant du système de climatisation

Si la climatisation semble moins performante que d'habitude, la cause peut être une fuite de réfrigérant.

Faites inspecter le système par un concessionnaire agréé Mitsubishi Motors ou un réparateur de votre choix.

ATTENTION

- Le système de climatisation de votre véhicule doit être chargé du réfrigérant HFO-1234yf et du lubrifiant YR20. L'utilisation d'autres réfrigérants ou lubrifiants endommagera gravement l'intégralité du système de la climatisation et nécessitera éventuellement son remplacement complet. Il est déconseillé de laisser du réfrigérant s'échapper dans l'atmosphère. Le nouveau réfrigérant HFO-1234yf utilisé dans votre véhicule est conçu pour ne pas attaquer la couche d'ozone. De plus, il a un impact notablement réduit sur le réchauffement climatique de la planète par rapport au réfrigérant HFC-134a.

Pendant une longue période d'inactivité

La climatisation doit être mise en marche pendant cinq minutes minimum chaque semaine, même par temps froid. Cela comprend le fonctionnement en mode de dégivrage rapide. La mise en marche hebdomadaire de la climatisation permet la lubrification des pièces internes du compresseur et la maintenir en bon état de fonctionnement.

Purificateur d'air

N00733801233

Le système de climatisation est équipé d'un filtre à air qui élimine le pollen et la poussière.

La capacité de filtrage du pollen et de la poussière du filtre à air se réduit quand celui-ci devient sale, alors remplacez-le régulièrement. Pour plus d'information concernant les intervalles d'entretien, reportez-vous au «MANUEL DE GARANTIE/D'ENTRETIEN».

REMARQUE

- L'utilisation dans certaines conditions, comme la conduite sur une route poussiéreuse et l'usage fréquent de la climatisation, peut provoquer une réduction de la durée de vie du filtre. Quand vous vous rendez compte que le débit de l'air est plus faible qu'à l'accoutumée ou quand le pare-brise ou les vitres commencent à s'embuer facilement, remplacez le filtre à air. Contactez votre concessionnaire Mitsubishi Motors ou l'atelier de réparation de votre choix pour obtenir de l'aide.

Antenne

N00734201540

Pour retirer

Faites tourner l'antenne (A) dans le sens inverse des aiguilles d'une montre.

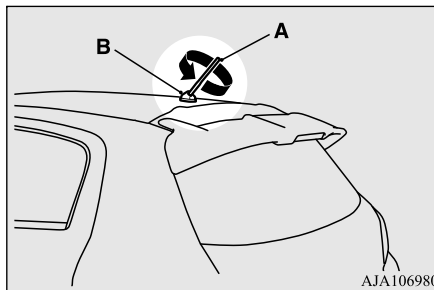

Installation

Vissez l'antenne (A) dans le sens des aiguilles d'une montre dans la base (B) jusqu'à ce qu'elle soit bien retenue.

REMARQUE

- Assurez-vous de déposer l'antenne de toit dans les cas suivants:
 - Quand vous utilisez une station de lavage automatique.

REMARQUE

- Quand vous recouvrez votre véhicule d'une bâche pour voitures
- Quand vous roulez dans un bâtiment dont le plafond est bas

Renseignements généraux concernant la radio

N00733901566

La radio de votre véhicule capte les fréquences AM et FM.

La distance, les obstacles et les interférences de signaux nuisent à la qualité de la réception.

Cette radio est conforme à la section 15 des normes établies par la Commission fédérale des communications (FCC) (pour les véhicules vendus aux États-Unis). Son fonctionnement est soumis aux conditions suivantes:

- Ce dispositif ne peut causer d'interférences nuisibles.
- Ce dispositif doit accepter toute interférence reçue, y compris les interférences pouvant provoquer un fonctionnement indésirable.

⚠ ATTENTION

- Tout changement ou toute modification effectués par l'utilisateur, et dont la conformité n'est pas expressément approuvée par la partie décrite ci-dessus, peut entraîner l'annulation du droit de cet utilisateur de se servir de l'équipement.

Émission des signaux

7

Les signaux FM ne suivent pas la surface terrestre, et ils ne sont pas non plus réfléchis par la haute atmosphère. Pour cette raison, les bandes d'émissions FM ne peuvent pas être captées sur de longues distances. Les signaux AM suivent la surface terrestre et sont réfléchis par la haute atmosphère. Pour cette raison, les bandes d'émissions AM peuvent être captées sur de longues distances.

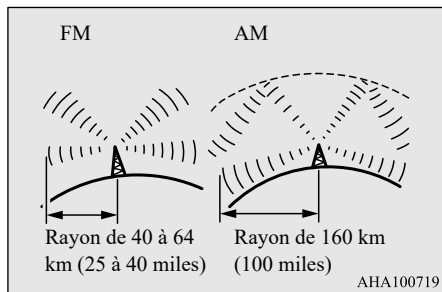

Réception faible (évanouissement)

En raison d'une gamme restreinte de signaux FM et de la façon dont les ondes FM se transmettent, vous constaterez probablement une faible réception FM ou un évanouissement. La réception peut être mauvaise lorsque la diffusion est bloquée par des montagnes ou de semblables obstructions.

Réflexion

La raison pour laquelle vous pouvez écouter les fréquences FM, et non pas les fréquences AM, dans les garages souterrains, sous les ponts, etc., c'est que les signaux FM, contrairement aux signaux AM, sont réfléchis par des objets solides, tels que des édifices, etc. Les signaux FM, réfléchis facilement par les édifices, peuvent aussi provoquer des bruits parasites. Le signal direct provenant de la station d'émission atteint l'antenne un peu avant le signal réfléchi. Cet écart peut provoquer des bruits parasites ou du scintillement. Cette anomalie se produit principalement dans les zones urbaines.

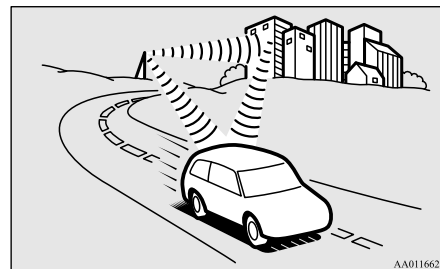

Transmodulation

Si vous écoutez une station de faible puissance et que vous êtes à proximité d'une station de haute puissance, les deux stations peuvent être captées en même temps.

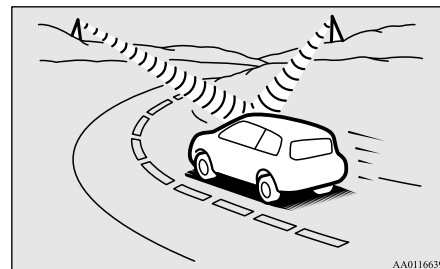

Réception stéréophonique FM

La réception stéréophonique requiert un signal de diffusion de haute qualité. Cela signifie que les types de perturbations énumérés précédemment deviennent plus évidents et que la portée de réception est réduite quelque peu durant une réception stéréophonique.

Causes des perturbations

Les systèmes électriques des véhicules à proximité nuisent à la réception FM, tout particulièrement ceux exempts de dispositif électronique de suppression des parasites. La perturbation est encore plus prononcée si la station est de faible puissance ou mal syntonisée.

La réception FM n'est pas aussi sensible aux perturbations électriques que la réception AM. La réception AM est sensible aux perturbations électriques, telles que les lignes d'énergie électrique et les autres types similaires de phénomène électrique.

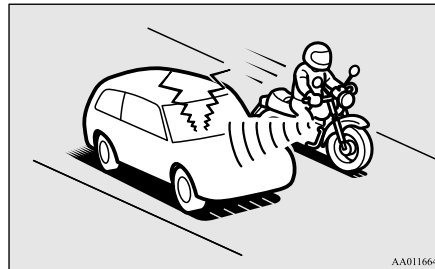

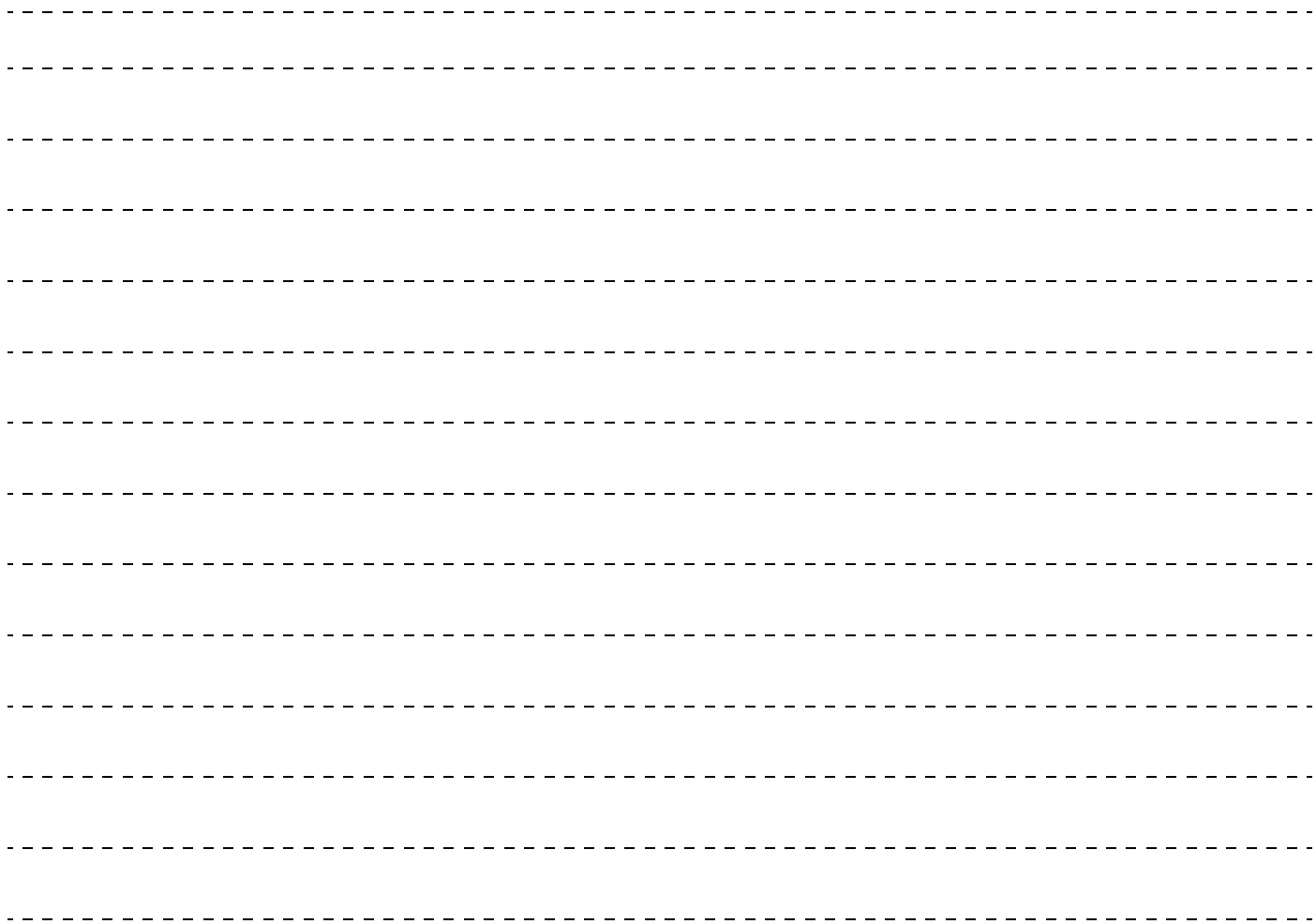

Mesures d'urgence

En cas de panne du véhicule	8-2
S'il n'est pas possible de sélectionner le mode de fonctionnement OFF (arrêt) (véhicules équipés de la clé F.A.S.T.)	8-2
Démarrage par câbles volants	8-2
Surchauffe du moteur	8-4
Cric et outils	8-6
Comment changer un pneu	8-7
Remorquage	8-13
Conduite dans des conditions difficiles	8-15
Système de coupure de la pompe à carburant	8-17

En cas de panne du véhicule

N00836300233

Si votre véhicule tombe en panne sur la route, poussez-le sur le bas-côté et allumez les feux de détresse. S'il n'y a pas de bas-côté, ou si celui-ci n'est pas sûr, conduisez lentement sur la voie de droite avec les feux de détresse allumés jusqu'à atteindre un endroit sûr pour vous arrêter. Laissez les feux de détresse en marche.

8 En cas d'arrêt/de défaillance du moteur

Si le moteur s'arrête, le volant de direction et les freins ne seront pas assistés, rendant leur utilisation difficile.

- Le servofrein ne fonctionnera pas, les freins n'auront donc pas une bonne adhérence. Il sera plus difficile d'appuyer sur la pédale de frein que d'habitude.
- Puisqu'il n'y a pas de direction assistée, le volant de direction sera difficile à tourner.

Si le moteur s'arrête au milieu d'un carrefour

Faites-vous aider par les passagers de votre véhicule, ceux qui seraient à proximité, etc., pour pousser le véhicule dans un endroit sûr.

S'il n'est pas possible de sélectionner le mode de fonctionnement OFF (arrêt) (véhicules équipés de la clé F.A.S.T.)

N00860700117

S'il n'est pas possible de sélectionner le mode de fonctionnement OFF (arrêt), effectuez la procédure suivante.

1. Placez le levier sélecteur en position «P» (stationnement), puis sélectionnez le mode de fonctionnement OFF (arrêt). [Pour les véhicules avec transmission à variation continue (CVT)]
2. L'une des autres causes pourrait être une faible tension de batterie. Dans ce cas, le système de télédéverrouillage et la clé F.A.S.T. ne fonctionneront pas non plus. Contactez un concessionnaire agréé Mitsubishi Motors.

Démarrage par câbles volants

N00836401837

Si le moteur ne peut pas démarrer parce que la batterie est faible ou ne fonctionne plus, vous pouvez le faire démarrer avec la batterie d'un autre véhicule, en utilisant des câbles volants.

AVERTISSEMENT

- Pour réduire le risque d'inflammation du gaz pouvant être produit par la batterie, lisez attentivement cette section avant de procéder au démarrage du véhicule par câbles volants.
- N'essayez pas de démarrer le moteur en poussant ou en remorquant le véhicule. Vous pourriez provoquer un accident et engendrez ainsi des blessures graves, voire la mort des personnes présentes, et endommager le véhicule.

REMARQUE

- N'utilisez pas de câbles volants s'ils sont endommagés ou corrodés.

1. Enlevez tout bijou métallique, comme une montre ou un bracelet, qui pourrait causer un contact électrique accidentel.

2. Les véhicules doivent être suffisamment proches l'un de l'autre pour que les câbles puissent relier les deux batteries, mais ils ne doivent pas se toucher.

⚠ ATTENTION

- Vérifiez l'autre véhicule. Il doit être équipé d'une batterie de 12 volts. Si la batterie n'a pas 12 volts, les deux systèmes peuvent être endommagés.

3. Vous pourriez être blessé si les véhicules se mettaient en mouvement. Serrez donc à fond le frein de stationnement de chaque véhicule. Placez la boîte-pont automatique ou CVT en position «P» (stationnement) ou la boîte-pont manuelle en position «N» (point mort).

4. Tournez le commutateur d'allumage en position «OFF» (arrêt) ou réglez le mode de fonctionnement sur «OFF» (arrêt).

📖 REMARQUE

- Éteignez les phares, le chauffage et autres charges électriques. Vous éviterez ainsi la production d'étincelles et préserverez les deux batteries.

5. Assurez-vous que le niveau de l'électrolyte de votre batterie est correct. (Reportez-vous à la section «Batterie», page 9-12.)

⚠ AVERTISSEMENT

- Si le liquide électrolyte n'est pas visible ou semble gelé, **NE TENTEZ PAS DE DÉMARRAGE PAR CÂBLES VOLANTS!** La batterie risque de se fissurer ou d'exploser si la température est inférieure au seuil de gel ou si le niveau de l'électrolyte est insuffisant.

6. Connectez l'une des pinces du premier câble volant ① à la borne positive (+) de la batterie déchargée (A), puis la pince de l'autre extrémité ② à la borne positive (+) de la batterie chargée (B).

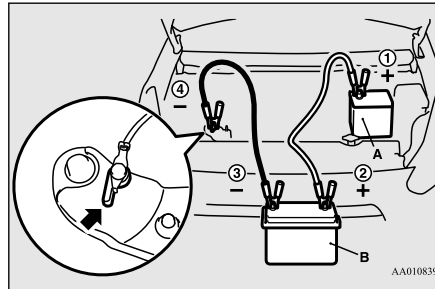

⚠ AVERTISSEMENT

- Veillez à éloigner les câbles volants ainsi que vos vêtements des ventilateurs de refroidissement et des courroies d'entraînement. Si ceux-ci devaient être happés, cela pourrait entraîner des blessures corporelles graves.

📖 REMARQUE

- Ouvrez le couvercle de la borne avant de connecter le câble volant à la borne positive de la batterie. (Reportez-vous à la section «Batterie: branchement et débranchement», page 9-13.)
- Utilisez des câbles adaptés à la puissance de la batterie. Sinon, les câbles risquent d'être endommagés par la chaleur.

7. Connectez l'une des pinces du second câble volant ③ à la borne négative (-) de la batterie chargée (B), puis connectez l'autre pince de ce même câble ④ au point de masse désigné du véhicule dont la batterie est déchargée (A), le plus loin possible de la batterie.

⚠ AVERTISSEMENT

- Assurez-vous de suivre l'ordre approprié en raccordant les batteries comme suit:
① → ② → ③ → ④

AVERTISSEMENT

- Veillez à ce que le raccordement ④ soit fait correctement à l'emplacement désigné correct (comme illustré). Si le raccordement est effectué directement à la borne négative (-) de la batterie, les gaz inflammables de l'intérieur de la batterie pourraient prendre feu et exploser et provoquer des blessures.
- Lors de la connexion des câbles volants, ne branchez pas le câble positif (+) à la borne négative (-). La formation d'étincelles pourrait faire exploser la batterie.

8. Faites démarrer le moteur dans le véhicule qui fournit la tension. Laissez le moteur tourner au ralenti quelques minutes, puis démarrez le moteur du véhicule dont la batterie est déchargée.
9. Une fois que le moteur est lancé, déconnectez les câbles dans l'ordre inverse.

Charge de la batterie à l'aide d'un chargeur de batterie externe

AVERTISSEMENT

- Retirez toujours la batterie de votre véhicule lorsque vous la rechargez à l'aide d'un chargeur de batterie externe.

AVERTISSEMENT

- Evitez toute étincelle à proximité de la batterie, et éloignez toute cigarette ou flamme nue, car la batterie pourrait exploser.
- Assurez-vous que votre aire de travail est bien aérée lors du chargement ou de l'utilisation de la batterie dans un endroit fermé.
- Enlevez tous les capuchons avant de recharger la batterie.
- L'électrolyte de la batterie (acide de batterie) est composé d'acide sulfurique dilué et corrosif. Si de l'électrolyte entre en contact avec vos mains, vos yeux, vos vêtements ou les parties peintes du véhicule, rincez-les abondamment à l'eau. Si vos yeux sont touchés par l'électrolyte, rincez-les immédiatement à l'eau et consultez rapidement un médecin.
- Portez systématiquement des vêtements et des lunettes de protection lorsque vous travaillez à proximité de la batterie.
- Gardez la batterie hors de portée des enfants.

Votre véhicule étant équipé d'un système de freinage anti-blocage

Si la batterie de votre véhicule est faible après avoir démarré le moteur à l'aide de câbles, le

moteur peut avoir des ratés. Cela peut faire clignoter le témoin du système de freinage antiblocage. Cela n'est dû qu'à la faiblesse de la batterie. Il ne s'agit pas d'une anomalie du système de freinage. Si cela se produit, chargez complètement la batterie, et assurez-vous que le système de charge fonctionne correctement.

Surchauffe du moteur

N00836501405

Si le témoin d'avertissement de température de liquide de refroidissement élevée s'allume pendant que le moteur tourne, il est possible que le moteur soit en train de surchauffer. Si cela se produit:

1. Arrêtez le véhicule dans un endroit sûr. Allumez les feux de détresse.
2. Alors que le moteur tourne toujours, soulevez avec soin le capot pour aérer le compartiment moteur.
3. Assurez-vous que le ventilateur fonctionne. S'il ne tourne pas, coupez immédiatement le moteur et demandez l'assistance d'un concessionnaire agréé Mitsubishi Motors ou de l'atelier de réparation de votre choix.

⚠ AVERTISSEMENT

- **Afin d'éviter toute blessure, éloignez vos mains, cheveux, bijoux et vêtements du ventilateur de refroidissement. Le ventilateur peut se mettre en marche à tout moment.**

4. Si vous voyez de la vapeur ou un jet provenir de sous le capot, coupez le moteur.
5. Si vous ne voyez ni vapeur ni jet sortir de dessous du capot, laissez le moteur tourner jusqu'à ce que le témoin d'avertissement de température du liquide de refroidissement élevée s'éteigne. Une fois que le témoin d'avertissement de température du liquide de refroidissement élevée est éteint, vous pouvez recommencer à conduire. Si le témoin d'avertissement de température du liquide de refroidissement élevée reste allumé, coupez le moteur.

⚠ AVERTISSEMENT

- **Avant de soulever le capot, vérifiez si de la vapeur ou un jet s'échappe du capot. La vapeur ou le jet provenant d'un moteur qui surchauffe peut vous brûler sérieusement. N'ouvrez le capot que lorsque la vapeur ou le jet se sont dissipés.**

6. Lorsque vous ne voyez plus de vapeur ou de jet, ouvrez le capot. Vérifiez s'il y a des fuites évidentes, comme sur une durite de radiateur fendue. Faites attention car les composants seront chauds. Toute fuite doit être réparée.
7. S'il n'y a pas de source de fuite apparente, vérifiez le niveau du liquide de refroidissement dans le réservoir de liquide de refroidissement du moteur. S'il n'y en a pas ou si le niveau est trop bas, ajoutez lentement du liquide de refroidissement.
8. Si le réservoir de liquide de refroidissement du moteur a besoin de liquide de refroidissement, vous devrez probablement aussi rajouter du liquide de refroidissement dans le radiateur. Ne desserrez pas ou n'enlevez pas le bouchon du radiateur avant que le moteur se soit refroidi.

⚠ AVERTISSEMENT

- **Vous pourriez être brûlé en enlevant le bouchon du radiateur s'il s'échappe de l'eau chaude ou de la vapeur. Lors de la vérification du niveau du radiateur, couvrez le bouchon avec un chiffon avant de l'enlever. Tournez-le dans le sens contraire des aiguilles d'une montre sans le pousser jusqu'à la première encoche. La pression dans le système sera ensuite éliminée. Lorsque la pression s'est ENTièrement ÉCHAPPÉE, appuyez sur le bouchon et tournez-le dans le sens inverse des aiguilles d'une montre jusqu'à ce qu'il s'enlève.**

9. Démarrez le moteur et ajoutez lentement du liquide de refroidissement jusqu'au bas du goulot. Utilisez de l'eau s'il le faut (et remplacez-la par un liquide de refroidissement approprié le plus rapidement possible).
10. Remplacez le bouchon du radiateur et serrez-le entièrement. Vérifiez le témoin d'avertissement de température du liquide de refroidissement élevée. Vous pouvez recommencer à conduire si le témoin d'avertissement de température du liquide de refroidissement élevée ne s'allume pas.
11. Faites inspecter le système par un concessionnaire agréé Mitsubishi Motors ou un réparateur de votre choix.

Cric et outils

N00836601451

Rangement

Les outils se rangent en dessous du plancher du compartiment de chargement. Le cric se range sous le siège du conducteur.

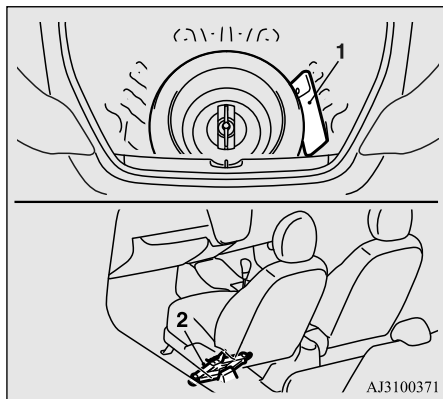

- 1- Outils
- 2- Cric

AJ3100371

Outils

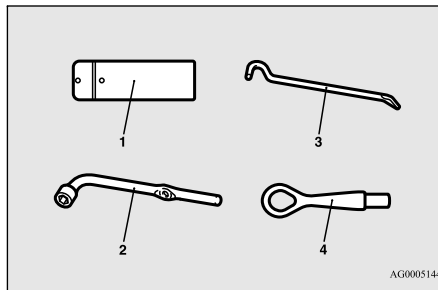

AG0005144

- 1- Trousse à outils
- 2- Clé pour écrous de roue
- 3- Levier du cric
- 4- Crochet de remorquage

Cric

Avant d'enlever ou de ranger le cric, déplacez le siège du conducteur complètement vers l'avant pour accéder au cric depuis la zone du siège arrière.

(Reportez-vous à la section «Sièges avant», page 4-4.)

⚠ ATTENTION

- N'accédez jamais au cric, ne l'enlevez pas et ne le rangez pas depuis l'avant du siège du conducteur. Ceci pourrait endommager les fils électriques qui se trouvent sous le siège du conducteur.

Pour retirer

Tournez l'extrémité à tige du cric dans le sens (1) jusqu'à ce que le cric se rétracte complètement et enlevez le cric du support (A).

Pour ranger

Placez le cric dans le support (A) et tournez l'extrémité à tige du cric dans le sens (2) à la main jusqu'à ce que le cric soit fermement fixé.

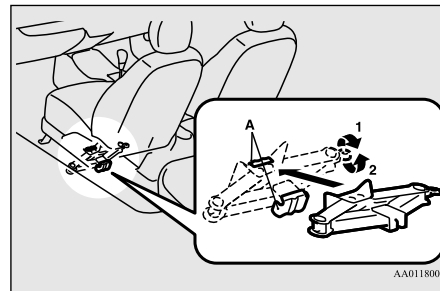

AA0118008

⚠ AVERTISSEMENT

- Après avoir rangé le cric, veillez à ce que le cric soit fixé fermement dans le support. Si le cric n'est pas fixé fermement, il pourrait bouger et heurter un occupant en cas d'accident et provoquer des blessures graves voire mortelles. Le cric pourrait aussi se déplacer vers l'avant pendant la conduite, interférer avec l'actionnement de la pédale et provoquer un accident.

Comment changer un pneu

N00836901890

⚠ AVERTISSEMENT

- Le cric ne devrait jamais être utilisé pour autre chose que le changement d'un pneu.
- Ne vous glissez jamais sous le véhicule ou ne mettez jamais aucune partie du corps sous le véhicule lorsque ce dernier est soulevé par un cric.

Avant de changer un pneu, arrêtez d'abord votre véhicule dans un endroit sécurisé et sur une surface plane.

1. Garez le véhicule sur une surface plane et stable.
2. Serrez fermement le frein de stationnement.

3. Pour les véhicules équipés d'une boîte-pont manuelle, coupez le moteur et déplacez le levier de changement de vitesses sur la position «R» (marche arrière). Pour les véhicules à transmission à variation continue (CVT), déplacez le levier sélecteur à la position «P» (stationnement), puis coupez le moteur.
4. Actionnez les feux de détresse et mettez en place le triangle de présignalisation, un feu de signalisation clignotant, etc., à une distance appropriée du véhicule, et demandez à tous les passagers de sortir du véhicule.
5. Pour empêcher le véhicule de rouler lorsqu'il est soulevé à l'aide d'un cric, placez des cales ou des blocs (A) contre le pneu qui est diagonalement opposé au pneu (B) que vous changez.

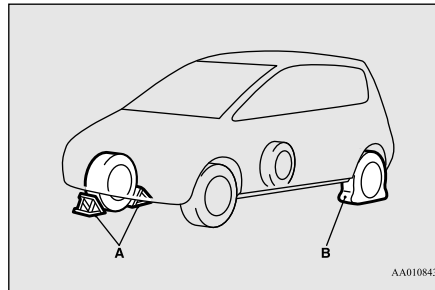

⚠ AVERTISSEMENT

- Veillez à placer des cales ou des blocs sous le pneu correct lorsque vous soulevez le véhicule à l'aide d'un cric. Si le véhicule bouge lorsqu'il est soulevé par le cric, celui-ci risque de glisser, ce qui peut provoquer un accident.

📖 REMARQUE

- Les cales illustrées ne sont pas fournies avec le véhicule. Nous vous recommandons de vous procurer des cales ou des blocs et de les garder dans le véhicule en cas de besoin.
- Si vous ne disposez pas de cales ni de blocs, utilisez des pierres ou autres objets assez gros pour maintenir la roue en place.

6. Préparez le cric, la barre et la clé pour écrous de roue.
(Reportez-vous à la section «Cric et outils», page 8-6.)

Informations sur le pneu de secours

N00849600344

Pneu de secours compact

Le pneu de secours compact se range en dessous du plancher du compartiment de charge-

ment. Il a été conçu pour économiser l'espace dans le compartiment de chargement. Sa légèreté le rend plus facile à utiliser si une crevaison se produit.

⚠️ AVERTISSEMENT

- Les pneus, y compris le pneu de secours, se dégradent avec le temps et l'âge, même quand ils ne sont pas utilisés. Il est recommandé de remplacer tout pneu de plus de 6 ans généralement, même si aucun dommage n'est apparent.

⚠️ ATTENTION

- Lorsque le pneu de secours compact est rangé, vérifiez la pression de gonflement au moins une fois par mois afin de vérifier qu'elle correspond à la pression de gonflement recommandée. Reportez-vous à la plaque d'information sur les pneus et la capacité de charge fixée sur le seuil de la portière du conducteur. Reportez-vous à la section «Plaque d'information sur les pneus et la capacité de charge», page 11-3.
- Conduire avec un pneu mal gonflé peut entraîner un accident. Si vous devez conduire avec un pneu sous-gonflé, ralentissez et évitez, dans la mesure du possible, les freinages et les braquages brusques. Gonflez le pneu à la pression correcte le plus tôt possible. Reportez-vous à la section «Pressions de gonflage des pneus», page 9-19.

⚠️ ATTENTION

- Le pneu de secours compact ne doit être utilisé que provisoirement. Quand le pneu de secours compact est utilisé, le système de surveillance de la pression de gonflage des pneus ne fonctionne plus. Faites remplacer ou réparer le pneu dès que possible par un concessionnaire agréé Mitsubishi Motors ou l'atelier de réparation de votre choix.
- Ne dépassez pas 80 km/h (50 mi/h) lorsque vous conduisez avec le pneu de secours compact.
- Évitez les démarrages et les freinages brusques lorsque vous conduisez avec le pneu de secours compact.
- Ne conduisez pas dans un poste de lavage automatique et ne passez pas sur des obstacles qui pourraient endommager la partie inférieure de votre véhicule. Étant donné que le pneu de secours compact est plus petit que celui d'origine, il y a moins d'espace entre le sol et votre véhicule.
- Le pneu de secours compact a été conçu pour être utilisé uniquement sur votre véhicule; ne l'utilisez pas sur un autre véhicule.
- Ne mettez pas le pneu de secours compact sur une roue différente, et ne posez pas de pneus standard, de pneus à neige, d'enjoliveur ou de garnitures sur la roue de secours compact. Sans quoi, vous risquez d'endommager ces pièces ou d'autres pièces de votre véhicule.

⚠️ ATTENTION

- Ne posez pas de chaînes antidérapantes sur le pneu de secours compact. L'utilisation d'une chaîne peut causer des dommages à votre véhicule et la perte des chaînes.

Pour retirer le pneu de secours compact

N00849701368

1. Soulevez le plancher du compartiment de chargement.
2. Pour retirer le pneu de secours compact, enlevez la bride de fixation (A) en la faisant tourner dans le sens inverse des aiguilles d'une montre.

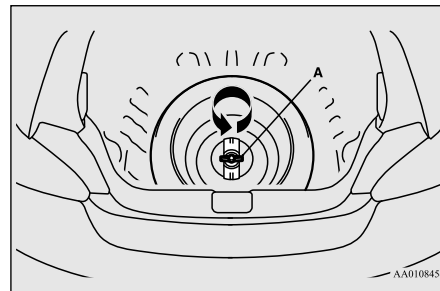

📖 REMARQUE

- Le pneu crevé d'une roue de taille normale ne peut pas être rangé en dessous du plancher. Rangez le pneu crevé dans le compartiment de chargement.

Remplacement d'un pneu

N00849801587

1. Sur les véhicules dotés d'enjoliveurs, déposez d'abord les enjoliveurs (reportez-vous à la section «Enjoliveurs», page 8-12). Ensuite, desserrez les écrous de roue avec la clé pour écrous de roue. N'ôtez pas encore les écrous de roue.

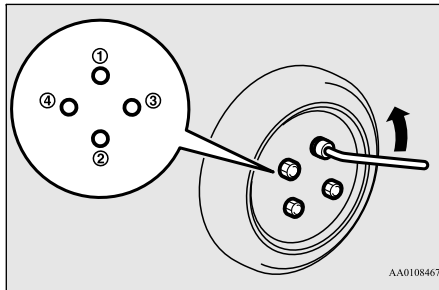

2. Placez le cric sous l'un des emplacements de levage (A) indiqués sur le schéma. Utilisez le point de levage le plus proche du pneu que vous devez changer.

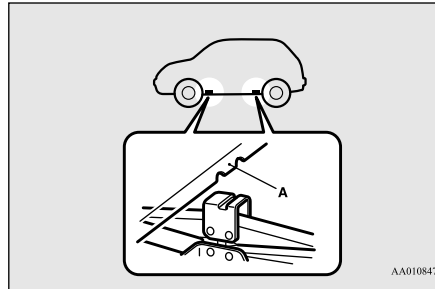

⚠ AVERTISSEMENT

- Ne placez le cric qu'aux positions montrées ici. Si le cric est installé à un endroit différent, vous risquez d'endommager la carrosserie du véhicule ou d'être blessé si le cric tombe.
- N'utilisez pas le cric sur une surface inclinée ou meuble. Sinon, le cric pourrait glisser et causer des blessures. Veillez à toujours utiliser le cric sur une surface plane et stable. Avant d'installer le cric, assurez-vous qu'il n'y a pas de sable ni de gravillons sous la base du cric.

📖 REMARQUE

- Placez la roue de secours sous la carrosserie du véhicule, près du cric. Cela rend le véhicule plus sûr si le cric glisse.

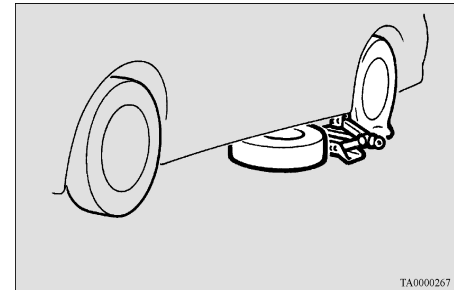

3. Tournez le cric à la main jusqu'à ce que le rebord (B) s'engage dans la rainure (C) située sur le dessus du cric.

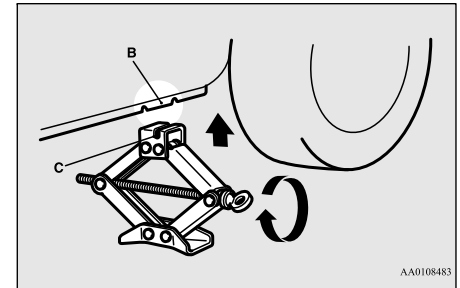

4. Introduire la barre (D) dans la clé pour écrous de roue (E). Accrochez ensuite l'autre extrémité de la barre dans l'œillet de l'axe du cric, comme indiqué sur le schéma.

Tournez ensuite lentement la clé pour écrous de roue jusqu'à ce que le pneu soit légèrement soulevé de la surface du sol.

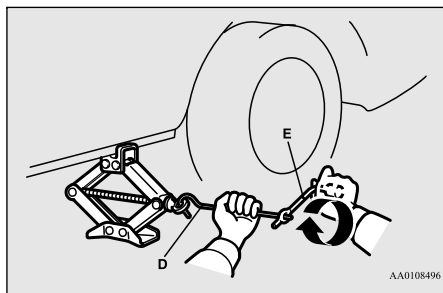

⚠ AVERTISSEMENT

- Cessez de soulever le véhicule au cric dès que le pneu ne touche plus le sol. Il est dangereux de le soulever davantage.
- Ne vous glissez jamais sous le véhicule lorsque vous utilisez le cric.
- Évitez de heurter le véhicule soulevé au cric ou de le laisser sur le cric pendant une période prolongée. Ceci est très dangereux.
- N'utilisez aucun autre cric que celui qui a été fourni avec le véhicule.

⚠ AVERTISSEMENT

- Le cric ne doit jamais être utilisé pour autre chose que le changement d'un pneu.
- Personne ne devrait être dans le véhicule lorsque vous utilisez le cric.
- Ne démarrez pas le moteur et ne le laissez pas tourner tant que le véhicule est sur le cric.
- Ne tournez pas la roue soulevée. Les pneus qui sont toujours au sol pourraient tourner et faire tomber le véhicule du cric.

5. Enlevez les écrous de roue à l'aide de la clé pour écrous de roue, puis ôtez la roue.

⚠ ATTENTION

- Manipulez la roue prudemment en changeant le pneu, afin d'éviter de griffer la surface de la roue.

6. Éliminez toute trace de boue, etc., sur la surface du moyeu (F), les boulons de moyeu (G), ou au niveau des orifices de fixation (H) de la roue, puis installez la roue de secours.

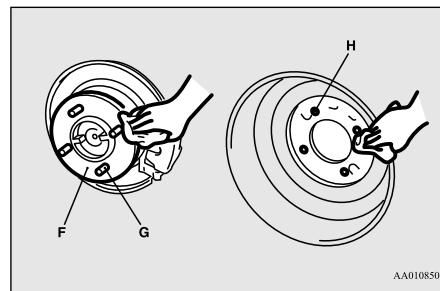

⚠️ AVERTISSEMENT

- Montez la roue de secours en orientant la tige de valve (I) vers l'extérieur. Si vous ne voyez pas la tige de valve (I), vous avez installé la roue à l'envers.

L'utilisation du véhicule lorsque la roue de secours est installée à l'envers peut endommager le véhicule et provoquer un accident.

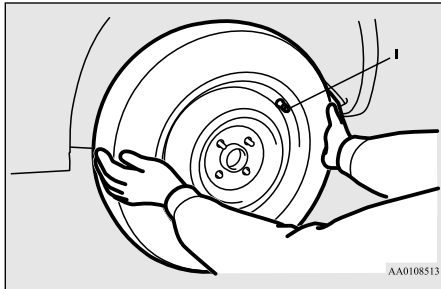

7. Reposez les écrous de la roue avec leur extrémité conique vers l'intérieur, puis serrez-les manuellement jusqu'à ce que la roue ne soit plus lâche.

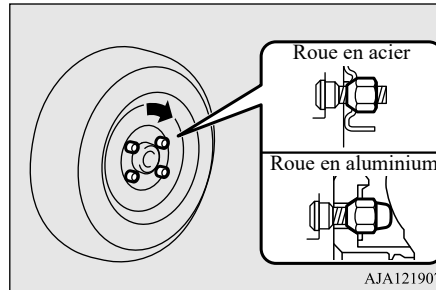

⚠️ ATTENTION

- N'appliquez jamais d'huile sur les boulons de roue ou les écrous, sinon ils risquent de se serrer excessivement.

8. Abaissez lentement le véhicule en tournant la clé pour écrous de roue dans le sens inverse des aiguilles d'une montre jusqu'à ce que le pneu touche le sol.

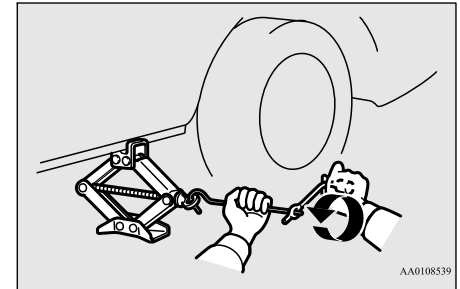

8

9. Serrez les écrous dans l'ordre indiqué sur l'illustration jusqu'à ce que chacun d'entre eux soit serré au couple désigné ici.

88 à 108 N•m (65 à 80 ft-lb)

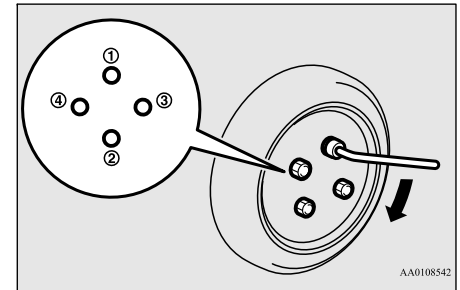

ATTENTION

- N'utilisez jamais votre pied ni une rallonge pour appliquer une force supplémentaire sur la clé lors du serrage des écrous de roue. Car, dans ce cas, vous pourriez serrer excessivement les écrous de roues et endommager la roue, les écrous de roue et les boulons de moyeu.

10. Abaissez complètement le cric et retirez-le.
11. Vérifiez la pression de gonflage. La pression de pneu recommandée pour votre véhicule est indiquée sur la plaque d'information sur les pneus et la capacité de charge, fixée au seuil de la porte du conducteur comme dans l'illustration. Reportez-vous à la section «Pressions de gonflage des pneus», page 9-19.

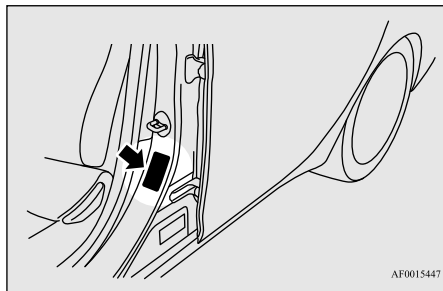

ATTENTION

- Conduire avec un pneu mal gonflé peut entraîner un accident. Si vous devez conduire avec un pneu sous-gonflé, ralentissez et évitez, dans la mesure du possible, les freinages et les braquages brusques. Gonflez le pneu à la pression correcte le plus tôt possible. Reportez-vous à la section «Pressions de gonflage des pneus», page 9-19.
- Lorsque vous avez changé un pneu, resserrez les écrous après environ 1 000 km (620 mi) afin de bien les bloquer.
- Si le volant vibre pendant la conduite après un changement de pneu, faites vérifier l'équilibrage des pneus chez un concessionnaire agréé Mitsubishi Motors ou l'atelier de réparation de votre choix.
- Ne mélangez pas un type de pneu avec un autre; n'utilisez pas non plus de pneus aux dimensions différentes de celles recommandées. Cela pourrait causer une usure prématurée et rendre la conduite difficile.

Rangement du pneu crevé ou du pneu de secours, du cric, de la barre et de la clé pour écrous de roue

Rangez le pneu crevé dans le compartiment de chargement.

Inversez la procédure de dépose pour ranger le pneu de secours, le cric, la barre et la clé pour écrous de roue.

Reportez-vous aux sections «Pour retirer le pneu de secours compact», page 8-8 et «Cric et outils», page 8-6.

Enjoliveurs (le cas échéant)

N00849401251

Pour retirer

Enroulez l'extrémité de la barre dans un chiffon, insérez-la dans l'encoche de l'enjoliveur prévue à cet effet, et faites levier pour détacher l'enjoliveur de la roue.

Suivez la même procédure pour les autres encoches de l'enjoliveur, et détachez l'enjoliveur de la roue afin de l'enlever complètement.

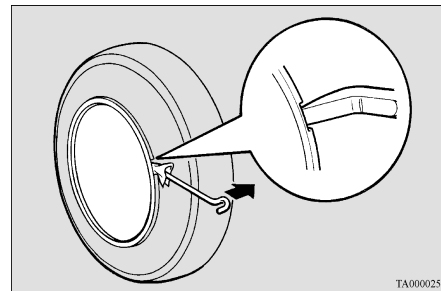

REMARQUE

- L'enjoliveur est en plastique. Attention en l'enlevant.

ATTENTION

- Ne pas essayer d'enlever l'enjoliveur à mains nues; vous pourriez vous blesser gravement aux doigts.

Installation**ATTENTION**

- Avant d'installer l'enjoliveur sur la roue, assurez-vous que les languettes (A) à l'arrière de l'enjoliveur s'engagent correctement dans l'anneau (B) pour empêcher l'enjoliveur de tomber. Ne pas installer d'enjoliveur dont les languettes sont cassées.

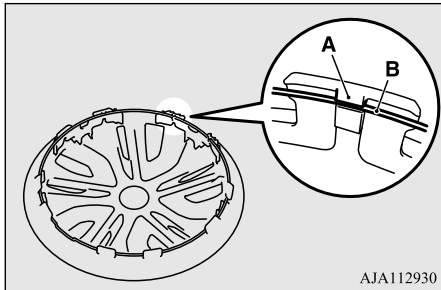

1. Alignez les valves de gonflement du pneu (C) et l'encoche de l'enjoliveur (D).

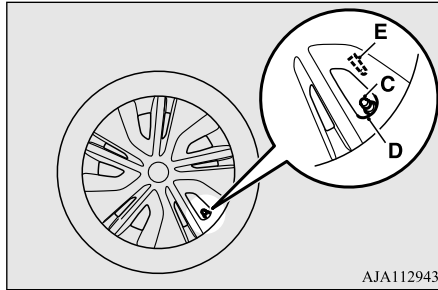
**REMARQUE**

- Les enjoliveurs complets portent un symbole (E) à l'intérieur pour indiquer la position de la valve de gonflement. Avant d'installer l'enjoliveur sur la roue, assurez-vous que l'ouverture portant le symbole est correctement alignée avec la valve de gonflement.

2. Enfoncez la partie inférieure (F) de l'enjoliveur dans la roue.
3. Enfoncez doucement les deux côtés (G) de l'enjoliveur et maintenez-les en place avec vos deux genoux.

4. Tapotez doucement sur la circonférence de l'enjoliveur sur sa partie supérieure (H), puis enfoncez l'enjoliveur pour le mettre en place.

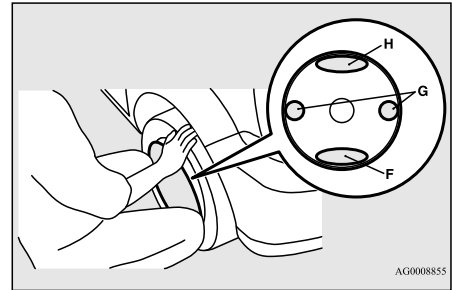
**Remorquage**

N0083700200

Si votre véhicule doit être remorqué

Si votre véhicule doit être remorqué, nous vous recommandons de faire appel à un service de dépannage.

Si un remorquage s'avère nécessaire, faites transporter le véhicule au moyen d'une dépanneuse.

Une technique de remorquage incorrecte pourrait endommager votre véhicule.

⚠ ATTENTION

- Ne vous faites surtout pas remorquer par un autre véhicule à l'aide d'une corde.

📖 REMARQUE

- Ne pas se servir des crochets d'arrimage pour le remorquage. Ces crochets sont prévus uniquement pour le transport du véhicule même.
- Votre véhicule ne peut pas remorquer d'autre véhicule.

8

Il se peut qu'il existe des règlements locaux concernant le remorquage. Respectez les réglementations en vigueur dans votre région lorsque vous conduisez votre véhicule.

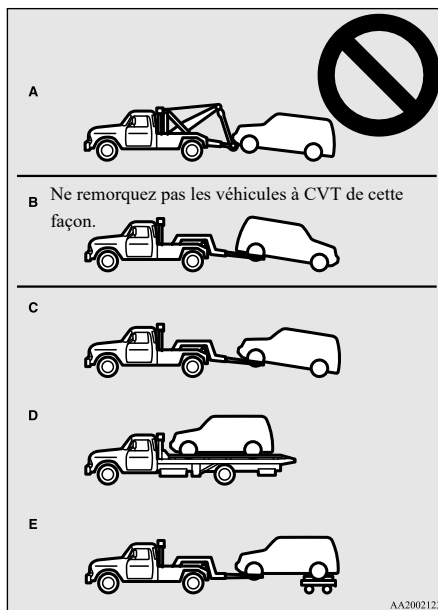

⚠ ATTENTION

- Ne remorquez pas les véhicules avec transmission à variation continue (CVT) avec les roues au sol (type B) comme illustré. Si le véhicule est remorqué ainsi, il se peut que l'huile de la transmission à variation continue (CVT) n'atteigne pas toutes les parties de la boîte de vitesses et contribue par conséquent à l'endommager. Si vous remorquez un véhicule à CVT, utilisez l'équipement de type C, D ou E.
- Un véhicule dont la boîte-pont manuelle fonctionne mal ou est endommagée doit être transporté avec les roues motrices sur le charriot (type C, D ou E), comme illustré.

Remorquage par dépanneuse

⚠ ATTENTION

- Ce véhicule ne peut pas être remorqué par une dépanneuse utilisant un système de suspension à élingue (type A), comme illustré. L'usage d'une élingue endommagera le pare-chocs et la partie avant du véhicule.

⚠ ATTENTION

● Si le véhicule est remorqué alors que le commutateur d'allumage est en position «ON» (marche) ou que le mode de fonctionnement est sur «ON» (marche), et que seules les roues avant ou les roues arrière sont soulevées (type B ou C), le système de contrôle de stabilité actif (ASC) pourrait se mettre en marche et provoquer un accident. Lorsque vous remorquez le véhicule avec les roues arrière soulevées, tournez le commutateur d'allumage en position «ACC» (accessoire) ou sélectionnez le mode de fonctionnement ACCESSOIRE. Lorsque vous remorquez le véhicule avec les roues avant soulevées, laissez le commutateur d'allumage ou le mode de fonctionnement comme suit.

[Sauf pour les véhicules équipés de la clé F.A.S.T.]

Le commutateur d'allumage est en position «OFF» (arrêt) ou «ACC» (accessoire).

[Véhicules équipés de la clé F.A.S.T.]

Le mode de fonctionnement est sur ARRÊT ou ACCESSOIRE.

Remorquage avec roues arrière soulevées (Type B - véhicules à boîte-pont manuelle uniquement)

Placez le levier de changement de vitesses en position «N» (point mort).

Fixez le volant en position tout droit à l'aide d'une corde ou d'une sangle d'arrimage.

Remorquage avec roues avant soulevées (Type C)

Desserrez le frein de stationnement.

Mettez le levier de changement de vitesses (boîte-pont manuelle) à la position «N» (point mort) ou le levier sélecteur (CVT) à la position «N» (point mort).

Conduite dans des conditions difficiles

N00837201799

Si votre véhicule est enlisé dans du sable, de la boue ou de la neige

Si le véhicule est enlisé dans la neige, du sable ou de la boue, il peut le plus souvent être bougé grâce à un mouvement de basculement. Faites basculer votre véhicule d'avant en arrière pour le libérer.

N'emballez pas le moteur et ne faites pas non plus patiner les roues. Des efforts trop prononcés pour libérer le véhicule bloqué peuvent causer une surchauffe et une défaillance de la boîte-pont. Laissez le moteur tourner au ralenti quelques minutes pour refroidir la boîte-pont avant d'essayer de nouveau.

⚠ AVERTISSEMENT

- Lorsque vous tentez de basculer le véhicule, assurez-vous que personne n'est à proximité. Le mouvement de basculement peut causer un déplacement brusque du véhicule vers l'avant ou l'arrière, et blesser ceux qui seraient à proximité.

8

Sur chaussées mouillées

⚠ ATTENTION

- Évitez les routes inondées. L'eau est souvent plus profonde qu'elle n'en a l'air; vous pourriez être sérieusement blessé en conduisant dans une eau en crue.
- Lorsque vous conduisez sous la pluie, sur des routes couvertes d'eau ou passez dans un poste de lavage, il est possible que de l'eau s'infilte dans les disques de frein, ce qui peut les empêcher temporairement de fonctionner. Dans ce cas, appuyez légèrement sur la pédale de frein afin de voir si les freins fonctionnent correctement. Si ce n'est pas le cas, donnez plusieurs petits coups de frein tout en roulant de façon à faire sécher les plaquettes de frein ou les garnitures, puis vérifiez-les de nouveau.

ATTENTION

- Lorsque vous conduisez sous la pluie, il est possible qu'une couche d'eau se forme entre les pneus et la surface de la route (aquaplanage). Cela diminue l'adhérence des pneus sur la route, rendant difficile le contrôle du véhicule ou un freinage adéquat. Lorsque vous conduisez sur chaussée mouillée:
 - Conduisez votre véhicule à une vitesse sûre.
 - Ne conduisez pas avec des pneus usés.
 - Gardez toujours les pneus à des pressions de gonflage appropriées.

8

Sur chaussées enneigées ou verglacées

- Lorsque vous conduisez sur une route couverte de neige ou de glace, utilisez des pneus à neige. Vous ne pouvez pas utiliser de chaînes antidérapantes sur votre véhicule. Il peut y avoir certains règlements nationaux ou locaux concernant l'utilisation de pneus à neige. Vérifiez toujours les règlements en vigueur dans votre région avant de les utiliser. Reportez-vous aux rubriques intitulées «Pneus à neige» à la page 9-23 et «Chaînes antidérapantes», à la page 9-23.

- Conduisez lentement. Ne démarrez pas ou ne vous arrêtez pas de façon brusque, ne faites pas de virages brusques ou de freinages brusques.
- Laissez une distance plus grande entre votre véhicule et celui qui le précède, et évitez de freiner brutalement.
- Si vous glissez pendant une accélération, retirez votre pied de l'accélérateur. Tournez doucement le volant en direction du dérapage.
- Votre véhicule est équipé d'un système de freinage antiblocage (ABS). Maintenez la pédale de frein fermement enfoncée; ne la relâchez pas. Ne pompez pas sur la pédale de frein, car cela pourrait réduire les performances de freinage.
- Si vous stationnez sur des routes enneigées ou gelées, il peut être difficile de déplacer de nouveau le véhicule car le frein risque d'être gelé. Appuyez progressivement sur la pédale d'accélérateur pour mettre le véhicule en mouvement lorsque cela ne présente aucun danger.

ATTENTION

- N'appuyez pas rapidement sur la pédale d'accélérateur. Le véhicule pourrait se déplacer lorsqu'il se dégage de la glace, et provoquer un accident.

Sur une route cabossée ou à ornières

- Allez aussi lentement que possible quand vous conduisez sur des routes cabossées, à ornières ou sur des nids de poule, etc.

ATTENTION

- La conduite sur des routes cabossées, à ornières ou sur des nids de poule peut endommager les pneus et les roues. Les roues munies de pneus à profil bas ou sous-gonflés sont particulièrement vulnérables.
- La carrosserie, un pare-chocs, le pot d'échappement et d'autres pièces risquent d'être endommagés si le véhicule est:
 - roulé par-dessus une bordure (par exemple à l'entrée ou la sortie d'un parc de stationnement);
 - garé trop près d'une bordure ou d'un butoir de stationnement, ou le long d'une bordure de trottoir;
 - conduit dans une pente raide.

Système de coupure de la pompe à carburant

N0086060031

AVERTISSEMENT

- **Avant de tenter de redémarrer le moteur après une collision, inspectez toujours le sol en dessous du véhicule pour voir si du carburant fuit. Si vous trouvez une fuite de carburant ou sentez une odeur de carburant, ne redémarrez pas le moteur.**
- **Mitsubishi Motors vous recommande de faire inspecter votre véhicule par un concessionnaire agréé Mitsubishi Motors après toute collision.**

En cas de collision ayant provoqué le déploiement du coussin de sécurité gonflable avant, le système de coupure de la pompe à carburant s'active pour arrêter l'alimentation en carburant du moteur.

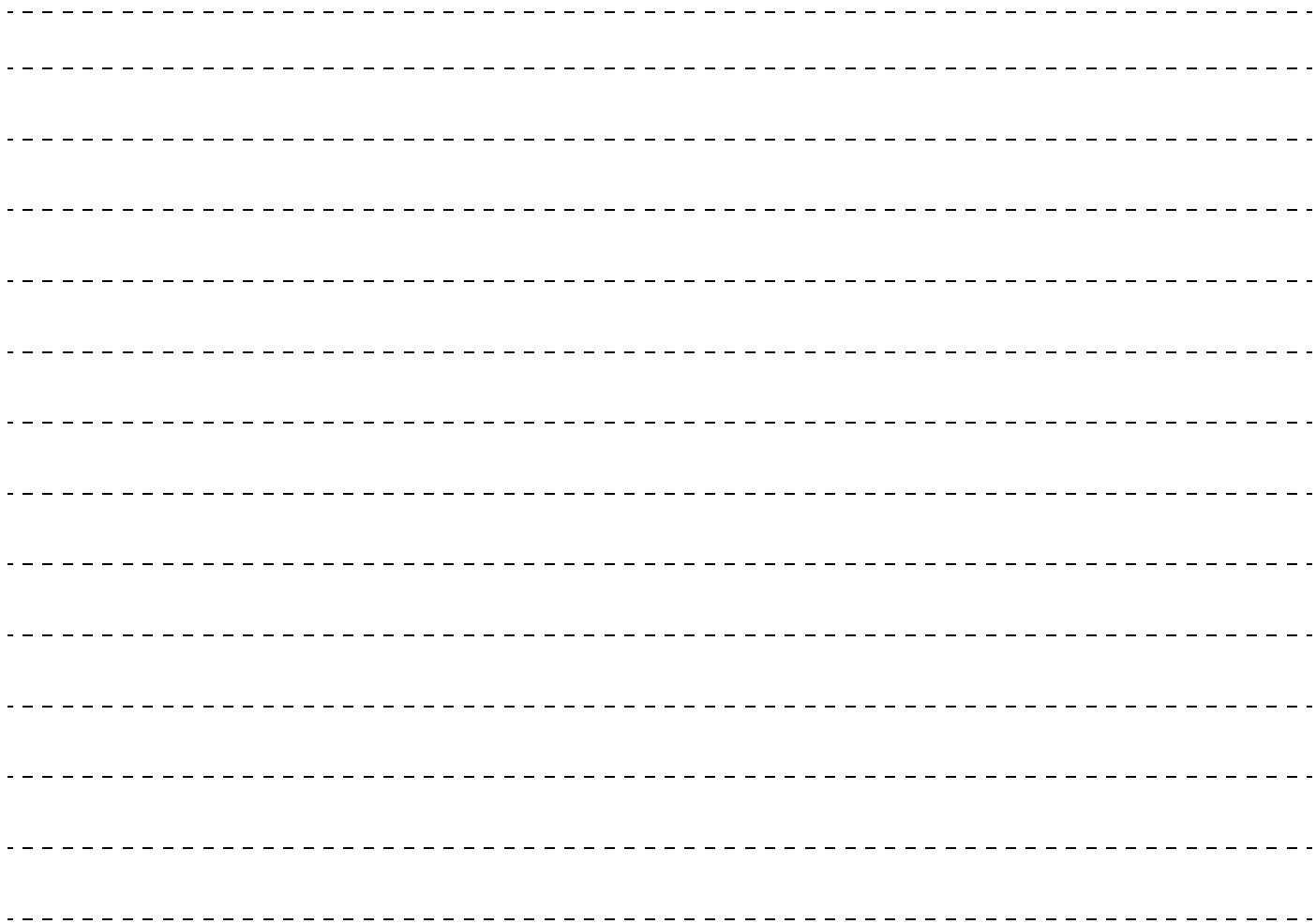

Entretien et soins apportés au véhicule

Précautions d'entretien	9-2
Pot catalytique	9-3
Capot	9-4
Vue du compartiment moteur	9-6
Huile moteur et filtre à huile	9-6
Liquide de refroidissement du moteur	9-8
Filtre à air	9-10
Huile pour boîte-pont manuelle (le cas échéant)	9-10
Liquide de transmission à variation continue (CVT) (le cas échéant).....	9-11
Liquide de lave-glace	9-11
Liquide de frein	9-12
Batterie	9-12
Pneus	9-14
Garde de la pédale d'embrayage (le cas échéant).....	9-23
Garde de la pédale de frein	9-24
Frein de stationnement	9-24
Balais d'essuie-glace	9-24
Entretien du système antipollution	9-25
Entretien général	9-26
Pour climats froids et temps de neige	9-28
Lames fusibles	9-28
Fusibles	9-28
Remplacement des ampoules	9-32
Précautions concernant les soins à apporter au véhicule	9-41
Nettoyage de l'intérieur de votre véhicule	9-41
Nettoyage de l'extérieur du véhicule	9-42

Précautions d'entretien

N00937301.599

Un entretien régulier de votre véhicule en préservera sa valeur et son apparence aussi longtemps que possible.

Vous pouvez faire certains travaux d'entretien vous-même. Cependant, le reste doit uniquement être effectué par un concessionnaire agréé Mitsubishi Motors ou à l'atelier de réparation de votre choix.

Si vous détectez une défaillance ou toute autre anomalie, faites-la réparer par un concessionnaire agréé Mitsubishi Motors ou l'atelier de réparation de votre choix.

Cette rubrique décrit les vérifications d'entretien que vous pouvez faire vous-même si vous le souhaitez. Suivez les instructions et observez les mesures de sécurité pour chaque procédure.

⚠ AVERTISSEMENT

- Lors d'une vérification ou d'un entretien à l'intérieur du compartiment moteur, veillez à ce que le moteur soit arrêté et qu'il ait eu le temps de refroidir.

⚠ AVERTISSEMENT

- S'il est nécessaire d'effectuer un travail à l'intérieur du compartiment moteur pendant que le moteur tourne, veillez tout spécialement à ce que vos vêtements, vos cheveux, etc., ne puissent se prendre dans le ventilateur, les courroies d'entraînement ou d'autres pièces mobiles.

- Après les travaux d'entretien, veillez à retirer tous les outils ou chiffons qui pourraient être restés dans le compartiment moteur.

Dans le cas contraire, vous pourriez provoquer un incendie ou endommager le véhicule.

- Le ventilateur peut démarrer automatiquement même si le moteur est arrêté. Tournez le commutateur d'allumage en position «OFF» (arrêt) ou réglez le mode de fonctionnement sur OFF (arrêt) comme mesure de sécurité lorsque vous travaillez dans le compartiment moteur.

- Ne fumez pas à proximité de la batterie ou du carburant et éloignez toute flamme nue. Les émanations qui s'en échappent sont inflammables.

- Redoublez de prudence lorsque vous travaillez à proximité de la batterie. Elle contient de l'acide sulfurique toxique et corrosif.

⚠ AVERTISSEMENT

- N'allez pas sous votre véhicule lorsqu'il est soulevé par un cric.

Utilisez toujours des chandelles appropriées et homologuées pour la charge de votre véhicule.

- Une mauvaise manipulation des pièces et composants de votre véhicule pourrait vous occasionner des blessures. Adressez-vous à un concessionnaire agréé Mitsubishi Motors ou à l'atelier de réparation de votre choix si vous avez des questions.



DIAMOND CARE PROTECTION PLAN

Avez-vous souscrit au plan de protection Diamant de Mitsubishi Motors? Ce plan supplémente les garanties de vos véhicules neufs. Pour plus de détails, contactez un concessionnaire agréé Mitsubishi Motors.

Si votre véhicule est soulevé à l'aide d'un cric rouleur

Utilisez uniquement les positions illustrées prévues à cet effet.

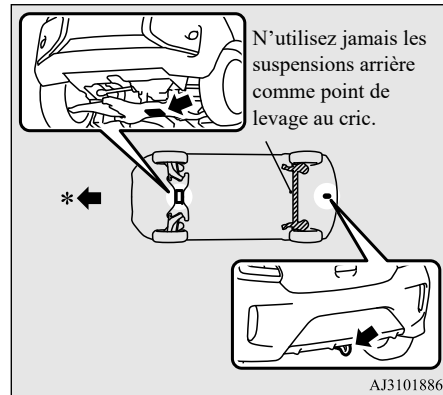

*- Avant du véhicule

⚠ AVERTISSEMENT

- Ne placez le cric rouleur qu'à la position montrée ici. Si le cric rouleur est placé à la mauvaise position, il pourrait endommager votre véhicule et/ou votre véhicule pourrait tomber du cric et provoquer des blessures ou la mort.

⚠ AVERTISSEMENT

- N'utilisez pas le cric sur une surface inclinée ou meuble. Sinon, le cric pourrait glisser et causer des blessures. Veillez à toujours utiliser le cric sur une surface plane et stable. Avant d'installer le cric, assurez-vous qu'il n'y a pas de sable ni de gravillons sous la base du cric.

Pot catalytique

N00937400450

Le pot catalytique nécessite l'utilisation d'essence sans plomb uniquement. L'essence au plomb aura pour effet de ruiner l'efficacité de contrôle des émissions du pot catalytique.

Normalement, le pot catalytique ne nécessite pas d'entretien. Cependant, il est important que le moteur soit toujours au point pour que le pot catalytique puisse continuer à bien fonctionner.

⚠ ATTENTION

- Si votre véhicule n'est pas en bon état, le pot catalytique risque de subir des dommages. Si le moteur produit des ratés ou d'autres symptômes de défaillance, ou si votre véhicule semble donner un moins bon rendement, faites-le vérifier dans les plus brefs délais. La conduite de votre véhicule lorsqu'il surchauffe peut avoir pour effet d'endommager le pot catalytique ainsi que le véhicule.

⚠ AVERTISSEMENT

- Ne circulez pas et ne stationnez pas votre véhicule dans des endroits où des matériaux inflammables, tels que de l'herbe ou des feuilles sèches, sont susceptibles d'entrer en contact avec l'échappement brûlant et éventuellement de s'enflammer.
- N'appliquez pas de couche d'apprêt sur le pot catalytique.

Pour réduire les risques de dommages au pot catalytique:

- Utilisez de l'ESSENCE SANS PLOMB UNIQUEMENT, du type recommandé dans «Choix du carburant».
- Ne roulez pas lorsque votre niveau de carburant est extrêmement bas. Le fait de rouler lorsqu'il y a pratiquement panne sèche peut endommager le pot catalytique.

- N'essayez pas de faire démarrer le moteur en poussant ou remorquant le véhicule. Si la batterie est trop faible ou déchargée, utilisez des câbles volants pour faire démarrer le moteur convenablement.
- Évitez de faire tourner le moteur au ralenti si un ou plusieurs fils de bougie sont débranchés ou manquants, comme c'est le cas lors d'essais de diagnostic.
- Ne laissez pas le moteur tourner au ralenti pendant une longue période, si le ralenti est irrégulier ou s'il y a évidence de défaillance quelconque.
- Pour éviter que le pot catalytique ne soit endommagé par des gaz non brûlés, n'emballez pas le moteur au moment de couper le contact.
- Cessez de conduire le véhicule si vous estimez que les performances sont inférieures à la normale ou si le moteur présente une anomalie, comme par exemple avec l'allumage, etc. S'il vous est impossible d'arrêter le véhicule dans l'immédiat, ralentissez et réduisez votre trajet de conduite. Faites vérifier le véhicule par un concessionnaire agréé Mitsubishi Motors ou l'atelier de réparation de votre choix dès que possible.

- Dans une situation inhabituelle en présence de défaillances majeures du moteur, une odeur de brûlé peut indiquer une surchauffe anormale et grave du pot catalytique. Si cela se produit, arrêtez-vous dans un endroit sûr, coupez le moteur et laissez refroidir le véhicule. Une fois le moteur refroidi, passez immédiatement chez un concessionnaire ou l'atelier de réparation de votre choix qui verra à effectuer les réparations qui s'imposent.

Capot

N00937501719

Pour ouvrir

Utilisez la manette d'ouverture du capot (située sous le tableau de bord près de la porte du conducteur) pour déverrouiller le capot.

Tirez la manette d'ouverture vers vous pour dégager le loquet de verrouillage du capot.

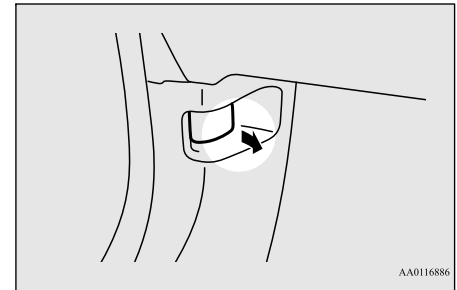

AVERTISSEMENT

- **N'utilisez jamais la manette d'ouverture pour déverrouiller le capot alors que le véhicule est en mouvement.**
- **Ne conduisez pas le véhicule si le capot est déverrouillé.**

Dégagez la manette et soulevez le capot.

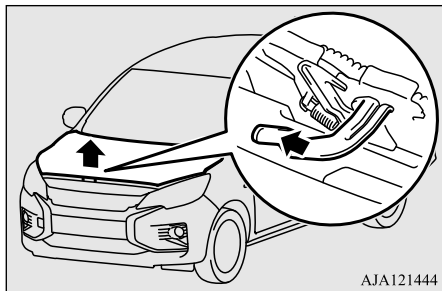

REMARQUE

- Pour éviter d'endommager le capot et les essuie-glaces, veillez à ce que les essuie-glaces soient en position d'arrêt avant d'ouvrir le capot.

Maintenez le capot en position d'ouverture à l'aide de la béquille de capot. Insérez bien la béquille de capot dans l'ouverture identifiée par une flèche sous le capot.

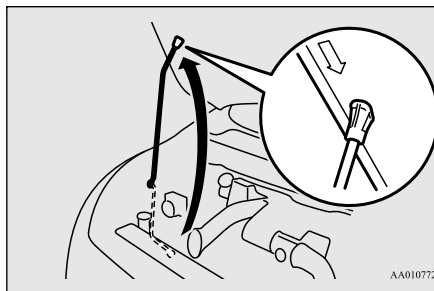

ATTENTION

- Insérez toujours la béquille de soutien dans le trou spécialement prévu à cette fin. Si vous appuyez la béquille à tout autre endroit, elle pourrait glisser et provoquer un accident.
- La béquille de capot peut tomber si le capot se soulève sous l'effet d'un vent fort.

Pour fermer

Pour fermer le capot, dégagez la béquille du capot et remettez-la en place dans son système de retenue.

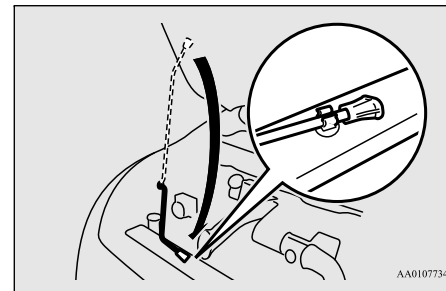

Abaissez lentement le capot d'environ 20 cm (8 pouces), puis lâchez-le pour qu'il se referme de son propre poids.

ATTENTION

- Faites attention à ne pas vous coincer les mains ou les doigts en fermant le capot.
- Assurez-vous que le capot est bien refermé avant de conduire.
Si vous prenez la route alors que le capot n'est pas complètement refermé, celui-ci pourrait s'ouvrir pendant la conduite.

REMARQUE

- Si le capot ne se referme pas correctement, laissez-le retomber d'un peu plus haut.
- Ne poussez pas trop fortement sur le capot. Suivant la force employée et l'endroit où vous poussez, vous risquez d'endommager la carrosserie du véhicule.

Vue du compartiment moteur

N00937601794

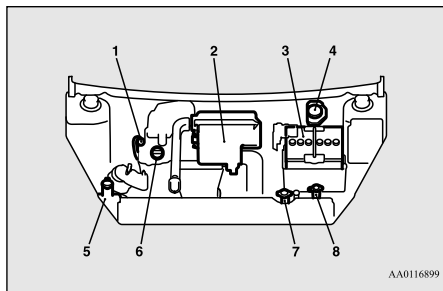

AA0116899

- 1- Jauge d'huile moteur
- 2- Filtre à air
- 3- Batterie
- 4- Liquide de frein
- 5- Réservoir de liquide pour lave-glaces de pare-brise et de lunette arrière
- 6- Bouchon de remplissage d'huile moteur
- 7- Bouchon de radiateur

- 8- Réservoir de liquide de refroidissement moteur

Huile moteur et filtre à huile

N00937702154

Pour vérifier et ajouter de l'huile moteur

Il est normal pour un moteur de consommer de l'huile. Il se peut que vous ayez à ajouter de l'huile entre les intervalles de vidange d'huile recommandés. Avant de faire démarrer le moteur, vérifiez le niveau de l'huile moteur. Rajoutez de l'huile si nécessaire.

Pour vérifier le niveau d'huile, retirez la jauge, essuyez-la, et insérez-la doucement jusqu'au fond. Retirez lentement la jauge à la verticale et vérifiez le niveau de l'huile en regardant la surface supérieure de la jauge. Le niveau d'huile ne doit pas dépasser la ligne sur la jauge d'huile.

REMARQUE

- S'il est difficile de vérifier le niveau de l'huile, essuyez la jauge et réintroduisez-la. Attendez un instant, puis revérifiez le niveau de l'huile en regardant la surface supérieure de la jauge.

Si le niveau n'atteint pas la ligne indiquant la quantité minimale d'huile requise, enlevez le bouchon de remplissage d'huile sur le cache-soupapes du moteur et remplissez jusqu'au «bon» niveau.

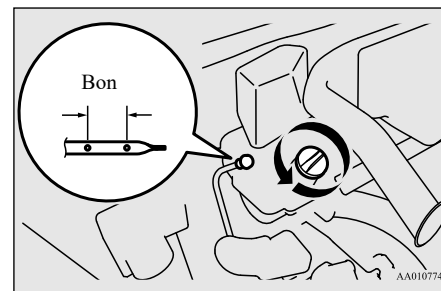

AA0107747

ATTENTION

- Le sur-remplissage provoque l'aération de l'huile et une perte de pression d'huile, ce qui peut endommager le moteur.

AVERTISSEMENT

- L'huile moteur usagée est toxique et peut irriter l'épiderme. Un contact prolongé et répété peut provoquer de graves problèmes de peau, y compris une dermatite et un cancer. Attention de ne pas laisser l'huile usagée entrer en contact avec votre peau et nettoyez avec soin après l'avoir manipulée.

AVERTISSEMENT

- Gardez l'huile usée hors de portée des enfants.

REMARQUE

- La consommation d'huile moteur est fortement influencée par la charge utile, le régime du moteur, etc.
- L'huile moteur se détériorera rapidement si le véhicule est soumis à des conditions difficiles (par exemple, des trajets répétés sur de mauvaises routes, dans des régions montagneuses, sur des routes à nombreuses montées et descentes ou sur de courtes distances). Par conséquent, il sera nécessaire de changer l'huile avant l'échéance figurant dans le calendrier d'entretien du «MANUEL DE GARANTIE/D'ENTRETIEN».

Marquage d'identification de l'huile moteur

Mitsubishi Motors recommande d'utiliser seulement des huiles moteur portant le symbole d'homologation ILSAC à l'avant du récipient.

Symbole d'homologation ILSAC



TA0000313

Symbole de norme API

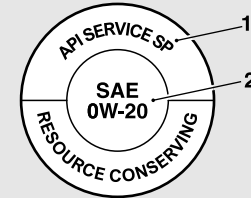

AJA123291

- 1- La partie supérieure indique la qualité de l'huile.
- 2- La partie centrale indique l'indice (grade) SAE de viscosité de l'huile.

Viscosité recommandée de l'huile moteur

Utilisez de l'huile moteur dont la densité est appropriée pour les températures extérieures où vous conduisez.

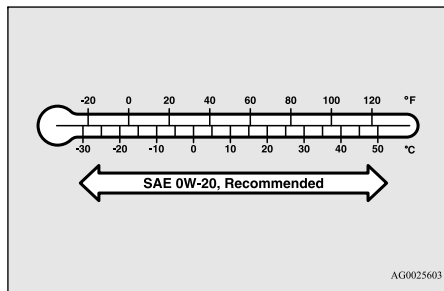

L'huile moteur synthétique 0W-20 d'origine Mitsubishi Motors est recommandée pour une économie optimale de carburant et pour le démarrage par temps froid.

Si l'huile moteur synthétique 0W-20 d'origine Mitsubishi Motors n'est pas disponible, des huiles de grade 5W-20 possédant la certification ILSAC peuvent être utilisées.

Cependant, l'huile moteur synthétique 0W-20 d'origine Mitsubishi Motors doit être utilisée lors du prochain changement d'huile afin de préserver une économie optimale de carburant et faciliter le démarrage par temps froid.

Pour remplacer le filtre à huile

Le filtre à huile doit être remplacé selon la période ou les distances indiquées dans le «MANUEL DE GARANTIE/D'ENTRETIEN».

Utilisez seulement des filtres de rechange de haute qualité sur ce véhicule. Les spécifications du constructeur pour les filtres à huile d'origine Mitsubishi Motors nécessitent que le filtre puisse résister à une pression de 1,8 MPa (256 psi). Les meilleurs filtres de rechange sont les filtres à huile d'origine Mitsubishi.

Suivez les instructions d'installation imprimées sur le filtre.

Liquide de refroidissement du moteur

N00937801679

Pour vérifier le niveau du liquide de refroidissement

Le réservoir de liquide de refroidissement (A) vous permet de voir rapidement quand vous devez ajouter du liquide de refroidissement. Lorsque le moteur est froid, le niveau du liquide de refroidissement dans le réservoir devrait se situer entre les repères «F» (plein) et «L» (bas). Le radiateur reste habituellement plein; il n'est donc pas nécessaire d'enlever le bouchon de radiateur (B) à moins que vous ne vouliez vérifier le point de congélation du liquide de refroidissement ou remplacer le liquide de refroidissement anti-gel.

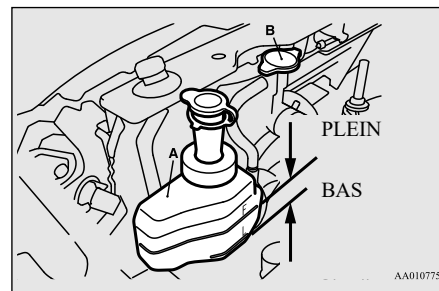

Pour ajouter du liquide de refroidissement

Utilisez du «Super Long Life Coolant Premium d'origine Mitsubishi Motors» ou un liquide équivalent*.

*: liquide de refroidissement de haute qualité similaire à base d'éthylène glycol, sans silicate, sans amine, sans nitrate et sans borate, bénéficiant de la technologie acide organique hybride de longue durée

Le liquide de refroidissement d'origine Mitsubishi Motors protège efficacement tous les métaux, y compris l'aluminium, contre la corrosion et la rouille et il empêche la formation de bouchons dans certains organes du moteur. Si vous devez ajouter souvent du liquide de refroidissement, ou si le niveau dans le réservoir ne baisse pas lorsque le moteur se refroidit, le système de refroidissement devrait être vérifié sous pression pour déterminer s'il y a des fuites. Faites vérifier votre véhicule par un concessionnaire agréé Mitsubishi Motors ou l'atelier de réparation de votre choix.

⚠ ATTENTION

- N'utilisez pas d'antigel à base d'alcool ou de méthanol ni des liquides de refroidissement du moteur qui en contiennent. L'emploi du mauvais antigel peut corroder les pièces en aluminium.
- La concentration d'antigel nécessaire dépend de la température ambiante prévue.
Au-dessus de -35 °C (-31 °F): concentration de 50 % d'antigel
En-dessous de -35 °C (-31 °F): concentration de 60 % d'antigel
Vous pouvez vérifier le niveau de concentration avec une jauge que vous trouverez dans un magasin de pièces et d'accessoires d'automobile, sinon votre concessionnaire agréé Mitsubishi Motors ou un préposé d'une station-service peut le vérifier pour vous.
- Ne modifiez pas la concentration du liquide de refroidissement en ajoutant de l'eau.
- Ne complétez jamais le contenu du réservoir avec de l'eau seule. L'eau seule bout à une température plus basse et elle n'empêche pas la rouille ni le gel. Si l'eau gèle, le système de refroidissement sera endommagé. N'utilisez pas d'eau du robinet. Elle peut causer de la corrosion et de la rouille.

Bouchon de radiateur

Le bouchon du radiateur doit être fermé de façon étanche pour empêcher toute perte de liquide de refroidissement, car cela pourrait endommager le moteur. N'utilisez qu'un bouchon de radiateur d'origine Mitsubishi Motors ou un équivalent approuvé.

⚠ AVERTISSEMENT

- Attendez que le moteur ait refroidi avant d'ouvrir le bouchon du radiateur. Sinon de la vapeur très chaude ou du liquide de refroidissement bouillant pourrait jaillir de l'orifice de remplissage et vous brûler.

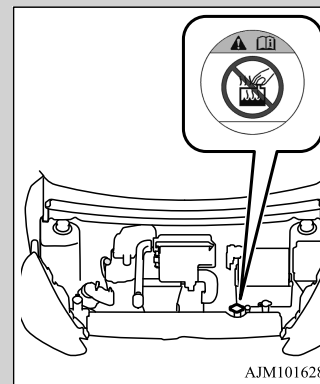

Souvenez-vous des points suivants

- Ne remplissez pas trop le réservoir de liquide de refroidissement.
- Le bouchon du radiateur de votre véhicule est spécial, car il reste étanche et permet au liquide de refroidissement de revenir du réservoir vers le radiateur lorsque le moteur se refroidit. Si vous devez changer le bouchon, utilisez exactement le même type.
- Vérifiez le point de congélation du liquide de refroidissement dans le radiateur au moyen de l'instrument approprié et en veillant à respecter les consignes de sécurité. Si vous devez ajouter de l'antigel, gardez à l'esprit que le contenu du réservoir doit être protégé contre le gel.
- Gardez l'avant du radiateur et du condensateur en bon état de propreté.
- Si la température du liquide de refroidissement ne monte pas après le réchauffement du moteur, passez chez un concessionnaire agréé Mitsubishi Motors ou l'atelier de réparation de votre choix avec votre véhicule pour que le thermostat soit vérifié, et remplacé au besoin.

Filtre à air

N00937901540

Le filtre à air s'encrasse de saleté et de poussière avec le temps et ne filtre plus correctement. Remplacez-le par un filtre neuf en vous référant à la rubrique entretien sous «MANUEL DE GARANTIE/D'ENTRETIEN».

1. Défaites les attaches du couvercle. Ouvrez la partie supérieure du couvercle et sortez le filtre à air.

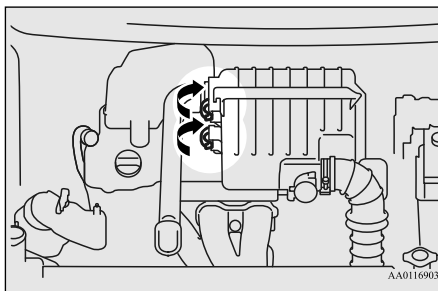

⚠ ATTENTION

- Prenez soin de ne pas égratigner le débitmètre d'air massique lors de la dépose du couvercle de filtre à air.

2. Remplacez le filtre à air et remettez le couvercle à sa position d'origine.

REMARQUE

- Si vous devez remplacer le filtre à air, nous vous recommandons d'utiliser un filtre d'origine Mitsubishi Motors.
- Après avoir remplacé le filtre à air, assurez-vous que les charnières inférieures du couvercle sont fermement installées.

Huile pour boîte-pont manuelle (le cas échéant)

N00938201205

Chaque fois que vous vérifiez le niveau d'huile de la boîte-pont manuelle, ajoutez de l'huile pour maintenir au besoin le niveau approprié.

Remplissez ou changez l'huile selon le tableau ci-dessous.

Type d'huile

Lubrifiant	NEW MULTI GEAR OIL ECO API d'origine Mitsubishi Motors de GL-4
Gamme de viscosités	SAE 75W-80

Liquide de transmission à variation continue (CVT) (le cas échéant)

N00938101187

La transmission à variation continue (CVT) doit être entretenue et réparée par un concessionnaire agréé Mitsubishi Motors ou l'atelier de réparation de votre choix pour en assurer le rendement optimal ainsi que la plus longue durée de vie possible. Il est important que le niveau de liquide de la transmission soit toujours approprié.

Type de liquide

Utilisez exclusivement le liquide de transmission «CVTF-J4 ou CVTF-J4+ d'origine Mitsubishi Motors» pour assurer une performance optimale de la transmission.

⚠ ATTENTION

- L'utilisation d'un liquide de boîte-pont inadéquat peut endommager la boîte-pont.

Additifs spéciaux

Ne pas utiliser d'additifs dans le liquide de transmission.

Liquide de lave-glace

N00938601430

Le réservoir de liquide de lave-glace de pare-brise et de lunette arrière se trouve dans le compartiment moteur.

Vérifiez le niveau de liquide de lave-glace à intervalles réguliers et ajoutez du liquide dans le réservoir au besoin.

Ouvrez le bouchon du réservoir et vérifiez le niveau de liquide de lave-glace.

Le niveau le plus élevé se trouve à environ 5 cm (2 po) en dessous de la surface supérieure du réservoir.

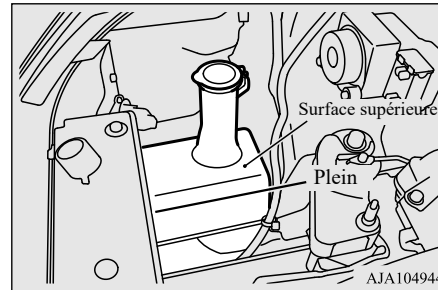

Si du gel est annoncé, vidangez toute l'eau du réservoir en faisant fonctionner la pompe. Remplissez le réservoir d'antigel pour lave-glace (et non d'antigel pour radiateur) et faites fonctionner le système pendant quelques secondes pour vidanger le reste d'eau.

⚠ ATTENTION

- N'utilisez pas de liquide autre que du liquide de lave-glace. N'utilisez pas non plus de liquides tels que de l'eau savonneuse, du nettoyant pour vitres ou du liquide de refroidissement du moteur. L'usage d'autres liquides peut endommager le véhicule en causant par exemple des traces sur la surface peinte du véhicule, en endommageant la pompe du lave-glace ou en bouchant la buse, empêchant la pulvérisation du liquide de lave-glace.
- Si vous diluez exagérément le liquide de lave-glace en hiver, celui-ci risque de geler sur le pare-brise.

Liquide de frein

N00938701314

Pour vérifier le niveau de liquide

Le niveau du liquide doit se situer entre les repères «MAX» et «MIN» qui se trouvent sur le réservoir.

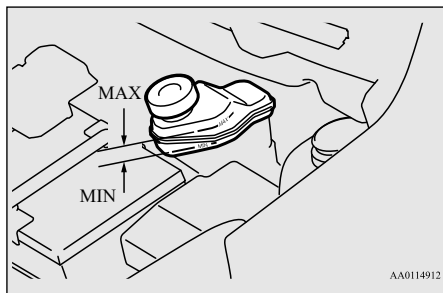

Le niveau du liquide baisse légèrement avec l'usure des plaquettes de frein mais cela n'est pas signe d'anomalie.

Le liquide dans le maître-cylindre doit être contrôlé lorsqu'un autre travail est effectué sous le capot. Dans le même temps, il faut aussi contrôler s'il y a des fuites dans le système de freinage.

Si le niveau du liquide baisse notablement sur une brève période, cela indique qu'il y a des fuites dans le système de freinage.

Si cela se produit, faites inspecter le véhicule par un concessionnaire agréé Mitsubishi Motors ou l'atelier de réparation de votre choix.

Type de liquide

Utilisez un liquide de frein conforme aux normes DOT 3 ou DOT 4. Le capuchon du réservoir doit être fermement resserré afin d'éviter que la saleté et l'eau ne pénètrent à l'intérieur.

⚠ AVERTISSEMENT

- **Faites attention en manipulant le liquide de frein car il est nocif pour les yeux, peut irriter la peau et risque d'endommager les surfaces peintes. Si vous en reversez, essuyez-le immédiatement.**

Si vous avez du liquide de frein sur les mains ou dans les yeux, rincez immédiatement à l'eau propre. Consultez un médecin pour effectuer un suivi si nécessaire.

⚠ ATTENTION

- Évitez que du liquide à base de pétrole n'entre en contact, ne se mélange ou ne pénètre dans le système de liquide de frein. Cela pourrait avoir pour effet d'endommager les joints d'étanchéité.
- Faites preuve de prudence lors de la manipulation du liquide de frein. Le liquide peut endommager les surfaces peintes.
- Utilisez uniquement le liquide de frein recommandé. Les différentes marques de liquide de frein comprennent des additifs différents qui peuvent entraîner une réaction chimique. Ne mélangez pas les marques de liquide de frein.
- Maintenez toujours le bouchon du réservoir de liquide de frein fermé afin d'éviter son évaporation.

Batterie

N00939100943

L'état de la batterie est très important pour permettre un démarrage rapide et pour garder le système électrique du véhicule en bon état de marche. Vérifiez régulièrement la batterie.

Vérification du niveau d'électrolyte de la batterie

N00901500072

Le niveau d'électrolyte doit se trouver entre les limites indiquées à l'extérieur de la batterie. Remplissez-la avec de l'eau distillée selon le besoin. La partie intérieure de la batterie est divisée en plusieurs compartiments. Enlevez le bouchon de chaque compartiment et remplissez jusqu'au repère. Ne remplissez pas au-delà de la ligne supérieure car cela pourrait provoquer des dommages en cas de fuite pendant la conduite.

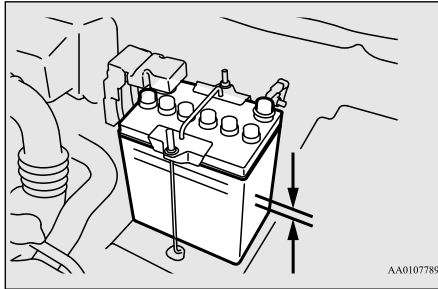

⚠ AVERTISSEMENT

- Si la batterie tombe à plat, assurez-vous de vérifier le niveau d'électrolyte avant de brancher des câbles volants.

⚠ AVERTISSEMENT

- Assurez-vous de bien remettre en place les bouchons après avoir vérifié le niveau d'électrolyte.
- Si un bouchon ne se referme pas correctement, vous devez remplacer la batterie.

Par temps froid

N00901600060

La batterie est plus faible par temps froid. Cela est dû à ses propriétés chimiques et physiques et c'est la raison pour laquelle une batterie très froide, d'autant plus si sa charge est faible, aura de la difficulté à faire démarrer votre véhicule.

Il est recommandé de faire vérifier votre batterie et le système de charge par un concessionnaire agréé Mitsubishi Motors ou un atelier de réparation de votre choix avant le début de la saison froide. S'il le faut, faites-la charger. Cette mesure garantira un démarrage plus fiable et une plus longue durée de vie de la batterie.

Branchement et débranchement

N00901701172

Pour débrancher le câble de la batterie, coupez le moteur. Débranchez d'abord la borne négative (-), puis la borne positive (+). Pour

rebrancher la batterie, connectez d'abord la borne positive (+), puis la borne négative (-), avant de mettre le véhicule en marche.

📖 REMARQUE

- Ouvrez le couvercle de la borne (A) avant de brancher ou de débrancher la borne positive (+) de la batterie.
- Desserrez l'écrou (B), puis débranchez le câble de batterie de sa borne positive (+).

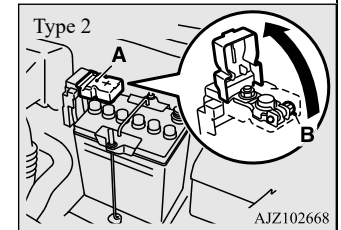
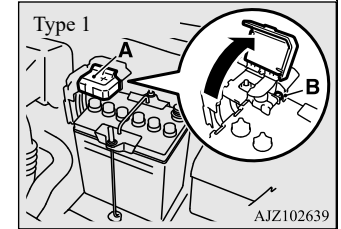

⚠️ AVERTISSEMENT

- Ne débranchez jamais la batterie pendant que le moteur tourne sans quoi vous risquez d'endommager les pièces électriques du véhicule.
- Ne court-circuitez jamais la batterie. Elle pourrait surchauffer et s'endommager.
- Évitez toute étincelle à proximité de la batterie, et éloignez toute cigarette ou flamme nue, car la batterie pourrait exploser.
- L'électrolyte de la batterie (acide de batterie) est composé d'acide sulfurique dilué et corrosif. S'il se répand sur les pièces voisines, il pourrait les fendre, les tacher ou les décolorer. S'il se répand sur votre peau ou dans vos yeux, il peut vous brûler ou provoquer la cécité. Veuillez observer les instructions de manipulation suivantes:
- Si de l'électrolyte se répand sur les parties en plastiques ou autres pièces voisines, nettoyez-le avec un chiffon doux ou une peau de chamois imbibée d'une solution d'eau et de détergent neutre, puis rincez immédiatement les pièces affectées avec beaucoup d'eau.
- Si l'électrolyte se répand sur vos mains ou vêtements, rincez avec de l'eau. Si vos yeux sont touchés par l'électrolyte, rincez-les immédiatement à l'eau et consultez immédiatement un médecin.

⚠️ AVERTISSEMENT

- Ouvrez les portes et les fenêtres si vous chargez la batterie ou si vous avez à la manipuler dans un espace clos.
- Portez toujours des vêtements et des lunettes de protection lorsque vous travaillez avec la batterie, ou demandez à un mécanicien qualifié de le faire.
- Si vous effectuez une charge rapide de votre batterie, débranchez d'abord les câbles de la batterie.
- Pour éviter tout court-circuit, veillez à toujours débrancher la borne négative (-) en premier, et à la rebrancher en dernier.
- Les cosses de la batterie, ses bornes et les accessoires connexes contiennent du plomb et des composés de plomb. Lavez vos mains après toute manipulation.

📖 REMARQUE

- Vérifiez chaque borne de batterie pour déceler s'il y a corrosion. Vous pouvez éviter une plus grande corrosion en utilisant une solution de bicarbonate de sodium et d'eau. Graissez les bornes et les attaches après qu'elles aient été nettoyées ou serrées.
- Assurez-vous que la batterie est correctement fixée et qu'elle ne risque pas de bouger. Vérifiez également que chaque borne est bien serrée.

📖 REMARQUE

- Lorsque vous n'utilisez pas votre véhicule pendant une période prolongée, enlevez la batterie et rangez-la dans un endroit où le liquide qu'elle contient ne risque pas de geler. Lorsque vous rangez la batterie, elle doit être chargée au maximum.
- Avant de nettoyer la batterie, serrez tous les bouchons des orifices de remplissage pour empêcher la saleté et l'humidité de pénétrer.

Pneus

N00939201693

⚠️ AVERTISSEMENT

- **Il est dangereux de conduire avec des pneus usés, endommagés ou mal gonflés. Ces types de conditions nuisent à la performance de votre véhicule. Ces types de conditions des pneus peuvent aussi provoquer la séparation de la bande de roulement ou une explosion du pneu, ce qui peut provoquer un accident et des blessures graves, voire mortelles.**

⚠ AVERTISSEMENT

- **Les pneus, y compris le pneu de secours, se dégradent avec le temps et l'âge, même quand ils ne sont pas utilisés. Il est recommandé de remplacer tout pneu de plus de 6 ans généralement, même si aucun dommage n'est apparent.**

Il est important de connaître la signification des termes suivants:

- Pression de gonflage des pneus à froid:
 - La pression mesurée après que le véhicule a été garé pendant au moins trois heures,
 - ou
 - La pression mesurée après que le véhicule a roulé pendant moins de 1,6 km (1 mi) et qu'il a été garé pendant trois heures.
- Pression maximale: la pression de gonflage à froid maximale autorisée pour ce pneu.
- Pression de gonflage des pneus recommandée: la pression de gonflage requise pour une performance optimale des pneus.
- Flanc extérieur recherché:
 - Un pneu à flanc blanc peut comporter une inscription blanche, le nom du fabricant, de la marque et/ou le nom du modèle sous la forme d'une inscription embosée plus élevée et plus profonde que la même inscription sur l'autre flanc du pneu,
 - ou
 - Le flanc qui fait face à l'extérieur d'un pneu asymétrique et qui possède un côté particulier devant toujours pointer vers l'extérieur une fois monté sur le véhicule.
- Pneu tourisme: pneu destiné aux véhicules de tourisme, aux véhicules particuliers à usages multiples et aux camions dont le poids nominal brut du véhicule (PNBV) est inférieur ou égal à 10 000 livres.
- Pneu pour véhicule utilitaire léger (VUL): pneu conçu par son fabricant comme étant principalement destiné aux véhicules utilitaires légers ou aux véhicules particuliers à usages multiples.
- Bande de roulement: partie du pneu qui entre en contact avec la route.
- Nervure de bande de roulement: section de la bande de roulement qui s'étend sur toute la circonférence d'un pneu.
- Séparation de la bande de roulement: séparation de la bande de roulement de la carcasse du pneu.
- Carcasse: structure du pneu, à l'exception de la bande de roulement et du caoutchouc du flanc du pneu qui, quand elle est gonflée, supporte la charge.
- Flanc du pneu: partie du pneu située entre la bande de roulement et le talon.

- Largeur du boudin: distance linéaire entre les deux extrémités extérieures des flancs d'un pneu gonflé, à l'exception des élévations dues à l'apposition de labels, de décorations ou de bandes protectrices.
- Talon: partie d'un pneu qui est faite de fils en acier, enroulés ou renforcés sous forme de plis et dont la forme s'adapte à la jante.
- Pli: couche de fils câblés parallèles revêtus de caoutchouc.
- Fil câblé: fils qui forment les plis dans le pneu.
- Jante: support métallique pour un pneu ou un ensemble de pneu et de chambre à air sur lequel reposent les talons du pneu.
- Diamètre de jante: diamètre nominal du siège du talon.
- Rainure: espace entre deux talons adjacents de la bande de roulement.

Marques des pneus

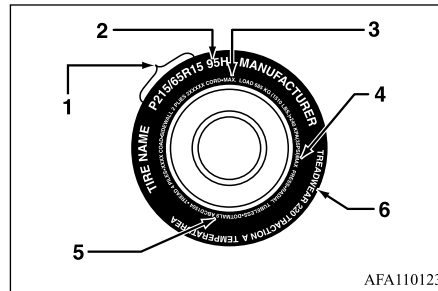

- 1- Désignation de la dimension
- 2- Description de la durée de vie du pneu
- 3- Charge maximale
- 4- Pression maximale
- 5- Code des normes de sécurité de l'U.S. DOT (TIN)
- 6- Usure de la bande de roulement, adhérence et cotes de température

Désignation de la dimension

EXEMPLE: P215/65R15

P	Dimension des pneus de véhicules de tourisme en fonction des normes de fabrication aux États-Unis
215	Largeur de section en millimètres (mm)
65	Rapport de format en pourcentage (%) Rapport de la hauteur de section et de la largeur de section du pneu.
R	Code de fabrication • «R» indique une fabrication radiale. • «D» indique une fabrication diagonale.
15	Diamètre de la jante en pouces (po)

REMARQUE

- Le dimensionnement métrique des pneus européens/japonais s'inspire des normes de fabrication européennes/japonaises. Les pneus conçus en fonction de ces normes ont la dimension du pneu moulée sur le flanc, débutant par la largeur de section. La lettre «P» est absente de la désignation de dimension de ce pneu.

Exemple: 215/65R15 96H.

- Le dimensionnement métrique des pneus LT (véhicules utilitaires légers) s'inspire des normes de fabrication des États-Unis. La désignation de dimension métrique des pneus LT est la même que celle des pneus P, à l'exception des lettres «LT» qui sont moulées sur le flanc, précédant la désignation de dimension.

Exemple: LT235/85R16.

REMARQUE

- Les pneus de secours provisoires sont des pneus de secours compacts à haute pression conçus exclusivement pour être utilisés provisoirement en cas d'urgence. Les pneus fabriqués selon cette norme portent la lettre «T» moulée sur le flanc, précédant la désignation de dimension. Exemple: T145/80D18 103M.

Description de la durée de vie du pneu

EXEMPLE: 95H

95	Indice de charge Un code numérique associé à la charge maximale que peut soutenir un pneu.
----	---

H

Symbole de vitesse
Un tel symbole indique la gamme de vitesses à laquelle un pneu peut porter une charge en lien avec son indice de charge, dans certaines conditions de conduite.

La vitesse maximale qui correspond au symbole de vitesse ne devrait être utilisée que si les conditions de conduite précisées sont présentes. (c'est-à-dire: pression de gonflage des pneus, charge du véhicule, conditions routières et limites de vitesses affichées)

Charge maximale

La charge maximale indique la charge maximale pouvant être portée par ce pneu.

⚠️ AVERTISSEMENT

- **Il est dangereux de surcharger les pneus. Une surcharge peut occasionner une défaillance du pneu, nuire à la tenue de route du véhicule et augmenter la distance de freinage. Utilisez des pneus de la capacité de charge recommandée pour votre véhicule. Ils ne doivent jamais être surchargés.**

9

Pression maximale

La pression maximale indique la pression de gonflage à froid maximale autorisée pour ce pneu.

Numéro d'identification du pneu (TIN)

Le TIN peut se trouver sur l'un des flancs du pneu ou sur les deux. Le code de date peut seulement apparaître sur l'un des flancs du pneu.

Recherchez le TIN sur la partie extérieure des pneus montés sur le véhicule. Si le TIN n'apparaît pas sur le flanc extérieur vous le trouverez sur le flanc intérieur du pneu.

EXEMPLE: DOT MA L9 ABCD 1504

DOT	Department of Transportation Ce symbole certifie que ce pneu répond aux normes de sécurité du «Department of Transportation» des États-Unis et est approuvé pour une utilisation sur autoroute.
MA	Code représentant le lieu de fabrication du pneu. (2 chiffres)
L9 ABCD	Code représentant la dimension du pneu. (2 chiffres) Code utilisé par le fabricant de pneu. (1 à 4 chiffres)

15	Nombre représentant la semaine au cours de laquelle le pneu a été fabriqué. (2 chiffres)
04	Nombre représentant l'année au cours de laquelle le pneu a été fabriqué. (2 chiffres)

Usure de la bande de roulement, adhérence et cotes de température**Usure de la bande de roulement**

La cote d'usure de la bande de roulement est une valeur comparative qui se base sur le taux d'usure du pneu obtenu dans le cadre d'essais effectués dans des conditions contrôlées sur une piste d'essai gouvernementale. Par exemple, un pneu de 150 s'use une fois et demie (1^{1/2}) moins vite sur une piste d'essai gouvernementale qu'un pneu de 100. La performance relative des pneus varie toutefois en fonction des conditions d'usage réelles, et peut varier de

façon significative de la norme en fonction des habitudes de conduite, des entretiens effectués, de l'état des routes et du climat.

Adhérence

Les cotes d'adhérence sont les suivantes: AA, A, B et C (AA étant la meilleure cote). Ces cotes indiquent la capacité de freinage du pneu sur chaussée mouillée. Ces cotes ont été obtenues dans des conditions contrôlées sur des pistes d'essai gouvernementales recouvertes d'asphalte et de béton. Un pneu de cote d'adhérence C pourrait ne pas offrir une adhérence suffisante.

Cotes de température

Les cotes de température varient de A à C, A étant la plus élevée. Elles indiquent la résistance du pneu à l'échauffement et sa capacité à dissiper la chaleur, telles que mesurées dans le cadre d'essais effectués dans un environnement contrôlé, sur une

roue d'essai en laboratoire. Des températures élevées soutenues peuvent provoquer la dégradation des matériaux constitutifs du pneu, réduisant ainsi sa durée de vie et des températures excessives peuvent en outre causer sa défaillance soudaine. La norme 109 de la sécurité des véhicules automobiles au Canada (NSVAC) (CMVSS) exige que tous les pneus de véhicules particuliers soient conformes aux exigences minimales, soit à la cote C. Les cotes B et A indiquent des niveaux de performance obtenus sur une roue d'essai de laboratoire, supérieurs à l'exigence minimale requise par la loi.

Pressions de gonflage des pneus

N00939302079

Une pression de gonflage des pneus appropriée est essentielle pour assurer une sécurité et un fonctionnement du véhicule satisfaisants. Une mauvaise pression des pneus aura des

répercussions négatives sur les trois aspects suivants:

- Sécurité

Une trop faible pression augmente la flexion du pneu et peut causer sa défaillance. Une trop grande pression entraîne une perte de la capacité d'amortissement du pneu. Des objets se trouvant sur la route et des nids de poule peuvent alors provoquer des dommages aux pneus, ce qui peut entraîner une défaillance du pneu.

- Économie

Une mauvaise pression de pneu peut créer des zones d'usure inégales sur la bande de roulement du pneu. Ces usures anormales réduisent la durée de vie de la bande de roulement, et le pneu devra être remplacé de façon précoce.

Un manque de pression rend également plus difficile le roulement du pneu, ce qui entraîne une plus grande consommation de carburant.

- Confort de conduite et stabilité du véhicule

La qualité de conduite supérieure de votre véhicule est en partie due à la bonne pression des pneus. Si la pression est trop élevée, la conduite sera inconfortable et marquée par des secousses. Si la pression est trop faible, le véhicule donnera l'impression d'être plus lent à réagir.

Si la pression des pneus est inégale, la conduite du véhicule est difficilement contrôlable et imprévisible.

La pression de gonflage des pneus du véhicule conduit dans des conditions normales est donnée sur la plaque d'information apposée sur le seuil de la porte du conducteur.

(Reportez-vous à la section «Plaque d'information sur les pneus et la capacité de charge», page 11-3.)

Les pressions de gonflage recommandées dans des conditions de conduite normales doivent être utilisées pour les pneus décrits ci-dessous.

Élément	Dimensions du pneu	Avant	Arrière
Pneu normal	165/65 R14	270 kPa, 39 psi	270 kPa, 39 psi
	175/55 R15	240 kPa, 35 psi	240 kPa, 35 psi
Roue de secours compacte	T115/70D14	420 kPa, 60 psi	

La pression de gonflage des pneus doit être vérifiée (et réglée le cas échéant) au moins une fois par mois. La pression des pneus devrait être vérifiée plus souvent lorsque les températures changent de façon dras-

tique, car elle varie selon la température extérieure. Les valeurs indiquées sont toujours des valeurs de «pression de gonflage à froid».

La pression de gonflage à froid est mesurée après que le véhicule a été arrêté pendant au moins trois heures, ou qu'il a été conduit sur moins de 1,6 km (1 mi) après un arrêt de trois heures.

La pression de gonflage à froid ne doit pas être supérieure aux valeurs maximales indiquées sur le flanc du pneu. Après avoir conduit sur plusieurs kilomètres, la pression de gonflage de votre pneu peut augmenter de 14 à 41 kPa (2 à 6 psi) par rapport à la pression de gonflage à froid. Ne laissez pas s'échapper d'air des pneus pour revenir à la valeur de pression de gonflage à froid spécifiée, sinon la pression sera trop faible.

Vérifiez vos pneus chaque fois que vous faites le plein. Si un pneu semble plus bas que les autres, vérifiez la pression de tous les pneus.

Vous devriez également prendre les précautions de sécurité suivantes:

- Gardez vos pneus gonflés selon la pression recommandée. (Reportez-vous à la plaque d'information sur les pneus et la capacité de charge fixée sur le seuil de la porte du conducteur.)
- Restez dans les limites de charge recommandées.
- Assurez-vous que le poids des charges dans votre véhicule est distribué de façon égale.
- Conduisez à une vitesse sûre.
- Après avoir gonflé vos pneus à la pression appropriée, vérifiez qu'ils ne sont pas endommagés et qu'il n'y a pas de fuites d'air. Attention de bien remettre les capuchons sur les tiges de valve.

Remplacement des pneus et des roues

N00939601482

⚠ ATTENTION

- Évitez d'utiliser des pneus de tailles différentes de celles décrites dans la liste ou de combiner différents types de pneus, car cela pourrait affecter votre sécurité de conduite. Reportez-vous à la section «Pneus et roues», page 11-5.
- Si votre véhicule est équipé du système de surveillance de la pression de gonflage des pneus, seules des roues Mitsubishi Motors d'origine doivent être utilisées. L'usage d'un autre type de roue risque de provoquer des fuites d'air et d'endommager le capteur de pression de pneu, car celui-ci ne pourra pas être installé correctement.

Entretien des pneus

N00939701207

Les procédures d'entretien recommandées sont les suivantes:

- Vérifiez régulièrement la pression de gonflage des pneus.
- Procédez régulièrement à l'équilibrage des roues et à l'alignement des suspensions avant et arrière.

- Effectuez régulièrement la permutation de vos pneus conformément aux instructions données dans la section «Permutation des pneus», page 9-22.

Témoin d'usure de la bande de roulement

N00939801237

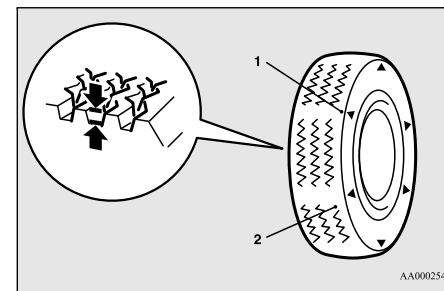

AA0002549

- 1- Emplacement du témoin d'usure de la bande de roulement
- 2- Témoin d'usure de la bande de roulement

Les témoins d'usure de la bande de roulement sont intégrés aux pneus d'équipement d'origine de votre véhicule pour vous permettre de savoir à quel moment vos pneus doivent être remplacés. Plusieurs états ont des lois qui

requièrent le remplacement de vos pneus à ce moment-ci.

Ces témoins sont moulés dans la partie inférieure des rainures de la bande de roulement et apparaissent lorsque la bande de roulement du pneu est usée à 1,6 mm (1/16 po).

Lorsque les bandes apparaissent l'une près de l'autre sur deux endroits ou plus, remplacez vos pneus.



REMARQUE

- Les témoins d'usure des pneus peuvent comporter différentes marques ou emplacements selon le fabricant de pneus.

Permutation des pneus

N00939901586

Afin d'homogénéiser l'usure de vos pneus et pour les faire durer plus longtemps, Mitsubishi Motors Corporation vous recommande de permuter vos pneus après avoir effectué la distance décrite dans le «MANUEL DE GARANTIE/D'ENTRETIEN».

Toutefois, le moment exact de la permutation des pneus peut varier selon l'état de votre véhicule, l'état des routes et vos habitudes de conduites

personnelles. Dès que vous remarquez une usure anormale, permuter vos pneus dès que possible.

Pendant la permutation, vérifiez en cas d'usure inégale, de dommages ainsi que la géométrie. Une usure anormale est d'habitude causée par une mauvaise pression de gonflage du pneu, des roues dont la géométrie n'est pas correcte, des roues mal équilibrées ou des freinages brusques.

Consultez un concessionnaire agréé Mitsubishi Motors ou l'atelier de réparation de votre choix pour déterminer quelle pourrait être la cause de l'usure irrégulière de la bande de roulement.

La première permutation des pneus est la plus importante. Elle favorisera une usure régulière pour tous vos pneus.

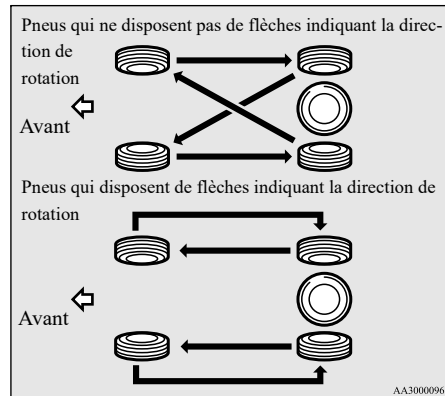

ATTENTION

- Il est possible de monter temporairement un pneu de secours compact à la place d'un pneu qui a été enlevé au cours de la permutation. Cependant, cette roue ne doit pas être incluse dans la séquence de permutation normale.

⚠ ATTENTION

- Si les pneus portent des flèches (A) indiquant le sens de rotation approprié, permutez séparément les pneus avant et arrière du côté gauche du véhicule et les pneus avant et arrière du côté droit du véhicule. Laissez chaque pneu du côté où il se trouvait à l'origine. Lors de l'installation des pneus, veillez à ce que les flèches pointent dans le sens de rotation des roues lorsque le véhicule se déplace vers l'avant. Un pneu monté avec la flèche orientée dans le mauvais sens sera moins performant.

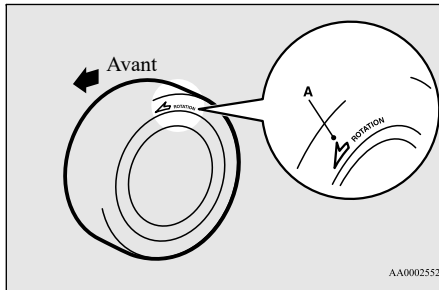

⚠ ATTENTION

- Évitez l'utilisation combinée de différents types de pneus. L'utilisation de différents types de pneus peut affecter la performance et la sécurité du véhicule.

Pneus à neige

N00940001444

Dans certaines régions du pays, les pneus à neige sont requis pour conduire en hiver. Si vous demeurez dans l'une de ces régions, vous devez choisir la même dimension et le même type de pneus à neige que ceux posés d'origine sur votre véhicule. Les pneus à neige doivent être installés sur les quatre roues. Sinon, votre sécurité est compromise et la maniabilité de votre véhicule peut être réduite.

Même dans les régions où la loi le permet, les pneus à neige ne devraient pas être utilisés à des vitesses de croisière supérieures à 120 km/h (75 mi/h).

⚠ ATTENTION

- Si votre véhicule est équipé du système de surveillance de la pression de gonflage des pneus, seules des roues Mitsubishi Motors d'origine doivent être utilisées. L'usage d'un autre type de roue risque de provoquer des fuites d'air et d'endommager le capteur de pression de pneu, car celui-ci ne pourra pas être installé correctement.

Chaînes antidérapantes

N00940100116

⚠ ATTENTION

- Vous ne pouvez pas utiliser de chaînes antidérapantes sur votre véhicule. Le jeu entre les chaînes et la carrosserie n'est pas suffisant, ce qui pourrait avoir pour effet d'endommager la carrosserie.

9

Garde de la pédale d'embrayage (le cas échéant)

N00940200090

Pour vérifier la garde de la pédale d'embrayage (A), coupez le moteur et appuyez sur la pédale jusqu'à ce que vous sentiez une résistance.

Garde de la pédale d'embrayage:
11 à 16 mm (0,4 à 0,6 pouce)

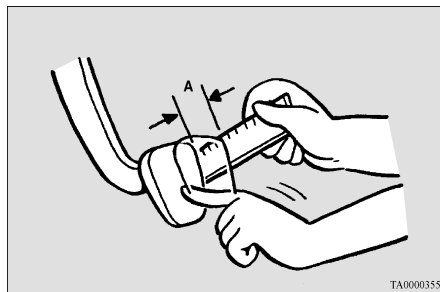
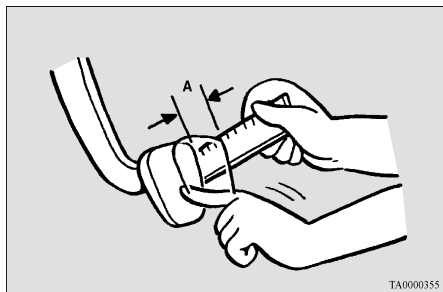

Si la garde ne correspond pas à ces limites, amenez votre véhicule chez un concessionnaire agréé Mitsubishi Motors ou l'atelier de réparation de votre choix pour un réglage.

Si la garde ne correspond pas à ces limites, amenez votre véhicule chez un concessionnaire agréé Mitsubishi Motors ou l'atelier de réparation de votre choix pour un réglage.

Vérifiez aussi si le levier demeure encliqueté une fois que vous l'avez tiré.

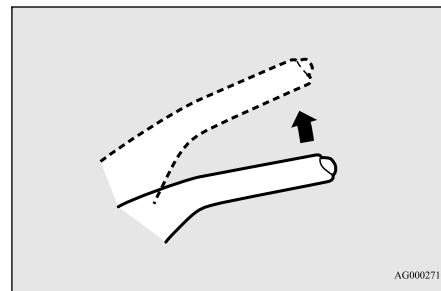

Garde de la pédale de frein

N00940300336

Pour vérifier la garde de la pédale de frein (A), arrêtez le moteur et appuyez, avec votre pied, sur la pédale de frein à plusieurs reprises. Ensuite appuyez, avec vos doigts, sur la pédale jusqu'à ce qu'une résistance se fasse sentir.

Garde de la pédale de frein:
3 à 8 mm (0,1 à 0,3 pouce)

Frein de stationnement

N00940400252

Course du levier de frein de stationnement

Vérifiez à l'occasion la course du levier du frein de stationnement. Pour ce faire, tirez lentement sur le levier et comptez le nombre de dé clics.

Course du levier de frein de stationnement:
7 à 9 encoches (dé clics)
(Réglage du frein de stationnement lorsqu'une force de 200 N est appliquée)

⚠ AVERTISSEMENT

- Une utilisation prolongée du véhicule avec le frein de stationnement déréglé peut entraîner le mouvement du véhicule pendant votre absence.

Balais d'essuie-glace

N00940700138

Vérifiez occasionnellement les balais d'essuie-glace. Nettoyez-les régulièrement afin d'éliminer toute trace de sel et autres saletés provenant de la route. À l'aide d'une éponge ou d'un chiffon imbibé de détergent doux ou de produit de nettoyage non abrasif, nettoyez les essuie-glaces et les glaces. Remplacez les essuie-glaces s'ils continuent de strier ou de barioler.

REMARQUE

- Évitez de faire fonctionner les essuie-glaces pendant une trop longue période sur des glaces sèches. Cela risque d'user le caoutchouc des balais et peut rayer la vitre.

Par temps froid

Si les balais d'essuie-glace du pare-brise ou de la lunette arrière sont gelés, ne les faites pas fonctionner avant que la glace ait fondu et qu'ils puissent bouger, car le moteur d'essuie-glace pourrait être endommagé.

Entretien du système anti-pollution

N00940800328

Votre véhicule est équipé d'un système antipollution répondant aux normes de l'Agence de protection de l'environnement des États-Unis et de l'Environnement Canada. Le système antipollution est constitué des éléments suivants:

- un dispositif de recyclage des gaz de carter;
- un système de recyclage des vapeurs de carburant;
- un système de contrôle d'émission des gaz d'échappement.

Pour vous assurer que le système antipollution fonctionne correctement, faites vérifier et entretenir votre véhicule auprès d'un concessionnaire agréé Mitsubishi Motors ou l'atelier de réparation de votre choix. Ceci doit se faire après la période ou la distance indiquée dans le «MANUEL DE GARANTIE/D'ENTRETIEN».

Ces points d'entretien, de même que tous les autres points d'entretien «généraux» énumérés dans ce manuel, doivent être respectés pour assurer la fiabilité de votre véhicule et faire en sorte qu'il puisse continuer de bien fonctionner.

Vous devriez également faire effectuer une inspection et un entretien de votre véhicule chaque fois que vous soupçonnez un mauvais fonctionnement.

REMARQUE

- Pour satisfaire à la réglementation gouvernementale et favoriser un meilleur environnement pour ce qui est de la qualité de l'air, votre véhicule est équipé d'un système de diagnostic embarqué (OBD). Le module de commande électronique du moteur qui commande les fonctions du diagnostic embarqué enregistre divers types de données (particulièrement en ce qui concerne les émissions de l'échappement). Ces données seront effacées si le câble de batterie est débranché, ce qui pourrait rendre difficile un diagnostic rapide. Ne débranchez pas le câble de batterie lorsque le témoin d'anomalie moteur («SERVICE ENGINE SOON» ou «entretien moteur nécessaire») est allumé.

9

Bougies

N00940900228

Les bougies doivent produire une étincelle adéquate pour assurer un bon rendement du moteur et du système de contrôle des émissions.

Ne les nettoyez pas et ne réglez pas leur écartement dans le but de les réutiliser. Faites-les changer selon le kilométrage recommandé dans le «MANUEL DE GARANTIE/D'ENTRETIEN».

REMARQUE

- Utilisez les bougies recommandées à la rubrique «Caractéristiques du moteur», à la page 11-5, ou des bougies identiques. D'autres types de bougies peuvent causer des dommages au moteur, des défaillances de rendement ou des parasites dans l'autoradio.

Flexibles de carburant

N0094100040

Vérifiez les surfaces des flexibles afin de déceler une surchauffe, un dommage mécanique, du caoutchouc dur et friable, des fissures, des coupures et de l'abrasion. Portez une attention particulière aux flexibles qui sont près des sources de chaleur comme le collecteur d'échappement. Vérifiez tous les raccords de flexibles comme les brides de fixation et les raccords pour s'assurer qu'ils sont fixés solidement et qu'il n'y a aucune fuite. Si vous détectez une usure ou un dommage, remplacez immédiatement les flexibles.

Jeu de soupape d'admission

N00950100050

Faites vérifier le jeu de soupape par un concessionnaire agréé Mitsubishi Motors après avoir effectué les distances indiquées

dans le «MANUEL DE GARANTIE/D'ENTRETIEN».

Si le moteur semble anormalement bruyant, faites-le régler par un concessionnaire agréé Mitsubishi Motors.

Système d'alimentation en carburant (réservoir, canalisation et connexion, et bouchon du goulot de remplissage du réservoir de carburant)

N00941300173

Vérifiez-les régulièrement afin de déceler un dommage ou des fuites des conduites de carburant et des connexions. Vérifiez le bouchon du goulot de remplissage du réservoir de carburant afin de déceler s'il est endommagé ou desserré. Portez une attention particulière aux conduites de carburant qui se trouvent près des sources de chaleur comme le collecteur d'échappement.

AVERTISSEMENT

- Si vous détectez une fuite ou une odeur de carburant, ne mettez pas le moteur en marche. Une étincelle (y compris de l'allumage), une flamme ou un objet incandescent peut provoquer une explosion ou un feu. Appelez un concessionnaire agréé Mitsubishi Motors ou l'atelier de réparation de votre choix pour obtenir de l'aide.

Système de recyclage des vapeurs de carburant (à l'exception de l'absorbeur de vapeurs de carburant)

N00941400187

Si la conduite de mise à l'air libre des vapeurs de carburant est bouchée ou endommagée, le mélange de vapeurs de carburant s'échappe et pollue l'atmosphère.

Faites vérifier le système par un concessionnaire agréé Mitsubishi Motors aux distances indiquées dans le «MANUEL DE GARANTIE/D'ENTRETIEN».

Entretien général

N00941500292

Les prochaines pages énumèrent le service d'entretien recommandé par Mitsubishi Motors Corporation. Hormis l'entretien général qui doit être effectué aux moments recommandés, d'autres pièces ne nécessitent cependant pas un entretien régulier.

Par contre, si l'une de ces pièces cesse de fonctionner correctement, le rendement de votre véhicule pourrait en souffrir. Faites vérifier ces points si vous décelez une quelconque anomalie avec ces pièces.

Pour toute question, contactez votre concessionnaire agréé Mitsubishi Motors afin d'obtenir de l'aide.

Plaquettes de frein à disque

N0094160059

Il est essentiel de disposer de bons freins pour une conduite sécuritaire. Vérifiez l'usure des plaquettes de frein. Pour un bon rendement du freinage, remplacez les plaquettes par des plaquettes du même type que celles d'origine.

Flexibles de frein

N0094170076

Les flexibles et les conduites de frein doivent être vérifiés afin d'y déceler:

- D'importantes fissures à la surface, des traces de frottement ou des points d'usure. Si l'enveloppe de tissu du flexible est apparente à travers les fissures ou les traces d'usure sur le recouvrement de caoutchouc, le flexible doit être remplacé. Les freins peuvent faire défaut si l'usure des flexibles résulte en une perforation.
- Une installation inadéquate peut entraîner une torsion des flexibles ou créer une entrave par rapport à la roue, le pneu ou le châssis.

Joint à rotule, joint de la timonerie de direction et protecteur de l'arbre de transmission

N0094180077

Vérifiez les pièces suivantes pour vous assurer qu'elles ne sont pas endommagées ou qu'elles ne fuient pas:

- Joints à rotule de la suspension avant et de la timonerie de direction
- Soufflets aux deux extrémités de l'arbre de transmission

Système d'échappement

N0094220111

AVERTISSEMENT

- Le monoxyde de carbone provenant du système d'échappement de votre véhicule est toxique. Le fait de respirer ces émanations peut vous faire perdre connaissance ou entraîner la mort.

La meilleure façon de ne pas avoir de monoxyde de carbone qui pénètre à l'intérieur de votre véhicule est de faire réparer correctement le système d'échappement du moteur.

Faites vérifier, par un mécanicien qualifié, le système d'échappement et les surfaces de carrosserie avoisinantes afin de déterminer s'il y

a des pièces manquantes, endommagées, détériorées ou mal positionnées si vous détectez la présence de ce qui suit:

- Le système d'échappement ne fait plus le même bruit
- L'odeur de fumées d'échappement à l'intérieur du véhicule
- Le véhicule est endommagé dans sa partie inférieure ou arrière

Vérifiez aussi le système d'échappement chaque fois que le véhicule est soulevé, pour une lubrification, une vidange d'huile ou des services d'entretien. Tout raccord ouvert ou connexion lâche peut provoquer la fuite de gaz d'échappement dangereux dans le compartiment à bagages et dans l'habitacle.

Vérifiez la présence de l'une des anomalies suivantes:

- Vérifiez la présence de trous ou de fuites de gaz d'échappement provoqués par la corrosion ou un dommage.
- Vérifiez les joints et les raccords et déterminez s'ils sont desserrés ou s'il y a des fuites de gaz d'échappement.
- Vérifiez les brides de fixation en caoutchouc et les supports afin de déceler un dommage.

Mécanisme de commande d'ouverture de capot et crochet de sécurité

N00942500127

Le mécanisme de commande d'ouverture de capot et le crochet de sécurité du capot doivent être vérifiés, nettoyés et huilés au besoin afin d'en faciliter le mouvement et prévenir la rouille et l'usure. Appliquer modérément de la graisse à usage multiple NLGI de grade 2 sur toutes les pièces coulissantes du crochet de capot et du levier d'ouverture. Appliquez la graisse dans le mécanisme de commande d'ouverture de capot jusqu'à ce que les surfaces mobiles soient toute recouvertes.

Également, appliquer une mince couche de la même graisse sur le crochet de sécurité à l'endroit où les pièces mobiles entrent en contact.

Pour climats froids et temps de neige

N00942600102

Bouches d'aération

Les fentes d'aération qui se trouvent devant le pare-brise doivent être dégagées en cas de fortes chutes de neige, afin de ne pas entraver

le bon fonctionnement du système de chauffage et de ventilation.

Joint d'étanchéité

Pour les protéger contre le gel, traitez les bandes de caoutchouc des portières, du capot, etc. avec de la graisse au silicone.

Équipement supplémentaire (pour les régions avec chutes de neige)

Il est recommandé de transporter une pelle ou une bêche à court manche dans le véhicule durant l'hiver afin de pouvoir dégager la neige si vous vous retrouvez pris dans celle-ci. Pensez également à emporter une petite brosse et un racloir en plastique qui permettront d'enlever la neige du pare-brise, des glaces et de la lunette arrière.

Lames fusibles

N00942700305

Les lames fusibles vont fondre afin d'empêcher tout incendie si une tension élevée tente de circuler dans certains systèmes électriques. Si la lame fusible est fondue, consultez votre concessionnaire agréé Mitsubishi Motors ou

l'atelier de réparation de votre choix afin de la faire vérifier ou remplacer.

Pour les lames fusibles, veuillez vous reporter à la section «Capacité des fusibles», page 9-29.

AVERTISSEMENT

- Les lames fusibles ne doivent être remplacées par aucun autre système. Si une lame fusible incorrecte est installée, cela pourrait provoquer un incendie du véhicule, la destruction de biens ou des blessures graves à tout moment.

Fusibles

N00942800902

Emplacement des boîtes à fusibles

Chaque circuit est équipé d'un fusible afin d'éviter tout dégât au système électrique, en cas de court-circuit ou de surcharge. Les boîtes à fusibles sont situées dans l'habitacle et dans le compartiment moteur.

Habitacle

Dans l'habitacle, la boîte à fusibles se trouve devant le siège du conducteur, comme l'indique le schéma.



Tableau d'emplacement des fusibles dans l'habitacle



Compartiment moteur

La boîte à fusibles du compartiment moteur se trouve à l'endroit indiqué sur l'illustration. Tout en appuyant sur la languette (A ou B), tirez le couvercle vers le haut.

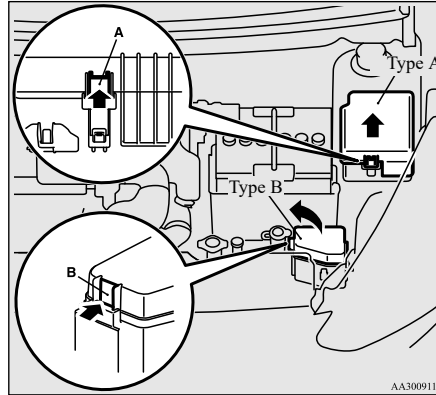
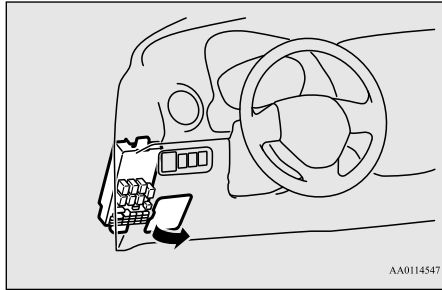
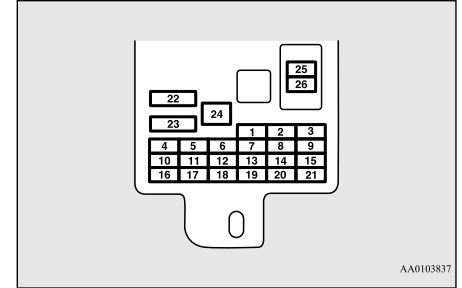
Capacité des fusibles

N00954801498

Cette liste de fusibles indique les noms des systèmes électriques et la capacité du fusible qui les protègent.

Il y a des fusibles de rechange dans la boîte à fusibles du compartiment moteur. Remplacez toujours un fusible grillé par un fusible de même capacité que celui d'origine.

N°	Symbole	Système électrique	Capacité
1		Feu arrière (gauche)	7,5 A
2		Allume-cigare	15 A
3		Bobine d'allumage	10 A
4		Démarrreur	7,5 A
5	—	—	—
6	—	—	—
7		Feu arrière (droit)	7,5 A
8		Rétroviseurs extérieurs	7,5 A
9		Unité de commande du moteur	7,5 A

N°	Symbole	Système électrique	Capacité
10		Unité de commande	7,5 A
11		Phare antibrouillard arrière	10 A
12		Verrou de porte	15 A
13		Éclairage intérieur (plafonnier)	15 A
14		Essuie-glace de lunette arrière	15 A
15		Jauges	7,5 A
16		Relais	7,5 A
17		Sièges chauffants	20 A
18	OPTION	Option	10 A
19		Rétroviseurs extérieurs chauffés	7,5 A
20		Essuie-glace de pare-brise	20 A
21		Feu de recul	7,5 A
22		Dégivreur	30 A
23		Chauffage	30 A
24	—	—	—
25		Radio	10 A
26		Unité commandée électroniquement	15 A

- Il se peut que certains fusibles ne soient pas présents dans votre véhicule, selon le modèle et ses caractéristiques propres.
- Le tableau ci-dessus présente les principaux éléments affectés à chaque fusible.

Tableau d'emplacement des fusibles dans le compartiment moteur

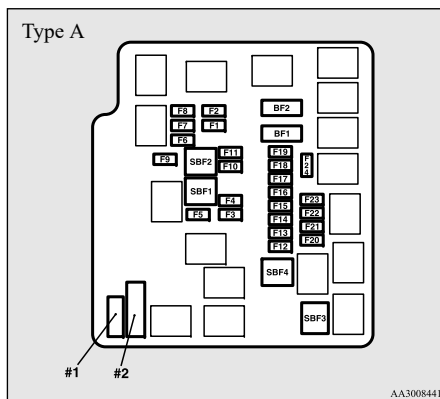

N°	Symbole	Système électrique	Capacité
SBF1		Moteur du ventilateur de radiateur	40 A*
SBF2		Système de freinage antiblocage	30 A*

N°	Symbole	Système électrique	Capacité
SBF3		Commutateur d'allumage	40 A*
SBF4		Commande de vitre électrique	40 A*
BF1	A/T	CC-CC (P/T)	30 A
BF2		CC-CC (AUDIO)	30 A
F1		Feu de croisement (gauche)	10 A
F2		Feu de croisement (droit)	10 A
F3		Feu de route (gauche)	10 A
F4		Feu de route (droit)	10 A
F5		Avertisseur sonore	10 A
F6		Phares antibrouillard avant	15 A
F7		Feux de circulation de jour	10 A
F8	—	—	—
F9	—	—	—
F10		Détecteur de courant de batterie	7,5 A
F11	—	—	—

N°	Symbole	Système électrique	Capacité
F12	STOP	Feux de freinage (Feux de stop)	15 A
F13		Bobine d'allumage	7,5 A
F14		Contrôle du moteur	7,5 A
F15		Alternateur	7,5 A
F16		Feux de détresse	10 A
F17	A/T	Boîte-pont automatique	15 A
F18		Climatisation	10 A
F19		ETV	15 A
F20		Démarrreur	7,5 A
F21	A/T	Pompe/huile de transmission à variation continue (CVT)	15 A
F22		Pompe à carburant	15 A
F23		Moteur	20 A
F24	A/T	Boîte-pont automatique	7,5 A
#1	—	Fusible de rechange	20 A
#2	—	Fusible de rechange	30 A

*: Lame fusible

- Il se peut que certains fusibles ne soient pas présents dans votre véhicule, selon le modèle et ses caractéristiques propres.
- Le tableau ci-dessus présente les principaux éléments affectés à chaque fusible.

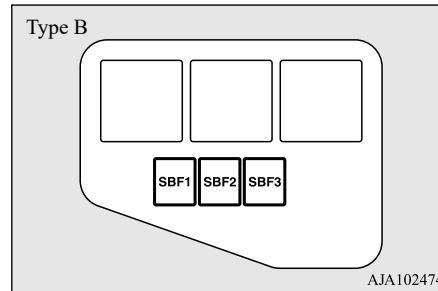

N°	Symbole	Système électrique	Capacité
SBF1		Chauffage PTC	40 A*
SBF2		Chauffage PTC	40 A*
SBF3		Chauffage PTC	40 A*

*: Lame fusible

- Il se peut que certains fusibles ne soient pas présents dans votre véhicule, selon le modèle et ses caractéristiques propres.

- Le tableau ci-dessus présente les principaux éléments affectés à chaque fusible.

Le bloc-fusibles ne contient pas de fusibles de rechange de 7,5 A, 10 A ou 15 A. Si l'un de ces fusibles grille, remplacez-le par le suivant.

7,5 A: Rétroviseurs extérieurs

10 A: Option

15 A: Allume-cigare

Si vous utilisez un fusible de remplacement, remplacez-le par un fusible de capacité adéquate dès que possible.

Identification du fusible

Capacité	Couleur
7,5 A	Brun
10 A	Rouge
15 A	Bleu
20 A	Jaune
30 A	Vert (de type fusible)/Rose (de type liaison fusible)
40 A	Vert (type lame fusible)

Remplacement des fusibles

N00954900131

1. Avant de remplacer un fusible, éteignez toujours le composant électrique protégé par le fusible et tournez le commutateur d'allumage en position «OFF» (arrêt) ou sélectionnez le mode de fonctionnement OFF (arrêt).
2. Vous trouverez un extracteur de fusibles (A) dans la boîte de fusibles du compartiment moteur.

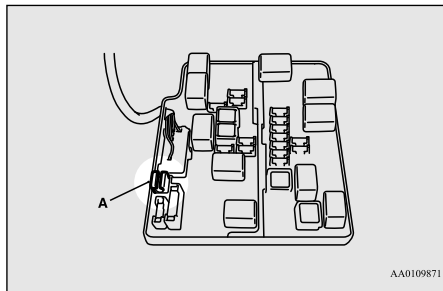

AA0109871

3. Serrez-le sur le fusible que vous voulez enlever et tirez le fusible hors de la boîte à fusibles.

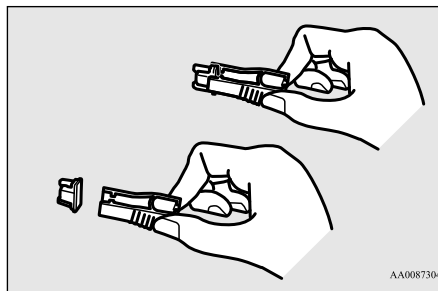

AA0087304

4. Utilisez les schémas d'emplacement de fusibles et les tableaux correspondants pour vérifier le fusible associé à la défaillance. Si le fusible n'est pas grillé, c'est probablement autre chose qui est à l'origine de la défaillance. Faites inspecter le système par un concessionnaire agréé Mitsubishi Motors ou un réparateur de votre choix.

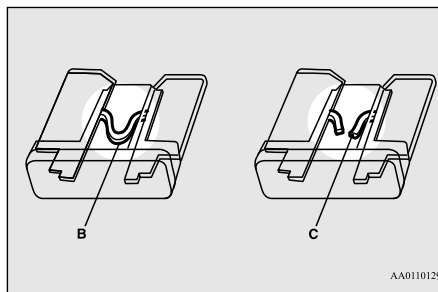

AA0110129

- B- Le fusible est en bon état
C- Le fusible est grillé

5. Insérez fermement un nouveau fusible de même capacité dans la fente appropriée.

ATTENTION

- Ne remplacez jamais un fusible par un autre d'une capacité supérieure à celle qui est recommandée ou par un substitut tel qu'un fil, une feuille métallique, etc. La surchauffe du câblage électrique qui en résulterait pourrait provoquer un incendie.
- Si le fusible que vous venez de remplacer grille également après un court laps de temps, faites vérifier et réparer le système électrique chez un concessionnaire agréé Mitsubishi Motors ou l'atelier de réparation de votre choix.

Remplacement des ampoules

N00942901362

Avant de remplacer l'ampoule, assurez-vous que l'éclairage est éteint. Ne touchez pas la partie en verre de la nouvelle ampoule avec vos doigts car la graisse de votre peau reste sur le verre et peut atténuer l'éclairage ou détruire l'ampoule lorsqu'elle est chaude.

⚠ ATTENTION

- Les ampoules sont extrêmement chaudes après avoir été éteintes.
Quand vous remplacez l'ampoule, attendez qu'elle ait suffisamment refroidi avant de la toucher. Sinon, vous pourriez vous brûler.
- Manipulez les ampoules halogènes avec soin. Le gaz à l'intérieur d'une ampoule halogène est sous haute pression. Si l'ampoule halogène tombe, est heurtée ou éraflée, elle peut donc se briser.
- Ne jamais tenir l'ampoule halogène à mains nues, avec des gants sales, etc.
La graisse se trouvant sur vos mains pourrait provoquer la cassure de l'ampoule dès que vous réutiliserez les phares.
Si la surface de l'ampoule est encrassée, nettoyez la surface à l'aide d'alcool et laissez sécher complètement avant d'installer l'ampoule.

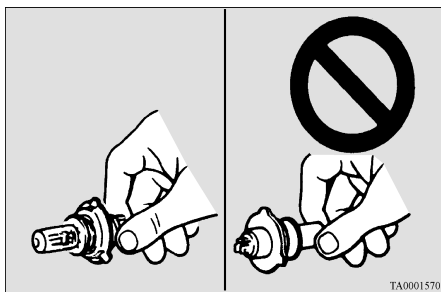
**⚠ ATTENTION**

- N'installez pas d'ampoules de type DEL disponibles dans le commerce.
Les ampoules de type DEL disponibles dans le commerce pourraient nuire au bon fonctionnement du véhicule, comme empêcher les feux et autres équipements du véhicule de fonctionner correctement.

📖 REMARQUE

- Si vous n'êtes pas sûr de faire l'intervention dans les règles, il est recommandé que ces procédures soient menées à bien par votre concessionnaire agréé Mitsubishi Motors ou l'atelier de réparation de votre choix.
- Veillez à ne pas érafler la carrosserie du véhicule lorsque vous déposez un phare et une lentille.
- Lorsqu'il pleut ou que le véhicule vient d'être lavé, l'intérieur de la lentille de phare est parfois temporairement embué. Il s'agit du même phénomène que lorsque les glaces s'embuent par temps humide et cela n'indique pas un problème de fonctionnement.
Lorsque les phares sont allumés, la chaleur produite fait disparaître la buée. Cependant, si de l'eau s'infiltré dans le phare, faites-le vérifier par un concessionnaire agréé Mitsubishi Motors ou un atelier de réparation de votre choix.

Emplacement et puissance de l'ampoule

N00943001230

⚠ ATTENTION

- Quand vous remplacez une ampoule, veillez à utiliser une ampoule neuve du même type, de la même puissance et de la même couleur. Si vous installez une ampoule différente, celle-ci pourrait dysfonctionner ou ne pas s'allumer et pourrait provoquer un incendie du véhicule.

Extérieur

N00950302229

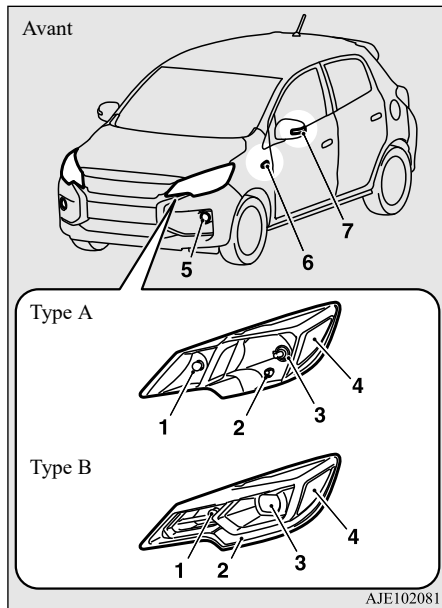

Type A: Phares type halogène

Type B: Phares type DEL

Description		Puis- sance	N° ANSI ou type d'ampoul e
1	Clignotant avant	27 W	#1156NA
2	Feu de stationnement	Type A	5 W
	Feu de stationnement/Feu de circulation de jour	Type B	—
3	Phare	Type A	60/55 W
		Type B	—
4	Feu de gabarit avant	5 W	W5W
5	Phare antibrouillard avant (le cas échéant)	19 W	H16
	Feux de circulation de jour (le cas échéant)	13 W	P13W
6	Clignotant latéral (intégré à l'aile, le cas échéant)	5 W	—

Description		Puis- sance	N° ANSI ou type d'ampoul e
7	Clignotant latéral (intégré au rétroviseur extérieur, le cas échéant)	—	—

REMARQUE

- Il n'est pas possible de réparer ou remplacer uniquement l'ampoule d'un rappel de clignotant (intégré à l'aile). Contactez un concessionnaire agréé Mitsubishi Motors ou l'atelier de réparation de votre choix si la lampe doit être réparée ou remplacée.
- Les éclairages suivants utilisent une diode électroluminescente (DEL) au lieu d'une ampoule. Contactez un concessionnaire agréé Mitsubishi Motors ou l'atelier de réparation de votre choix si une des lampes doit être réparée ou remplacée.
 - Feu de stationnement/Feu de circulation de jour (Type B)
 - Phare (Type B)
 - Rappel de clignotant (intégré au rétroviseur extérieur)

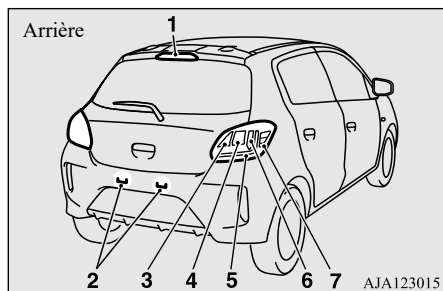

REMARQUE

- Les éclairages suivants utilisent une diode électroluminescente (DEL). Contactez un concessionnaire agréé Mitsubishi Motors ou l'atelier de réparation de votre choix si une des lampes doit être réparée ou remplacée.

- Feu de freinage surélevé
- Feu arrière et de freinage
- Feu de freinage
- Feu de gabarit arrière

Phares (phares halogènes)

N00901801304

- Retirez le connecteur (A), puis enlevez le couvercle de fermeture (B).

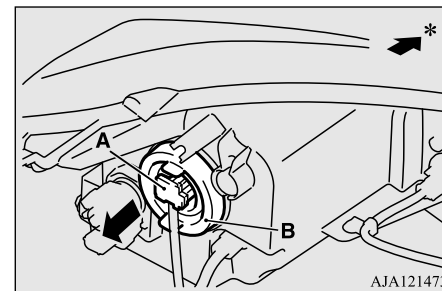

*- Avant du véhicule

- Décrochez le ressort (C), qui fixe l'ampoule, puis enlevez l'ampoule (D).

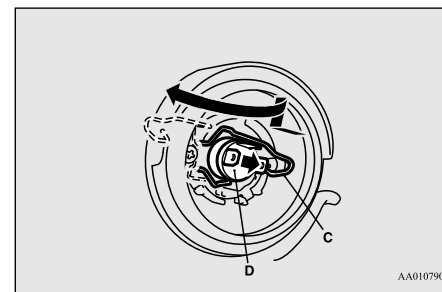

- Pour installer l'ampoule, suivez les étapes de dépose dans le sens inverse.

Élément	Puis- sance	N° ANSI ou type d'ampoule
1 Feu de freinage surélevé	—	—
2 Éclairage de plaque d'immatriculation	5 W	W5W
3 Feu de recul	16 W	W16W
4 Clignotant arrière	21 W	PY21W
5 Feu arrière et de freinage	—	—
6 Feu de freinage	—	—
7 Feu de gabarit arrière	—	—

Intérieur

N00950400646

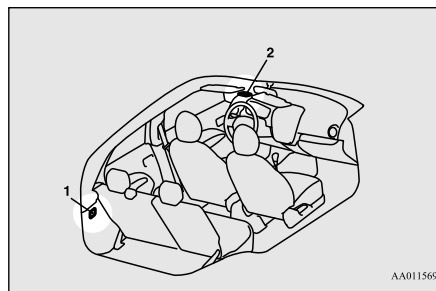

Élément	Puis- sance
1 Éclairage de l'espace de chargement	5 W
2 Plafonnier	8 W

Phares (phares DEL)

N00901901204

REMARQUE

- Les phares utilisent une ampoule de type DEL.
Contactez un concessionnaire agréé Mitsubishi Motors ou l'atelier de réparation de votre choix si la lampe doit être réparée ou remplacée.

Réglage des phares

N00943200352

9

L'alignement des phares devrait être vérifié par un concessionnaire agréé Mitsubishi Motors ou l'atelier de réparation de votre choix.

Feux de gabarit avant

N00917301809

1. Tournez la douille (A) dans le sens inverse des aiguilles d'une montre pour l'enlever.

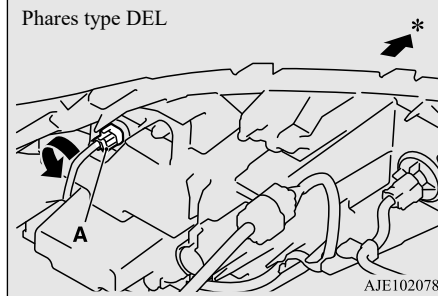
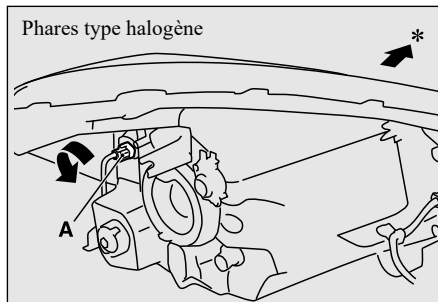

2. Sortez l'ampoule de la douille.

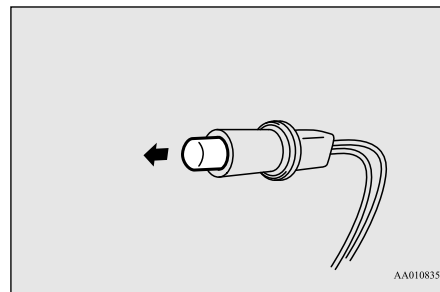

3. Pour installer l'ampoule, suivez les étapes de dépose dans le sens inverse.

Clignotants avant

N00943401524

1. Tournez la douille (A) dans le sens inverse des aiguilles d'une montre pour l'enlever.

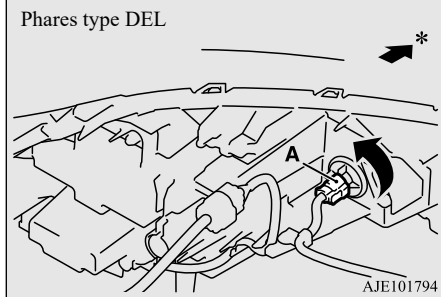
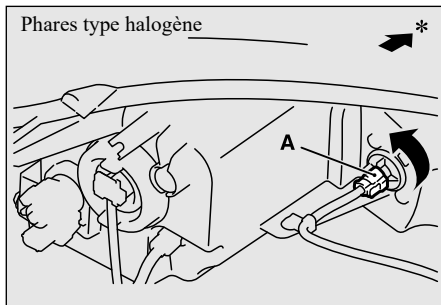

*- Avant du véhicule

2. Retirez l'ampoule de la douille en tournant dans le sens inverse des aiguilles d'une montre tout en appuyant dessus.

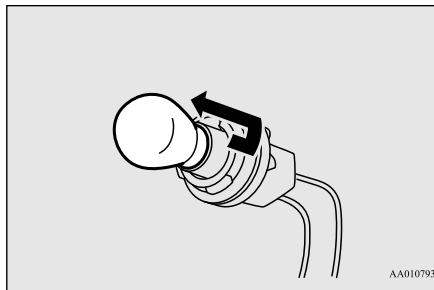

3. Pour installer l'ampoule, suivez les étapes de dépose dans le sens inverse.

Feux de stationnement (phares halogènes)

N00917301812

1. Tournez la douille (A) dans le sens inverse des aiguilles d'une montre pour l'enlever.

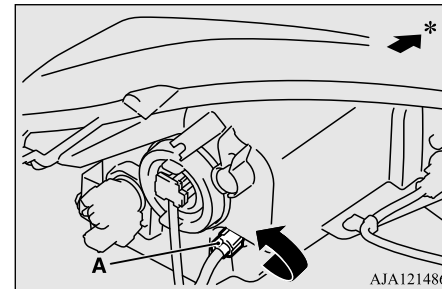

*- Avant du véhicule

2. Sortez l'ampoule de la douille.

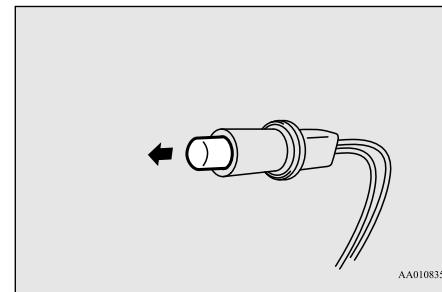

Remplacement des ampoules

3. Pour installer l'ampoule, suivez les étapes de dépose dans le sens inverse.

Phares antibrouillard avant (le cas échéant) / Feux de circulation de jour (le cas échéant)

N00943602044

1. Pour créer un espace de travail suffisant, tournez le volant complètement à l'opposé du côté où vous souhaitez effectuer le remplacement.
2. Enlevez les attaches/boulons (A) pour faire tourner le couvercle (B).

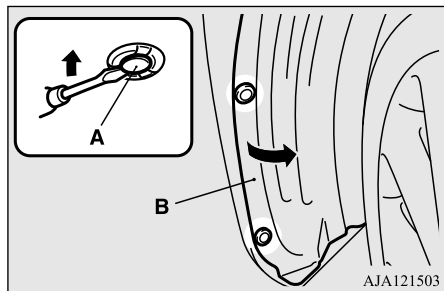

3. Tout en appuyant sur la languette, tirez pour extraire le connecteur.

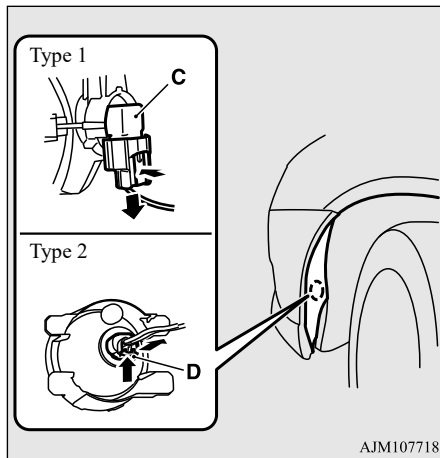

Type 1- Type phare antibrouillard

Type 2- Type feu de circulation de jour

C- Ampoule de phare antibrouillard

D- Ampoule de feu de circulation de jour

4. Tournez l'ampoule dans le sens inverse des aiguilles d'une montre pour l'enlever.

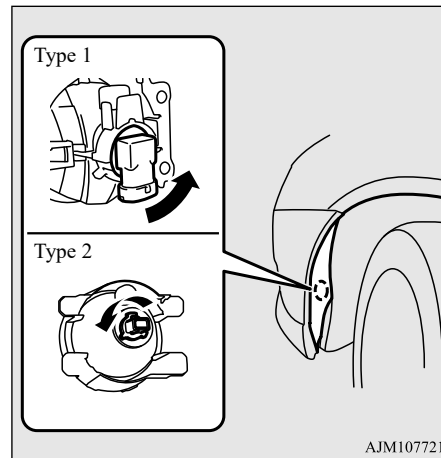

5. Pour installer l'ampoule, suivez les étapes de dépose dans le sens inverse.

REMARQUE

- Pour remettre chacune des attaches en place, insérez d'abord la partie (E) de l'attache dans le trou, puis enfoncez la partie (F) dedans.

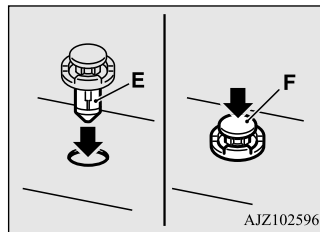

Feux combinés arrière

N00943701660

1. Ouvrez le hayon.
(Reportez-vous à la section «Hayon», page 5-33.)

2. Déposez les vis (A) qui fixent l'unité d'éclairage.

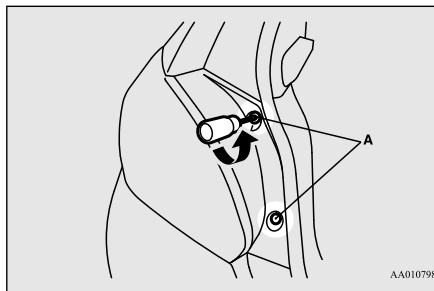

3. Déplacez l'unité d'éclairage vers l'arrière du véhicule pour déboîter l'encoche (B) et la goupille (C).

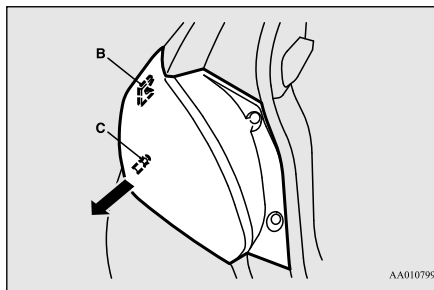

4. Tournez la douille dans le sens inverse des aiguilles d'une montre pour l'enlever.

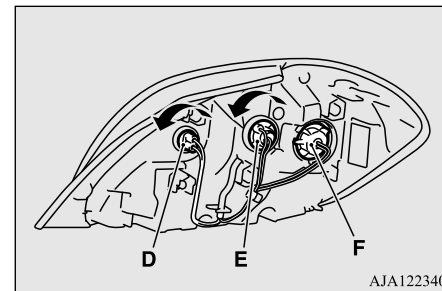

- D- Feu de recul
E- Clignotant arrière
F- Ne touchez pas la douille car le remplacement de cette lampe doit être réalisé par un concessionnaire agréé Mitsubishi Motors ou l'atelier de réparation de votre choix.

REMARQUE

- Les éclairages suivants utilisent une diode électroluminescente (DEL). Contactez un concessionnaire agréé Mitsubishi Motors ou l'atelier de réparation de votre choix si une des lampes doit être réparée ou remplacée.
 - Feu de freinage surélevé
 - Feu arrière et de freinage
 - Feu de freinage
 - Feu de gabarit arrière

Remplacement des ampoules

5. Enlevez l'ampoule de la douille comme suit.

- Ampoule du feu de recul

Enlevez l'ampoule en tirant dessus.

- Ampoule du clignotant arrière

Appuyez sur l'ampoule et faites-la tourner dans le sens inverse des aiguilles d'une montre.

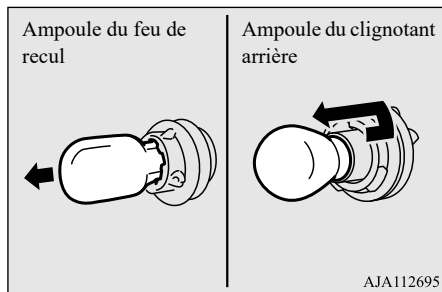

6. Pour installer l'ampoule, suivez les étapes de dépose dans le sens inverse.

REMARQUE

- Lors du montage de l'unité d'éclairage, alignez l'encoche (G) et la goupille (H) de l'unité d'éclairage avec l'attache (I) et l'orifice (J) dans la carrosserie.

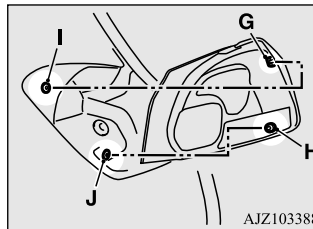

Éclairages de plaque d'immatriculation

N00944001426

1. Poussez l'unité d'éclairage (A) vers le côté gauche du véhicule pour l'enlever.

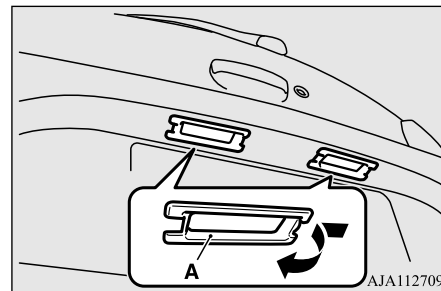

2. Tournez la douille (B) dans le sens inverse des aiguilles d'une montre pour la retirer, puis sortez l'ampoule de la douille en tirant dessus.

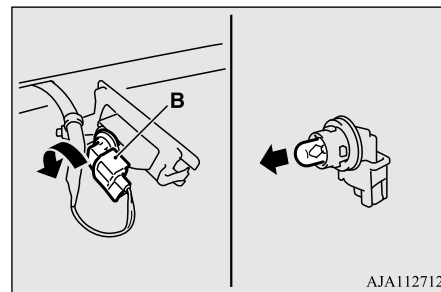

3. Pour installer l'ampoule, suivez les étapes de dépose dans le sens inverse.

REMARQUE

- Lorsque vous installez l'unité d'éclairage, insérez d'abord la languette (C) dans l'orifice sur la carrosserie, puis appuyez sur l'unité d'éclairage pour la mettre en place.

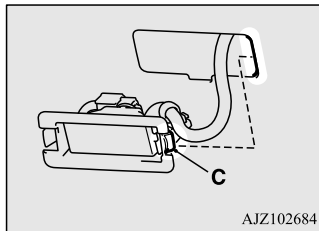

Précautions concernant les soins à apporter au véhicule

N00945100166

Afin que votre véhicule conserve sa valeur, effectuez régulièrement son entretien au moyen des produits et procédés adéquats. Veillez à recourir exclusivement à des produits et des méthodes de travail respectant les règlements locaux en matière de protection de l'environnement. Sélectionnez avec soin les produits utilisés afin de vous assurer qu'ils ne contiennent aucune substance corrosive. Veuillez consulter votre concessionnaire

agréé Mitsubishi Motors en cas de doute quant au choix des produits à utiliser.

ATTENTION

- Les agents de nettoyage peuvent être dangereux. Certains sont toxiques et d'autres sont hautement inflammables. Certains produits sont dangereux dans les endroits clos en raison des risques d'inhalation de leurs émanations. Veillez toujours à suivre les instructions du fabricant figurant sur le contenant de tout produit utilisé. Ouvrez toujours les portes ou les glaces du véhicule lors du nettoyage de l'habitacle. Ne nettoyez jamais votre véhicule à l'aide de:

- Essence
- Tétrachlorure de carbone
- Benzine
- Kérosène
- Naphte
- Acétone
- Térébinthine
- Diluant pour peinture
- Diluant à laque
- Dissolvant pour vernis à ongle

Tous ces produits sont dangereux et sont susceptibles d'endommager votre véhicule.

Nettoyage de l'intérieur de votre véhicule

N00945200095

Après avoir nettoyé l'habitacle de votre véhicule avec un produit de nettoyage, essuyez-le dans un endroit ombragé et bien aéré.

ATTENTION

- N'utilisez pas de substances organiques (solvants, benzine, kérosène, alcool, essence, etc.) ni de solutions alcalines ou acides. Ces produits chimiques peuvent décolorer, tacher ou fissurer la surface. Si vous utilisez des produits de nettoyage ou des agents de polissage, assurez-vous qu'ils ne sont pas composés des substances susmentionnées.

REMARQUE

- Lisez toujours les instructions sur l'étiquette du produit de nettoyage.

Pièces floquées, en plastique, en cuir vinylique et en tissu

N00945300142

1. Essuyez doucement ces surfaces à l'aide d'un chiffon doux trempé dans une solution à 3% de savon doux et d'eau.

2. Pour rincer, trempez le chiffon dans de l'eau propre, essorez-le bien, et essuyez soigneusement tout le savon.



REMARQUE

- N'utilisez pas de produits de nettoyage, de conditionnement et de protection à la silicose ou à la cire.

Si ce genre de produit est enduit sur les instruments ou d'autres pièces, il pourrait provoquer des réflexions sur le pare-brise, ce qui réduirait la visibilité.

De plus, si les commandes d'accessoires électriques étaient enduites de ces produits, cela pourrait provoquer une défaillance.

2. Nettoyez les tapis de sol à l'aspirateur et faites disparaître les taches éventuelles au moyen d'un shampoing pour moquette. Éliminez les taches d'huile et de graisse en les tamponnant avec un chiffon blanc, propre, imbibé de détachant.



REMARQUE

- S'il est difficile de faire disparaître le peluchage du garnissage de siège, utilisez une brosse adéquate que l'on passe dans un sens sur la surface.

Cuir véritable (le cas échéant)

N00945600187

1. Pour nettoyer, essuyez légèrement le cuir à l'aide d'un chiffon doux imbibé d'eau additionnée d'une solution de détergent doux à 5%.
2. Pour rincer, trempez le chiffon dans de l'eau propre, essorez-le bien, et essuyez soigneusement tout le savon.
3. Pour préserver et protéger, appliquez un produit d'entretien et de protection des cuirs sur les cuirs véritables.



REMARQUE

- Si les cuirs véritables sont mouillés, les essuyez-les à l'aide d'un chiffon sec et doux. S'ils restent mouillés, de la moisissure pourrait se former.
- Les cuirs véritables peuvent être endommagés s'ils sont brossés avec une brosse à poils en nylon ou autres fibres synthétiques.
- Les solvants organiques tels que le benzène, le kérosène, l'alcool, l'essence, ou encore les solvants acides ou alcalins peuvent décolorer les cuirs véritables et ne doivent pas être utilisés.
- Le cuir véritable peut moisir s'il n'est pas maintenu en état de propreté. Nettoyez immédiatement toute tache d'huile ou de gras.
- L'exposition prolongée au soleil durcit et ride les cuirs naturels. Dans la mesure du possible, garer le véhicule sous abri ou à l'ombre.
- En été, lorsque la température à l'intérieur du véhicule augmente, il est possible que les produits en vinyle laissés sur un siège en cuir véritable se ramollissent et se collent au siège.

Garnissage

N00945500128

1. Entretenez le garnissage avec soin et gardez l'habitacle propre pour préserver la valeur de votre véhicule.
Utilisez un aspirateur et une brosse pour nettoyer les sièges. Si ceux-ci sont tachés, nettoyez-les à l'aide d'un produit adéquat pour revêtement vinyle et cuir synthétique. Les revêtements en tissu peuvent être nettoyés à l'aide d'un produit de nettoyage pour garnissage ou d'une eau tiède additionnée de 3% de détergent doux.

Nettoyage de l'extérieur du véhicule

N00945700058

Pour protéger la finition du véhicule, lavez-le à fond et fréquemment. Si vous le souhaitez,

vous pouvez lustrer votre véhicule à l'aide d'une cire non abrasive pour véhicule.

Corps étranger

N0094580033

La pollution industrielle, les taches de goudron, les fientes d'oiseaux, la sève d'arbre, les insectes écrasés, l'eau de mer et autres corps étrangers peuvent endommager la finition de votre véhicule.

En général, plus longtemps un corps étranger demeure sur la finition, plus lourd est le dommage. Lavez votre véhicule dès que la finition est souillée.

Lavage

N00945901826

Les substances chimiques présentes dans la saleté et la poussière qui se trouvent dans l'air, la pluie, la neige ou sur la surface de la chaussée peuvent endommager la couche de peinture et la carrosserie de votre véhicule si vous ne les enlevez pas.

Le lavage et le lustrage fréquents constituent le meilleur moyen de protéger votre véhicule contre ces risques.

Ne lavez pas votre véhicule en plein soleil. Garez-le dans un endroit ombragé et aspergez-le d'eau pour enlever toute la poussière dont il est couvert. Ensuite, lavez-le à grande

eau à l'aide d'une mitaine de lavage ou d'une éponge, depuis le haut vers le bas.

Le cas échéant, utilisez un détergent doux spécial pour voiture. Rincez abondamment et essuyez le véhicule à l'aide d'une peau de chamois ou d'un chiffon doux. Après le lavage, nettoyez soigneusement les joints et les rebords des portes, du capot, etc., où la saleté risque de s'être accumulée.

ATTENTION

- Lorsque vous nettoyez le dessous du véhicule ou les roues, portez des gants pour protéger vos mains.
- Si votre véhicule est équipé d'un capteur de pluie, placez le levier d'interrupteur d'essuie-glace en position «OFF» (arrêt) pour désactiver le capteur de pluie avant de laver le véhicule. Sinon, les essuie-glaces pourraient se mettre en marche en détectant la présence d'eau sur le pare-brise et pourraient s'en trouver endommagés.
- Ne dirigez jamais de jet d'eau sur les composants électriques dans le compartiment moteur. Cela pourrait les endommager. Faites aussi attention à ce que l'eau ne pénètre pas dans le compartiment moteur quand vous lavez le dessous de la carrosserie.

ATTENTION

- Certains types d'équipements de lavage à l'eau chaude fonctionnent sous haute pression et à température élevée. L'eau chaude peut endommager les pièces en plastique et pénétrer à l'intérieur de votre véhicule, alors faites attention de bien suivre les procédures suivantes lorsque vous utilisez ce type d'équipement:
 - Maintenez la buse de lavage à une distance d'au moins 70 cm (28 po) de la carrosserie du véhicule.
 - Lorsque vous lavez autour des vitres de porte, maintenez la buse à une distance de plus de 70 cm (28 po) de la vitre, à angle droit par rapport à sa surface.

Utilisation d'un poste de lavage automatique

ATTENTION

- Évitez les postes de lavage automatique utilisant des brosses rotatives. Ces brosses peuvent rayer la surface de la peinture et lui faire perdre son lustre. Les égratignures sont plus perceptibles sur les véhicules de couleur foncée.
- Veillez à respecter les points suivants lorsque vous utilisez un poste de lavage automatique, en vous référant au présent manuel ou au préposé du poste de lavage, pour éviter d'endommager votre véhicule:

ATTENTION

- Repliez les rétroviseurs extérieurs.
- Déposez l'antenne.
- Fixez l'ensemble bras de l'essuie-glace avec du ruban adhésif.
- Si votre véhicule est équipé du capteur de pluie, placez le levier d'essuie-glace en position «OFF» (arrêt) pour désactiver le capteur avant de laver le véhicule.
- N'actionnez pas l'essuie-glace pendant le lavage du véhicule.
- Votre véhicule étant équipé d'un becquet arrière, informez-vous auprès du préposé de lavage avant d'utiliser l'aire de lavage.
- Si votre véhicule est équipé du système de prévention des collisions frontales (FCM), désactivez le système.
Reportez-vous à la section «Interrupteur FCM ON/OFF (FCM activé/désactivé)», page 5-73.

Par temps froid

Le sel et les autres produits chimiques déversés en hiver sur les routes de certaines régions peuvent avoir un effet adverse sur le dessous de votre véhicule. Nous vous conseillons de rincer le dessous du véhicule avec un jet à haute pression chaque fois que vous lavez l'extérieur de votre véhicule.

Veillez particulièrement à bien enlever la boue ou d'autres débris pouvant contenir du sel et de l'humidité.

Après avoir lavé votre véhicule par temps froid, veillez à éliminer toute trace d'eau sur les joints en caoutchouc des portes pour éviter qu'elles ne gèlent.



REMARQUE

- Lorsqu'une porte est gelée, le fait de l'ouvrir par la force peut déchirer ou fissurer le joint de caoutchouc monté autour de la porte. Utilisez de l'eau tiède pour faire fondre la glace. Veillez à essuyer l'eau complètement une fois la porte ouverte. Pour éviter que les caoutchoucs d'étanchéité des portes, du capot, etc. ne gèlent, traitez-les avec un lubrifiant au silicone.

Lustrage

N00946000234

Lustrez votre véhicule une ou deux fois par an, ou lorsque l'eau ne forme pas des perles sur la peinture.

À l'aide d'un chiffon doux, appliquez une petite quantité de cire sur les surfaces peintes. Une fois que la cire a séché, polissez à l'aide d'un chiffon doux et sec.

N'appliquez pas la cire en plein soleil.

Vous devez appliquer la cire lorsque les surfaces peintes sont refroidies.

ATTENTION

- N'utilisez pas de cires contenant des substances hautement abrasives. Ces cires sont effectivement très efficaces pour faire disparaître la rouille et les taches, mais elles endommagent la surface de la peinture, parce qu'elles font également disparaître l'enduit lustré de la peinture.
Elles endommagent également les autres surfaces brillantes telles que la calandre, les garnitures, les moulures, etc.
- Ne pas utiliser d'essence, de benzine, de kérosène ni de dissolvants pour peinture pour enlever le goudron ou toute autre saleté de la surface du véhicule.
- N'appliquez pas de cire sur les zones recouvertes d'un revêtement noir mat, car elle risque de les décolorer par endroits ou de les tacher. Si vous appliquez de la cire par mégarde sur ces composants, essuyez-la immédiatement à l'aide d'un chiffon doux et de l'eau chaude.

Polissage

N00946100046

Si les surfaces peintes ont été très endommagées et si elles ont perdu leur lustre et leur couleur d'origine, polissez légèrement la surface à l'aide d'une fine pâte à polir. Essayez de limiter le polissage à la surface endommagée uniquement; polissez une surface plus étendue en déplaçant le chiffon de polissage

dans une seule direction. Une fois le polissage terminé, rincez la pâte à polir de la surface et appliquez une couche de cire pour lui redonner un beau lustre.

Peinture endommagée

N00946200092

Si la peinture de votre véhicule présente de fines craquelures ou des éraflures, retouchez-la au plus vite avec de la peinture de retouche pour éviter la corrosion.

Examinez soigneusement les zones de la carrosserie face à la route, ainsi que les pneus, et vérifiez que la peinture n'a pas été endommagée par la projection de gravillons, etc. Le numéro de code de la peinture de votre véhicule figure sur la plaque d'identification située sur le seuil de porte du passager avant.

Nettoyage des pièces en plastique

N00946301263

Utilisez une éponge ou une peau de chamois pour nettoyer ces pièces.

La cire laisse une trace blanchâtre lorsqu'elle a été appliquée sur la surface rugueuse de couleur noire ou grise du pare-chocs, des moulures ou des feux. Si vous constatez la présence de cire sur ces pièces, essayez-les à l'aide d'un chiffon doux ou d'une peau de chamois et d'eau tiède.

⚠ ATTENTION

- L'usage d'une brosse à récurer ou de tout autre instrument dur est à proscrire, car ils peuvent endommager la surface plastique des pièces.
- N'utilisez pas de cire contenant des substances (poudre à polir, par exemple) susceptibles d'endommager la surface plastique des pièces.
- Ne laissez pas les pièces en plastique s'encrasser de carburant, d'huile, de liquides à freins, d'huile moteur, de graisse, de diluant pour peinture et d'acide sulfurique (électrolyte de la batterie), car ces substances provoquent des taches, des fissures ou des décolorations.

Veillez également à éviter tout contact, même bref, avec des substances chimiques telles que des produits de revêtement, qui peuvent provoquer l'apparition de fissures pouvant laisser entrer l'humidité et potentiellement endommager les feux.

Si l'une de ces substances entre en contact avec une pièce en plastique, essayez-la à l'aide d'un chiffon doux ou d'un chamois et d'un mélange d'eau et de savon. Puis rincez-les immédiatement à l'eau claire.

Pièces chromées

N00946400052

Pour éviter que les pièces chromées ne soient piquées ou rouillées, nettoyez-les à l'eau,

séchez-les bien et appliquez une cire automobile non-abrasive. Si les pièces chromées sont très piquées ou endommagées, utilisez une pâte à polir le chrome disponible sur le marché.

Roues en aluminium (le cas échéant)

N00946501236

1. Éliminez la saleté avec une éponge humide.
2. Utilisez un détergent doux sur la saleté qui ne s'enlève pas facilement avec de l'eau.
Rincez le détergent après avoir lavé les roues.
3. Séchez soigneusement les roues à l'aide d'une peau de chamois ou d'un chiffon doux.

⚠ ATTENTION

- N'utilisez ni brosse, ni autre objet dur sur les roues.
- N'utilisez pas de produit nettoyant acide, alcalin ou qui contient une substance abrasive. Vous risqueriez de décolorer ou de tacher le revêtement des roues, ou encore de le faire peler.
- N'appliquez pas directement d'eau très chaude à l'aide d'un nettoyeur à vapeur ou autre moyen.

ATTENTION

- Le contact avec l'eau de mer ou le sel d'épandage peut provoquer la corrosion. Rincez ces substances dès que possible.

Glaces

N00946600054

Pour nettoyer les glaces, une simple éponge imbibée d'eau suffit généralement. Utilisez un produit de nettoyage pour glaces pour éliminer les traces de graisse, d'huile, d'insectes, etc. Après avoir nettoyé les glaces, essuyez-les à l'aide d'un chiffon propre, sec et doux.

Balais d'essuie-glace

N00946700068

Utilisez un chiffon doux et un produit de nettoyage pour vitres pour éliminer les traces de graisse, d'insectes morts, etc., qui se trouvent sur les balais d'essuie-glace.

Remplacez les balais d'essuie-glace lorsqu'ils ne nettoient plus le pare-brise et la lunette arrière correctement.

Compartiment moteur

N00947000071

Ne dirigez jamais de jet d'eau sur les accessoires électriques dans le compartiment

moteur. Le non-respect de cette recommandation risquerait d'endommager le moteur.

Ne pas mettre les pièces voisines, les pièces en plastique, etc., en contact avec l'acide sulfurique (électrolyte de la batterie), qui provoquerait fissures, taches et décolorations.

En cas de contact, essuyez avec un chiffon doux, une peau de chamois ou un équivalent et une solution aqueuse d'un détergent neutre, avant de rincer immédiatement et abondamment les pièces touchées avec de l'eau.

Service clientèle/Signalement des défauts mettant en cause la sécurité

Informations aux consommateurs (pour les véhicules vendus aux États-Unis)	10-2
Avis de défauts mettant en cause la sécurité	10-3
Recommandations importantes en cas d'accident	10-5

Informations aux consommateurs (pour les véhicules vendus aux États-Unis)

N01047101194

Ces informations sont publiées conformément aux exigences de l'Administration de la sécurité de circulation sur Autoroute Nationale (NHTSA), Département de transport. Elles donnent aux acheteurs et/ou aux acheteurs futurs des renseignements sur les avis de défauts mettant en cause la sécurité.

Classement uniforme de la qualité des pneus

Cotes de qualité DOT (Department of Transportation) - tous les pneus des véhicules de tourisme doivent être conformes à ces normes, ainsi qu'aux règles fédérales de la sécurité. Le niveau de classement précis pour chaque catégorie de cote est moulé sur les flancs des pneus de votre véhicule.

Usure de la bande de roulement

La cote d'usure de la bande de roulement est une valeur comparative qui se base sur le taux d'usure du pneu obtenu dans le cadre d'essais effectués dans des conditions contrôlées sur

une piste d'essai gouvernementale. Par exemple, un pneu de 150 s'use une fois et demie ($1\frac{1}{2}$) moins vite sur une piste d'essai gouvernementale qu'un pneu de 100. La performance relative des pneus varie toutefois en fonction des conditions d'usage réelles, et peut varier de façon significative de la norme en fonction des habitudes de conduite, des entretiens effectués, de l'état des routes et du climat.

Adhérence AA, A, B, C

Les cotes d'adhérence sont les suivantes: AA, A, B et C (AA étant la meilleure cote). Ces cotes indiquent la capacité de freinage du pneu sur chaussée mouillée. Ces cotes ont été obtenues dans des conditions contrôlées sur des pistes d'essai gouvernementales recouvertes d'asphalte et de béton. Un pneu de cote d'adhérence C pourrait ne pas offrir une adhérence suffisante.

AVERTISSEMENT

- La cote d'adhérence de ce pneu est attribuée en fonction de tests de freinage obtenus en simple ligne droite, et non pas en accélération, en virage, en aquaplanage ou en adhérence de pointe.

Cotes de température A, B, C

Les cotes de température varient de A à C, A étant la plus élevée. Elles indiquent la résistance du pneu à l'échauffement et sa capacité à dissiper la chaleur, telles que mesurées dans le cadre d'essais effectués dans un environnement contrôlé, sur une roue d'essai en laboratoire. Des températures élevées soutenues peuvent provoquer la dégradation des matériaux constitutifs du pneu, réduisant ainsi sa durée de vie et des températures excessives peuvent en outre causer sa défaillance soudaine. La norme 109 de la sécurité des véhicules automobiles au Canada (NSVAC) (CMVSS) exige que tous les pneus de véhicules particuliers soient conformes aux exigences minimales, soit à la cote C. Les cotes B et A indiquent des niveaux de performance obtenus sur une roue d'essai de laboratoire, supérieurs à l'exigence minimale requise par la loi.

AVERTISSEMENT

- La cote de température est établie pour un pneu gonflé correctement et non surchargé. Une vitesse excessive, avec des pneus sous-gonflés ou sur-gonflés, ou une combinaison des deux, peut entraîner une accumulation de chaleur et provoquer leur défaillance.

Avis de défauts mettant en cause la sécurité

N01047201629

Si vous croyez que votre véhicule comporte un défaut pouvant entraîner une collision ou provoquer des blessures graves ou mortelles, vous devriez en aviser immédiatement l'Administration de la sécurité de circulation sur Autoroute Nationale (NHTSA), ainsi que Mitsubishi Motors Corporation.

Si la NHTSA reçoit des plaintes similaires, elle peut ouvrir une enquête. De plus, si elle se trouve en présence d'un défaut compromettant la sécurité d'un groupe de véhicules, elle peut rappeler ces véhicules défectueux et entreprendre une campagne corrective. Toutefois, si un problème individuel survient, la NHTSA ne peut intervenir entre vous, votre concessionnaire ou Mitsubishi Motors Corporation.

Pour contacter la NHTSA, vous pouvez appeler gratuitement la ligne d'assistance téléphonique de sécurité des véhicules au 1-888-327-4236 (Téléimprimeur: 1-800-424-9153); allez sur <http://www.safercar.gov>; ou écrivez à:

**NHTSA Headquarters
1200 New Jersey Avenue, SE
West Building
Washington, DC 20590**

Vous pouvez aussi obtenir d'autres informations sur la sécurité des véhicules à moteur en vous rendant sur le site <http://www.safercar.gov>.

Pour les véhicules vendus aux États-Unis

Pour contacter Mitsubishi Motors North America, Inc., appelez le 1-888-648-7820 ou écrivez à:

**Mitsubishi Motors North America, Inc.
Service des relations avec la clientèle
P.O. Box 689040
Franklin, TN 37068**

Pour les véhicules vendus au Canada

Si vous vivez au Canada et vous pensez que votre véhicule a un défaut compromettant la sécurité, informez-en immédiatement Transports Canada. Pour contacter la Division des enquêtes sur les défauts et rappels de Transports Canada, appelez le numéro gratuit: 1-800-333-0510.

Vous pouvez écrire à:

**Transport Canada-ASFAD
330, rue Sparks
Ottawa (Ontario)
K1A 0N5**

10

Vous pouvez aussi obtenir d'autres informations sur la sécurité des véhicules à moteur sur le site

<http://www.tc.gc.ca/recalls> (Anglais) ou

<http://www.tc.gc.ca/rappels> (Français).

Communiquez-le également à Ventes de Véhicules Mitsubishi Motor du Canada, Inc. Pour contacter Ventes de Véhicules Mitsubishi Motor du Canada, Inc., appelez le 1-888-576-4878 ou écrivez à:

Ventes de Véhicules Mitsubishi Motor du Canada, Inc.

Service des relations avec la clientèle

P.O. Box 41009

4141 Dixie Road

Mississauga, ON L4W 5C9

Pour les véhicules vendus à Porto Rico

Pour contacter les Ventes de véhicules Mitsubishi Motor aux Caraïbes, Inc.

appelez le 1-787-251-8715 ou écrivez à:

Mitsubishi Motor Sales of Caribbean, Inc.

Service des relations avec la clientèle

P.O. Box 192216

SAN JUAN PR 00919-2216

Pour les véhicules vendus à Guam

Pour contacter Triple J Enterprises Inc.

appelez le (671) 649-3673 ou écrivez à:

Triple J Enterprises, Inc.

P.O. Box 6066

TAMUNING

GUAM 96931

Pour les véhicules vendus à Saipan

Pour contacter Triple J Motors

appelez le (670) 234-7133 ou écrivez à:

Triple J Motors

P.O. Box 500487

SAIPAN, MP96950-0487

Pour les véhicules vendus en Samoa américaine

Pour contacter Pacific Marketing Inc. appelez le 684 (699) 9140 ou écrivez à:

Pacific Marketing, Inc.
P.O. Box 698
PAGO PAGO,
SAMOA AMÉRICAINNE AS,
96799

Recommandations importantes en cas d'accident

N01047301271

Nous espérons sincèrement que vous n'aurez jamais d'accident, mais malgré tout ce danger est toujours latent. Veuillez dès lors à vous attacher et à conduire prudemment.

En cas d'accident

- Restez calme.
- Vérifiez si vous êtes indemne. Signalez toute blessures à la police et, au besoin, réclamez une ambulance.

- Rapportez tous les détails de l'accident. Ces détails précis relatifs à l'accident vous seront d'une aide précieuse lors des entretiens avec votre compagnie d'assurance et d'autres personnes qui devraient vous représenter.

Informations-clés pour traiter avec votre compagnie d'assurance

- Essayez de comprendre votre devis de réparation avant d'approuver les réparations.
- C'est à vous que revient le choix de l'atelier de réparation et des marques de pièces qui serviront à réparer votre véhicule.
- Exigez la pose de pièces d'origine Mitsubishi Motors. Afin de faire des économies, votre compagnie d'assurance vous recommandera souvent des pièces d'imitation, mais celles-ci ne répondront pas aux exigences et caractéristiques de réglage, de finition, de résistance à la corrosion ou de la qualité d'exécution du travail.

Protection intégrée Mitsubishi Motors

La résistance et l'intégrité dont bénéficie votre véhicule résultent d'une conception précise appelée «Gestion de l'énergie». Les pièces de carrosserie individuelles sont conçues pour interagir comme un ensemble en cas d'accident. Les ondes de choc sont atténuées par les panneaux de protection ou dirigées autour de l'habitacle. Cette caractéristique importante est rendue possible grâce à l'acier à haute résistance utilisé dans les panneaux et les pièces structurales, et ce n'est pas nécessairement le cas pour les pièces d'imitation. En cas d'accident, tous les panneaux de carrosserie et supports d'origine Mitsubishi Motors sont conçus et construits comme des éléments essentiels de protection. Si vous remplacez les pièces de carrosserie par des pièces qui ne sont pas des pièces d'origine Mitsubishi Motors, votre véhicule risque de ne plus répondre aux spécifications d'équipement d'origine.

10

Droits du consommateur (pour les véhicules vendus aux États-Unis)

Le consommateur demandeur d'une réparation de son véhicule possède des droits. Des Commissionnaires d'Assurance d'État ont commencé à considérer l'établissement de règlements concernant l'utilisation de pièces d'équipement qui ne sont pas d'origine. Cela signifie que les ateliers de réparation devront aviser le consommateur lorsqu'ils auront l'intention d'utiliser des pièces de rechange non d'origine. Puisque les règlements ne sont pas cohérents sur ce point, c'est à vous que revient la décision. Par conséquent, si vous désirez des pièces d'origine Mitsubishi Motors, vous allez devoir les demander expressément. Veillez à ce que votre compagnie d'assurance comprenne que des pièces d'imitation ne doivent pas être utilisées pour réparer votre véhicule. Vous méritez ce qu'il y a de mieux, c'est-à-dire des pièces d'origine Mitsubishi Motors.

Pièces d'origine Mitsubishi Motors

Les pièces d'origine Mitsubishi Motors sont conçues selon des normes de qualité et de durabilité supérieures répondant à vos exigences. Les pièces de remplacement d'origine Mitsubishi Motors garantissent que votre véhicule comporte tous les avantages technologiques et conserve le style et la protection d'un véhicule Mitsubishi Motors flambant neuf. N'oubliez pas d'exiger la mise en place de pièces d'origine Mitsubishi Motors.

Caractéristiques techniques

Étiquetage du véhicule	11-2
Dimensions du véhicule	11-3
Poids du véhicule	11-4
Caractéristiques du moteur	11-5
Batterie	11-5
Pneus et roues	11-5
Capacité	11-6

Étiquetage du véhicule

N01147401954

Notez et conservez bien le numéro de châssis et le numéro d'identification du véhicule. Cette information permettra de faciliter le travail de la police si votre véhicule a été volé.

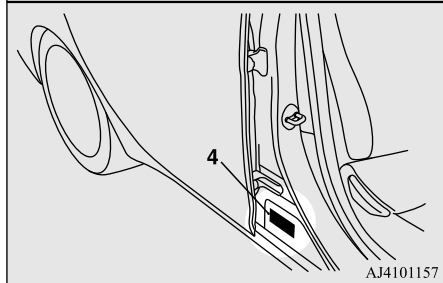
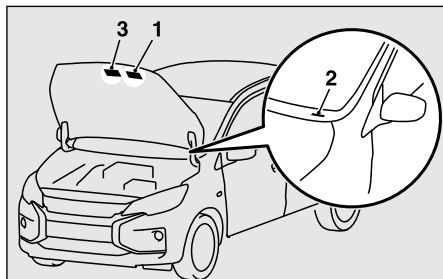

1- Étiquette du système antipollution du véhicule

L'étiquette du système antipollution du véhicule est apposée sur la face interne du capot.

2- Plaque d'identification du véhicule

Le numéro d'identification du véhicule est gravé sur la plaque rivetée au coin avant gauche de la carrosserie. Elle est visible de l'extérieur du véhicule au travers du pare-brise.

3- Étiquette de climatisation

L'étiquette de climatisation est apposée sur le panneau intérieur du capot.

4- Plaque d'identification de code du véhicule

La plaque d'identification de code du véhicule est située sur le seuil de porte du passager avant.

Numéro de châssis

Le numéro de châssis est estampillé sur le tablier, comme le montre l'illustration.

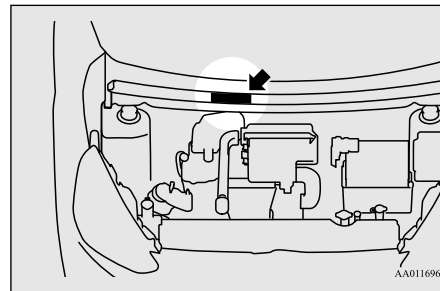

Numéro de modèle/de série du moteur

Le numéro de modèle et le numéro de série du moteur sont estampillés sur le bloc-cylindres comme indiqué sur l'illustration.

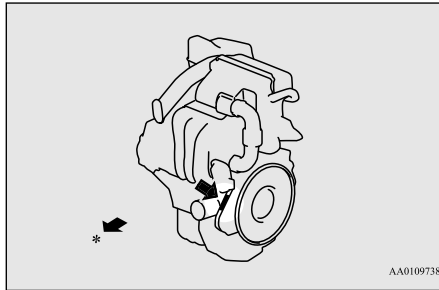

*- Avant du véhicule

Plaque d'information sur les pneus et la capacité de charge

N01148101655

La plaque d'information sur les pneus et la capacité de charge figure sur le seuil de porte du conducteur.

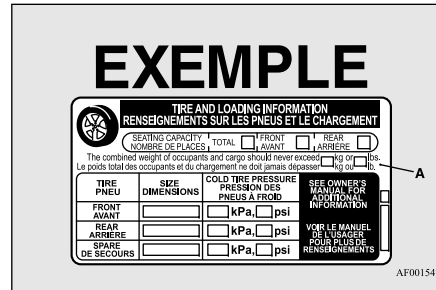
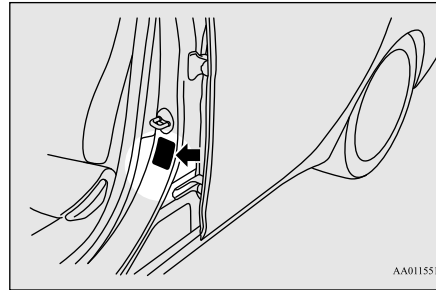

Étiquette de certification

N01148200242

L'étiquette de certification est située sur le seuil de porte côté conducteur.

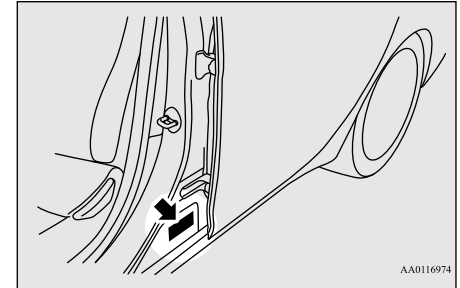

Dimensions du véhicule

N01147501711

Longueur hors tout	3 845 mm (151,4 po)
Largeur hors tout	1 665 mm (65,6 po)
Hauteur hors tout	1 510 mm (59,4 po)
Empattement	2 450 mm (96,5 po)

11

Poids du véhicule

N01147602155

Élément		Boîte-pont manuelle	Transmission à variation continue (CVT)
Poids nominal brut du véhicule (PNBV)		1 320 kg (2 910 lb)	1 370 kg (3 020 lb)
Poids nominal brut sur l'essieu (PNBE)	Avant	730 kg (1 609 lb)	
	Arrière	670 kg (1 477 lb)	
Capacité de chargement		375 kg (826 lb)	
Nombre de sièges		5 personnes	
Charge maximale sur le toit		50 kg (110 lb)	

REMARQUE

- La charge sur le toit est importante car elle affecte la capacité de chargement du véhicule. Reportez-vous à la section «Chargement du toit», page 6-12.

Poids nominal brut du véhicule (PNBV): limite de poids (charge) total maximale pour le véhicule

Poids nominal brut sur l'essieu (PNBE): limite de poids maximal (charge) spécifiée pour l'essieu avant ou arrière

Nombre de sièges: le nombre maximum d'occupants

Caractéristiques du moteur

N01147701654

Type de moteur	3A92	
Cylindrée du moteur	1 193 cm ³ (72,8 pouces cubes)	
Nombre et disposition des cylindres	3 en ligne	
Alésage	75,0 mm (2,95 po)	
Course	90,0 mm (3,54 po)	
Taux de compression	10,5:1	
Température d'ouverture de la soupape de thermostat	87 °C (189 °F)	
Bougies	NGK	LZFR5DI-11
Écartement des électrodes de bougie d'allumage	Entre 1,0 et 1,1 mm (0,040 et 0,043 po)	
Ordre d'allumage	1-3-2	

Batterie

N01147801352

55D23L (356CCA/99RC)

La batterie a une tension de 12 volts.

Pneus et roues

N01147902002

Pneu		165/65 R14 79S	175/55 R15 77V
Jante	Dimen- sions	14 x 4 1/2J	15 x 5 J
	PCD	100 mm (3,93 po)	
	Déport (inté- rieur)	46 mm (1,81 po)	

PCD: Diamètre de perçage (ori-
fices de montage)

REMARQUE

- Communiquez avec un conces-
sionnaire agréé Mitsubishi
Motors pour plus de détails
concernant la combinaison de
pneus de votre véhicule.

11

REMARQUE

- Ces pneus sont conformes aux conditions de charge du véhicule, telles que décrites dans le présent manuel du propriétaire.

Capacité

N01148002462

Élément		Capacité	Lubrifiants
Carburant (approximative)		35 l (9,2 gal)	Reportez-vous à la section «Choix du carburant», page 3-2
Huile moteur	Carter d'huile	2,8 l (2,9 pte)	Les huiles moteur portant le symbole de certification ILSAC (symbole «étoilé») sur le contenant. Si ces huiles ne sont pas disponibles, une huile API de classification SP ou plus élevée peut être utilisée.
	Filtre à huile	0,2 l (0,21 pte)	
Boîte-pont manuelle		1,6 l (1,7 pte)	NEW MULTI GEAR OIL ECO API d'origine Mitsubishi Motors GL-4 SAE 75W-80
Transmission à variation continue (CVT)		7,0 l (7,4 pte)	Reportez-vous à la section «Huile de transmission à variation continue (CVT)», page 9-11.
Frein		Selon le besoin	Conforme au liquide à freins DOT3 ou DOT4
Mécanisme de commande d'ouverture de capot et crochet de sécurité		Selon le besoin	Graisse de type multi usages NLGI Grade 2
Liquide de refroidissement du moteur {Y compris 0,5 l (0,53 pte) dans le réservoir de réserve}	Boîte-pont manuelle	4,0 l (4,2 pte)	Super Long Life Coolant Premium d'origine Mitsubishi Motors ou équivalent*
	Transmission à variation continue (CVT)	4,6 l (4,8 pte)	
Liquide de lave-glace		2,5 l (2,6 pte)	—

Élément	Capacité	Lubrifiants
Réfrigérant (climatisation)	Reportez-vous à la section «Étiquette de climatisation», page 11-2.	HFO-1234yf

*: liquide de refroidissement de haute qualité similaire à base d'éthylène glycol, sans silicate, sans amine, sans nitrate et sans borate, bénéficiant de la technologie acide organique hybride de longue durée



<hr/>			
A			
Accessoire (installation)	3-7		
Affichage d'informations.....	5-91		
Affichage du carburant restant	5-94		
Affichage multi-information	5-88, 5-89		
Aide au démarrage en côte.....	5-55		
Antenne	7-13		
Appuie-têtes	4-8		
Assistance de freinage	5-57		
Attelage d'une remorque	6-13		
Avertissement de sortie de voie (LDW) ..	5-77		
Avis de défauts mettant en cause la sécurité..	10-3		
<hr/>			
B			
Batterie	9-12		
Branchement et débranchement.....	9-13		
Caractéristiques	11-5		
Par temps froid	9-13		
Témoin du système de charge	5-103		
Vérification du niveau d'électrolyte de la batterie	9-13		
Boîte à gants.....	5-126		
Boîte-pont manuelle.....	5-46		
Huile	9-10, 11-6		
Points de changement de vitesse.....	5-47		
Bouches d'air	7-2		
		Bougies	9-25
		<hr/>	
		C	
		Caméra de recul	5-85
		Capacité	11-6
		Capacité du réservoir	11-6
		Capacités de liquides et lubrifiants	11-6
		Capot	9-4
		Carburant	
		Affichage d'avertissement de carburant restant	5-95
		Capacité du réservoir	11-6
		Choix du carburant	3-2
		Économie de carburant	6-2
		Flexibles de carburant.....	9-26
		Remplissage du réservoir de carburant ..	3-3
		Ceinture de sécurité	
		Limiteur de force de ceinture de sécurité ..	4-17
		Point d'ancrage réglable pour ceintures épaulières	4-15
		Rallonge de ceinture de sécurité.....	4-15
		Témoin de ceinture de sécurité du passager avant non bouclée.....	4-14
		Utilisation de la ceinture de sécurité en cas de grossesse.....	4-16
		Ceintures de sécurité.....	4-10
		Entretien et vérification.....	4-30
		Instructions concernant la ceinture de sécurité.....	4-11
		Prétendeurs de ceinture de sécurité ...	4-16
		Systèmes de retenue pour enfants	4-17
		Chargements	6-12
		Circuit de contrôle de la pression de gonflage des pneus (TPMS).....	5-81
		Clé F.A.S.T. (Free-hand Advanced Security Transmitter)	5-12
		Clés	5-3
		Clignotants	
		Levier	5-113
		Témoins.....	5-101
		Clignotants arrière	
		Puissance de l'ampoule	9-34
		Remplacement.....	9-39
		Clignotants avant	
		Puissance de l'ampoule	9-34
		Remplacement.....	9-37
		Clignotants latéraux	
		Puissance de l'ampoule	9-34
		Climatisation	
		Climatisation automatique	7-5
		Conseils importants concernant la climatisation.....	7-12
		Climatisation automatique	7-5
		Commande de vitre manuelle.....	5-34
		Commutateur d'allumage.....	5-43
		Conduite dans des conditions difficiles ..	8-15
		Conduite par temps froid	6-5

Index alphabétique

Conduite, alcool et drogues.....	6-2
Contrôle de stabilité actif (ASC)	5-60
Coussin de sécurité gonflable.....	4-30
Crevaison (changement de pneu).....	8-7
Cric	
Position de levage par cric rouleur.....	9-3
Rangement.....	8-6
Crochet	
Crochet pratique	5-129
Crochet pratique	5-129

D

Dégivrage ou désembuage (pare-brise, glaces de porte)	7-11
Dégivreur (lunette arrière)	5-121
Démarrage du moteur.....	5-44
Démarrage par câbles volants.....	8-2
Dimensions	11-3
Dimensions du véhicule	11-3
Direction	
Réglage de hauteur du volant de direction.	5-39
Données générales concernant le véhicule.....	11-3

E

Éclairage de l'espace de chargement	
-------------------------------------	--

Capacité de l'ampoule	9-35
Éclairage de plaque d'immatriculation	
Puissance de l'ampoule.....	9-34
Éclairage intérieur	5-124
Éclairages de plaque d'immatriculation	
Remplacement	9-40
Embrayage	
Garde de la pédale	9-23
Emplacement de l'ampoule	9-33
En cas de panne du véhicule.....	8-2
Enregistrement des données d'événements ...	3-8
Entretien du système antipollution	9-25
Entretien général	
Entretien	9-26
Espace de rangement	5-126
Essuie-glace	
Balais d'essuie-glace	9-24
Essuie-glace de lunette arrière	5-119
Interrupteur	5-115
Étiquetage	11-2
Étiquetage du véhicule.....	11-2
Étiquette de certification	11-3

F

Feu de freinage surélevé	
Puissance de l'ampoule.....	9-34

Feux arrière	
Puissance de l'ampoule	9-34
Remplacement.....	9-39
Feux combinés arrière	
Puissance de l'ampoule	9-34
Remplacement.....	9-39
Feux de circulation de jour	
Puissance de l'ampoule	9-34
Remplacement.....	9-38
Feux de détresse	5-101
Feux de freinage	
Puissance de l'ampoule	9-34
Remplacement.....	9-39
Feux de gabarit arrière	
Puissance de l'ampoule	9-34
Remplacement.....	9-39
Feux de gabarit avant	
Puissance de l'ampoule	9-34
Remplacement.....	9-36
Feux de recul	
Puissance de l'ampoule	9-34
Remplacement.....	9-39
Feux de stationnement	
Puissance de l'ampoule	9-34
Remplacement.....	9-37
Filtre à air	9-10
Frein	
Frein de stationnement	5-38
Liquide	11-6

Frein de service	5-54
Frein de stationnement	5-38
Freinage.....	6-5
Avertisseur d'usure des plaquettes....	5-55
Flexible	9-27
Frein de service	5-54
Freins assistés.....	5-54
Garde de la pédale	9-24
Pédale.....	5-54
Système de freinage antiblocage.....	5-57
Témoins d'avertissement	5-102
Freins assistés.....	5-54
Fusibles	9-28

G

Gradateur d'intensité d'éclairage de tableau de bord	5-92
--	------

H

Hayon.....	5-33
Huile	
Huile moteur	9-6, 11-6
Huile pour boîte-pont manuelle	9-10, 11-6

I

Indice d'octane	3-2
Informations aux consommateurs	10-2
Interrupteur d'avertisseur sonore	5-121

Interrupteur de dégivreur de lunette arrière à commande électrique	5-121
Interrupteur des feux de détresse	5-114
Interrupteur du moteur	5-16
Inverseur (changement feux de route/feux de croisement).....	5-108

J

Jante	
Enjoliveurs	8-12
Spécification.....	11-5
Joint à rotule, joint de la timonerie de direction et protecteur de l'arbre de transmission.....	9-27

L

Lames fusibles	9-28
Lavage	9-43
Lave-glace	
Interrupteur.....	5-115, 5-119
Lave-glace de lunette arrière.....	5-119
Liquide.....	9-11, 11-6
Liquide	
Boîte-pont manuelle	9-10, 11-6
Liquide de frein.....	11-6
Liquide de lave-glace.....	9-11, 11-6
Liquide de refroidissement du moteur	9-8, 11-6
Liquide de transmission à variation conti-	

nue (CVT).....	9-11, 11-6
Liquide de refroidissement (moteur)	9-8, 11-6
Lubrifiants	11-6
Lustrage.....	9-44

M

Mécanisme de commande d'ouverture de capot et crochet de sécurité	9-28
Miroir de courtoisie.....	5-123
Mode de fonctionnement	5-17
Modifications du véhicule et courses automobiles.....	3-6
Moteur	
Capot.....	9-4
Caractéristiques	11-5
Compartiment.....	9-6
Huile et filtre à huile	9-6, 11-6
Liquide de refroidissement.....	9-8, 11-6
Numéro de série.....	11-3
Surchauffe.....	8-4
Témoin d'avertissement de température de liquide de refroidissement élevée..	5-104
Type de moteur.....	11-3

N

Nettoyage	
Extérieur du véhicule	9-42
Intérieur du véhicule	9-41

O

Outils 8-6
 Rangement..... 8-6

P

Panneau de la plage arrière 5-128
 Pare-soleils 5-123
 Phare antibrouillard avant
 Témoins 5-101
 Phares
 Appel de phares..... 5-108
 Interrupteur 5-105
 Inverseur 5-108
 Puissance de l'ampoule 9-34
 Remplacement 9-35
 Phares antibrouillard avant
 Interrupteur 5-115
 Puissance de l'ampoule 9-34
 Remplacement 9-38
 Pièces d'origine Mitsubishi Motors 3-8
 Plafonnier
 Capacité de l'ampoule..... 9-35
 Plaquettes de frein à disque..... 9-27
 Pneus..... 9-14
 Chaînes antidérapantes 9-23
 Comment changer un pneu 8-7
 Cotes de qualité..... 10-2
 Entretien..... 9-21

Permutation 9-22
 Plaque d'information sur les pneus et la capacité de charge 11-3
 Pneus à neige 9-23
 Pressions de gonflage 9-19
 Remplacement des pneus et des roues 9-21
 Taille (pneu et roue) 11-5
 Témoin d'usure de la bande de roulement. 9-21
 Pneus à neige 9-23
 Poids..... 11-4
 Poids du véhicule 11-4
 Poignées de maintien 5-129
 Polissage 9-44
 Port USB 5-122
 Connexion d'un iPod ou d'un téléphone intelligent..... 5-122
 Connexion d'une clé USB..... 5-122
 Porte-bouteilles 5-127
 Porte-gobelets 5-126
 Portes
 Verrouillage 5-29
 Verrouillage électrique de portes 5-31
 Porte-ticket 5-124
 Pot catalytique 9-3
 Précautions concernant les soins à apporter au véhicule 9-41
 Précautions d'entretien 9-2

Préparation du véhicule avant la conduite 6-3
 Prise d'alimentation 5-124
 Puissance de l'ampoule 9-33
 Purificateur d'air..... 7-13

R

Radio
 Renseignements généraux concernant la radio..... 7-13
 Recommandations importantes en cas d'accident 10-5
 Recommandations pour le rodage..... 5-3
 Réglage des sièges avant 4-3
 Réglementations californiennes concernant le perchlorate 3-8
 Régulateur de vitesse 5-63
 Remorquage 8-13
 Remplacement des ampoules 9-32
 Remplacement des pneus et des roues... 9-21
 Renseignements relatifs à la charge du véhicule 6-7
 Rétroviseur
 Rétroviseur intérieur 5-39
 Rétroviseurs extérieurs 5-41
 Rétroviseur intérieur 5-39
 Rétroviseurs extérieurs 5-41
 Roues en aluminium 9-45

S

Serrures de portes arriere avec ?protection enfant?	5-32
Sièges	4-2
Appuie-têtes	4-8
Sièges avant	4-3
Sièges chauffants	4-5
Sièges et systèmes de retenue	4-2
Sièges arrière.....	4-6
Stationnement.....	6-6
Course du levier de frein de stationnement 9-24	
Rodage du frein de stationnement.....	9-24
Surchauffe.....	8-4
Système anti-démarrage électronique (système antivol)	5-24
Système antidémarrage électronique (système antivol)	5-5
Système d'échappement	9-27
Système de coupure de la pompe à carburant 8-17	
Système de feux de route automatique (AHB) 5-109	
Système de freinage antiblocage.....	5-57
Système de liaison	5-121
Système de prévention des collisions frontales (FCM)	5-68
Système de retenue supplémentaire	4-30

Entretien de maintenance	4-47
Fonctionnement du système de retenue supplémentaire.....	4-34
Système de télédéverrouillage.....	5-8, 5-25
Systèmes de retenue pour enfants.....	4-17

T

Tapis de sol	6-2
Techniques de conduite en sécurité	6-4
Témoin d'avertissement de température de liquide de refroidissement élevée	5-104
Témoin de feux de route.....	5-101
Témoin de porte ouverte	5-104
Témoin de pression d'huile	5-103
Témoin du système de charge.....	5-103
Témoin lumineux d'anomalie	5-102
Témoin sonore de porte ouverte	5-104
Témoins	5-101
Témoins d'avertissement.....	5-102
Témoins et groupe témoins lumineux ..	5-100
Transmission à variation continue (CVT).....	5-48
Fonctionnement du levier sélecteur ..	5-48
Liquide.....	9-11, 11-6
Positions du levier sélecteur	5-50
Trou de serrure.....	5-22

V

Vitres électriques	5-35
--------------------------	------

REMARQUE

Nom du propriétaire	Date d'achat
Adresse du propriétaire	Modèle du véhicule
Nom et adresse du concessionnaire	Numéro d'identification du véhicule

Dossier d'entretien

Entretien effectué	Date	Kilomètres Miles	Élément inspecté et entretenu



Avertissement Proposition 65 de la Californie

AVERTISSEMENT

- **L'utilisation, l'entretien et la maintenance d'un véhicule de tourisme ou d'un véhicule tout terrain peut vous exposer à des produits chimiques dont notamment les gaz d'échappement du moteur, le monoxyde de carbone, les phtalates et le plomb, qui sont connus dans l'état de Californie comme provoquant le cancer et des anomalies congénitales ou autres dommages liés à la reproduction. Afin de minimiser toute exposition, évitez de respirer les gaz d'échappement, ne laissez pas tourner le moteur au ralenti sauf en cas de besoin, réalisez l'entretien de votre véhicule dans un endroit bien ventilé et portez des gants ou lavez-vous les mains fréquemment quand vous entretenez votre véhicule.**

Pour de plus amples informations, consultez le site www.P65Warnings.ca.gov/passenger-vehicle.